

前 言

感谢您选择了广汽乘用车生产的传祺轿车，为了让您能更加愉快地享受传祺轿车提供的驾驶乐趣，请您仔细阅读本用户手册。本手册中对传祺轿车的使用说明能让您充分了解本车的各种使用方法及使用注意事项，正确的使用本车能提高驾驶安全性并延长使用寿命。

随车配套的《保修手册》阐述了您能享受到由广汽乘用车提供的保修服务，以及传祺轿车的日常保养说明。请您仔细阅读该手册，了解您的权利及责任。

在阅读本手册后请随车保存以便随时翻阅。

如果您在阅读本手册中遇到不清楚的地方，广汽乘用车各个销售店将会为您详细解释。

如果您有任何的建议及意见，欢迎致电广汽乘用车客户服务热线：**400-813-6666**

感谢您对广汽乘用车的支持及厚爱，祝您用车愉快！

有关安全的几点说明

您和他人的安全都是非常重要的。因此安全驾驶本车辆是用户的重要责任。

为了使您了解有关安全注意事项，我们通过车辆上的各种标牌和本手册，提供了有关操作步骤和其他事项的说明。这些说明提醒您注意那些会伤及您或他人的潜在危险。

当然，将所有与操作及保养车辆有关的危险均列举出来是不现实的，也是不可能的。因此，应靠您本人及时做出正确的判断。

这些重要的安全说明具有多种形式，其中包括：

- **安全标牌** - 贴于车上。
- **安全提示** - 前面标有警告注意符号以及“危险”、“警告”或“注意”三种字样之一的文字。

这些文字的含义是：



危 险

对高度危险要警惕，无视这些信息可能危及生命；



警 告

对中度危险要警惕，无视这些信息可能导致受伤；



注 意

对轻微危险要关注，无视这些信息可能导致车辆损坏；



提 示

一般及不会造成伤害的说明。

- **安全章节** - 有关驾驶员和乘员的安全事项。
- **指 导** - 如何正确和安全地操纵本车。

整套手册包含重要的安全信息 - 请仔细阅读。

目 录

1.安全操作指示	1	2.1.1 仪表及操纵机构总布置	32
1.1 安全驾驶	1	2.1.2 指示灯	34
1.1.1 一般说明	1	2.1.3 组合仪表	38
1.1.2 驾乘人员正确坐姿	2	2.1.4 组合仪表显示屏	41
1.1.3 踏板区域	5	2.1.5 组合仪表显示屏菜单	43
1.2 安全带	7	2.1.6 方向盘	44
1.2.1 一般说明	7	2.2 开启和关闭汽车	47
1.2.2 为何须佩戴安全带	11	2.2.1 点火钥匙	47
1.2.3 安全带	14	2.2.2 遥控器	50
1.3 安全气囊系统	18	2.2.3 中央门锁系统	52
1.3.1 一般说明	19	2.2.4 车门	55
1.3.2 前排正面安全气囊	21	2.2.5 行李箱盖	56
1.3.3 前排侧面安全气囊（适用于某些车型）	24	2.2.6 电动门窗	58
1.3.4 侧窗帘式安全气囊（适用于某些车型）	26	2.2.7 电动天窗（适用于某些车型）	60
1.4 儿童安全乘车	28	2.2.8 发动机舱盖	64
1.4.1 一般说明	28	2.3 车灯及视野	65
1.4.2 儿童座椅	29	2.3.1 车灯	65
1.4.3 正确安装儿童座椅	30	2.3.2 车内照明灯	70
2.操作系统及装备	32	2.3.3 风窗玻璃雨刮器	72
2.1 驾驶室	32	2.3.4 风窗	74

目 录

2.3.5 后视镜.....	75	2.6.5U 盘	120
2.3.6 视野	78	2.6.6AUX 外部音源.....	121
2.4 座椅和储物设施.....	80	2.6.7 注意事项.....	122
2.4.1 正确调整座椅的重要性.....	80	2.6.8 特性规格.....	123
2.4.2 头枕	81	2.7 触摸屏 DVD 导航（适用于某些车型）.....	124
2.4.3 前排座椅.....	83	2.7.1 基本操作.....	125
2.4.4 后排座椅.....	87	2.7.2 收音机.....	127
2.4.5 储物设施.....	88	2.7.3CD/MP3/WMA	131
2.4.6 饮料杯架.....	91	2.7.4DVD	134
2.4.7 烟灰盒、点烟器.....	92	2.7.5VCD	140
2.4.8 行李箱.....	94	2.7.6U 盘	141
2.4.9 附件与改装.....	95	2.7.7AUX 外部音源.....	145
2.5 空调系统	97	2.7.8 系统设定.....	146
2.5.1 一般说明.....	97	3. 驾驶指南	151
2.5.2 自动空调系统.....	98	3.1 启动和驾驶	151
2.6 单碟 CD（适用于某些车型）.....	104	3.1.1 点火开关.....	151
2.6.1 基本操作.....	106	3.1.2 启动发动机.....	155
2.6.2 收音机.....	108	3.1.3 关闭发动机.....	157
2.6.3CD 光碟	111	3.1.4 行车说明.....	158
2.6.4MP3/WMA	117		

目 录

3.1.5 换挡杆挡位显示	166	4.3 外部保养	198
3.1.6 驻车制动器	167	4.4 检查和添加油液	204
3.2 驾驶员驻车辅助系统（适用于某些车型）	168	4.4.1 检查和添加燃油	206
3.3 ABS 与 EBD 装置	173	4.4.2 发动机机油	207
3.3.1 防抱死制动系统（ABS）	173	4.4.3 冷却液	212
3.3.2 电子稳定程序（ESP）（适用于某些车型）	176	4.4.4 风窗清洗液和雨刮器片	217
3.3.3 液压制动辅助系统（适用于某些车型）	179	4.4.5 制动液	219
3.4 定速巡航控制系统（适用于某些车型）	180	4.4.6 转向助力液	222
3.5 轮胎气压监测系统（TPMS）	182	4.4.7 蓄电池	224
3.6 启停控制系统（适用于某些车型）	184	4.4.8 车轮	228
3.7 汽车与环境	188	5. 技术数据	234
3.7.1 行车安全检查	188	5.1 识别代号	234
3.7.2 磨合期驾驶	189	5.2 规格	235
3.7.3 不同情况下的驾驶要领	191	6. 意外事故处理	242
3.7.4 车辆的高效使用	192	6.1 随车工具、备用轮胎	242
3.8 附件与改装	193	6.2 三角警示牌的使用	244
4. 使用保养	195	6.3 更换漏气轮胎	245
4.1 保养说明	195	6.4 保险丝	249
4.2 内部保养	196	6.5 保险丝的配置	251

目 录

6.6 更换灯泡	253
6.7 应急启动	255
6.8 紧急牵引	258

1.安全操作指示

1.1 安全驾驶

1.1.1 一般说明

本章节介绍安全驾驶的重要信息、操作要领、建议及安全注意事项，请仔细阅读，为了您和乘员的安全请遵守相关规定。

⚠ 危险

请务必随车携带用户手册。若将汽车借于或转卖他人，请务必将全套随车文件交给新车主。

驾驶员行驶前务必进行下列检查：

- 检查并确保所有车灯和转向信号灯工作正常。
- 检查轮胎气压和燃油存量。
- 确保所有车窗清晰，视野良好。
- 确保无物品妨碍驾驶员脚部空间踏板运动。
- 按身高及体型调整前排座椅、头枕和后视镜。
- 用合适的儿童座椅保护儿童，并帮其系好安全带。
- 正确佩戴安全带，并提醒车内所有乘员系好安全带。

⚠ 危险

- 行驶中切勿因外界因素分散注意力。
- 切勿在反应能力下降时驾驶汽车，如药品、酒精及毒品等会削弱人的反应能力。
- 严格遵守交通法规及车速的限制规定。

1.安全操作指示

1.1.2 驾乘人员正确坐姿

驾驶员正确坐姿

驾驶员坐姿正确与否直接影响到行驶安全性与驾驶员的疲劳程度。

为了您自身及乘员的安全、降低事故伤亡风险，建议驾驶员进行以下操作：

- 将驾驶员座椅靠背调至合适位置，使背部完全与驾驶员座椅靠背贴合。
- 调整驾驶员座椅的头枕，使您的脑后部中央正好枕在头枕的中央。

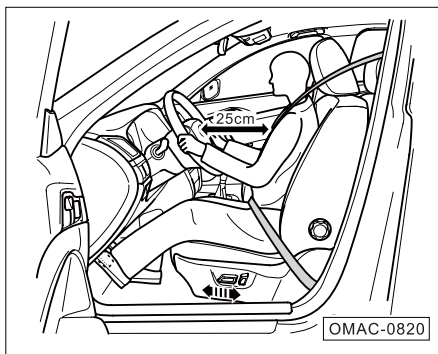

- 前后调整驾驶员座椅，在略微弯腿的情况下，可对油门踏板、制动踏板和离合器踏板进行有效操作。
- 调整方向盘，确保方向盘和胸部之间的距离不小于 25 cm。
- 正确佩戴安全带（请参见第 14 页）。

警告

驾驶员坐姿不正确可能导致下列严重后果：

- 驾驶员胸部与方向盘之间的距离太近，则安全气囊系统不能提供有效保护，并有可能对驾驶员造成更严重的伤害。
- 驾驶员的双手应一直握在方向盘外圈（9点和3点位置），以确保能够看到组合仪表上的所有仪表和指示灯。
- 调整方向盘，使其正对驾驶员的前胸，能有效降低安全气囊触发时可能造成的伤害。
- 行驶过程中，座椅不可倾斜过度，必须正确佩戴安全带，保持正确的坐姿，以免急刹车造成伤害。

1.安全操作指示

前排乘员正确坐姿

为确保前排乘员的安全、降低事故伤亡风险，前排乘员应进行以下操作：

- 尽可能调整座椅，使前排乘员与仪表板之间保持合适的距离，这样在安全气囊触发时才能提供最有效的安全保护。
- 调整头枕，使头枕位置与头部保持一致。
- 调整靠背，使背部与靠背贴合。
- 正确佩戴安全带。
- 双脚应置于前排座椅前的脚部空间内。

警告

前排乘员坐姿不正确可能导致严重后果：

- 若乘员距仪表板过近，则安全气囊系统将不能提供有效保护。
- 行驶过程中，双脚切勿放在仪表板上、伸出窗外或盘在座椅上，必须始终置于脚部空间内。否则，紧急制动或发生事故时极易受伤。
- 行驶过程中，座椅不可倾斜过度，必须正确佩戴安全带，保持正确的坐姿，以免急刹车造成伤害。

后排乘员正确坐姿

为确保后排乘员的安全、降低事故伤亡风险，后排乘员必须遵循以下事项：

- 根据身高，调整头枕高度，使头枕位置与头部保持一致。
- 保持端正的坐姿，尽量使背部紧贴座椅靠背。
- 双脚放置在后排座椅前的脚部空间内，并紧贴地板。
- 正确佩戴安全带（请参见第 14 页）。
- 携带幼龄乘客时，必须按照相关规定采取合适的措施（如采用合适的座椅保护儿童）。（请参见第 28 页）

1.安全操作指示

警告

若后排乘员坐姿不合理，安全带佩戴不正确，则发生事故时，将加大受伤的风险。

正确调整头枕

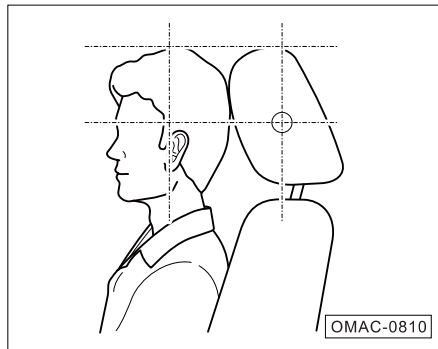

- 调整头枕，使您的脑后部中央正好枕在头枕的中央，使头枕上缘与头顶等高（或尽可能等高）。

警告

为降低事故的伤亡风险，务必严格遵守下列事项：

- 头枕必须始终处在安装位置，并正确调整。
- 所有驾乘人员必须按自身体型将头枕调整至正确位置。头枕上缘必须尽可能与头顶等高，但勿低于眼睛，头后部尽可能贴近头枕。
- 行驶中切勿调整头枕。

1.安全操作指示

1.1.3 踏板区域

配备手动变速器汽车的踏板

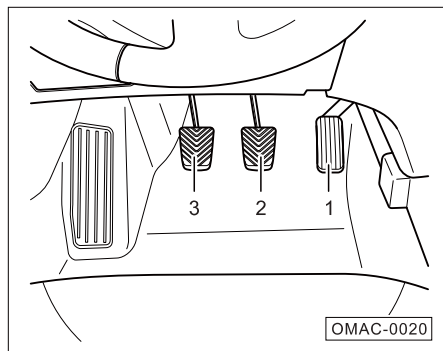

1. 油门踏板
2. 制动踏板
3. 离合器踏板

配备自动变速器汽车的踏板

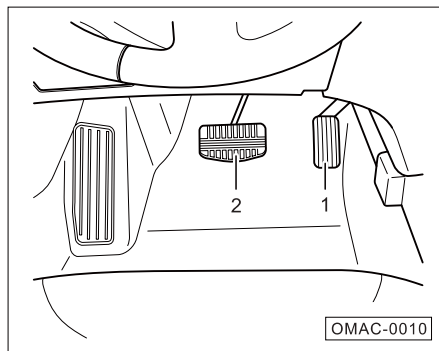

1. 油门踏板
2. 制动踏板

配备机械式自动变速器汽车的踏板

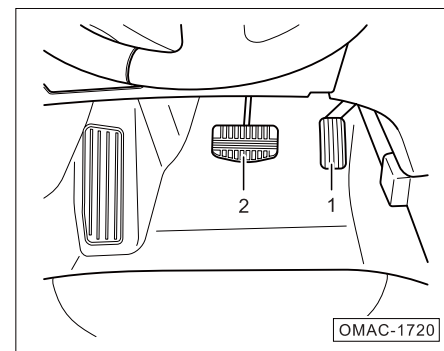

1. 油门踏板
2. 制动踏板

1.安全操作指示

- 汽车行驶时必须确保所有踏板随时均能毫无障碍地踩踏到底。
- 必须确保所有踏板均能毫无障碍地回位。

制动回路出现故障时，制动踏板需要更大的踏板行程来停止车辆。

警告

踏板受到阻碍极易引发严重事故，严重致伤人员。

- 驾驶员脚部空间内切勿存放任何物品。否则，物品可能滑入踏板区域，妨碍驾驶员对踏板的操作，紧急制动或遇突发情况时，驾驶员无法操纵制动踏板、离合器踏板或油门踏板，极易引发事故。

务必穿合适的鞋

驾驶员务必穿合脚并能灵敏感知踏板运动的鞋。

驾驶员侧踏脚垫

踏脚垫应固定在脚部空间内，并不能妨碍踏板运动。

警告

- 必须确保踏脚垫牢固地固定在驾驶员侧脚部空间内。
- 装好的脚垫上不得再铺设其他脚垫或覆盖物，使踏板行程缩小，阻碍踏板运动。
- 脚垫从车内取出清洗后，安装时必须重新加以固定。

1.安全操作指示

1.2 安全带

1.2.1 一般说明

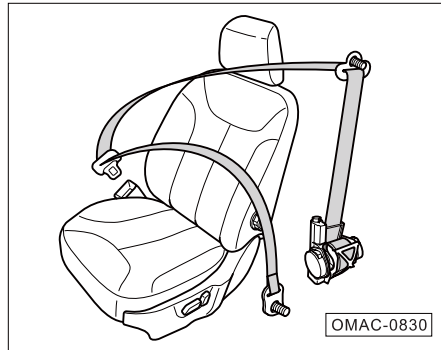

正确佩戴安全带可以有效降低事故对车上人员造成的伤害。

注意

为了您及他人的生命安全，请务必正确佩戴安全带。车辆使用过程中，必须仔细阅读和遵守本章所有信息及警告说明。

警告

不使用安全带或安全带使用不当，会加大引发严重伤亡的风险。

- 汽车行驶时，必须正确佩戴安全带才能保证紧急制动或事故发生时大大降低车上人员所受的伤害。
- 孕妇和残疾人也必须正确使用安全带。
- 携带儿童时应按照儿童的体型采用合适的儿童保护系统进行保护。

1.安全操作指示

座椅安全带系统的组件

您车辆上的座椅安全带系统包括所有（五个）座位上的三点式安全带以及仪表板上的安全带提示灯。

安全带提示灯



点火开关接通后，当驾驶员或前排乘员（若有人就座）尚未扣紧安全带时，该提示灯将点亮，提示驾驶员需立即系好安全带。（适用于某些车型）

注意

起步行驶前，请检查前排乘员座椅，保证座椅上无重物，以免系统误以为有乘员就坐，发出错误警报。

警告

汽车行驶时，必须正确佩戴安全带才能保证紧急制动或事故发生时大大降低乘员所受的伤害。

1.安全操作指示

驾驶员座椅安全带提示灯（)

驾驶员座椅安全带提示灯用来指示驾驶员座椅安全带状态。

当车速较低时，如果驾驶员未系安全带，提示灯将闪烁约 6 秒后保持常亮。

注意

当安全带装置失效时，提示灯也会闪烁约6秒后保持常亮。此时，请及时前往本公司汽车销售店，对车辆进行检修。

当车速较高时，如果驾驶员未系安全带，提示灯闪烁约 20 秒后保持常亮，并将持续声音报警，直至系上安全带。

注意

当安全带装置失效时，提示灯也会闪烁约20秒后保持常亮，并将持续声音报警。此时，请及时前往本公司汽车销售店，对车辆进行检修。

前排乘员座椅安全带提示灯（) (适用于某些车型)

前排乘员座椅安全带提示灯用来指示前排乘员座椅安全带状态。

当车速较低时，如果前排乘员未系安全带，提示灯将闪烁约 6 秒后保持常亮。

注意

当安全带装置或乘员感应器失效时，提示灯也会闪烁约6秒后保持常亮。此时，请及时前往本公司汽车销售店，对车辆进行检修。

1.安全操作指示

当车速较高时，如果前排乘员未系安全带，提示灯闪烁约 20 秒后保持常亮，并将持续声音报警，直至系上安全带。

注意

当安全带装置或乘员感应器失效时，提示灯也会闪烁约20秒后保持常亮，并将持续声音报警。此时，请及时前往本公司汽车销售店，对车辆进行检修。

安全带预紧装置

发生严重碰撞时，已佩戴的安全带上的预紧装置通过传感器触发，并将安全带反向收紧，阻止乘员向前运动，从而更加可靠地提高驾驶员及乘员的安全性。

1.安全操作指示

1.2.2 为何须佩戴安全带

安全带能够在汽车发生正面碰撞时，减缓驾乘人员的惯性前冲运动，尽可能降低乘员所受的冲击伤害。

正面碰撞的物理原理

行驶过程中的汽车和乘员均具有能量（动能），其强弱取决于汽车车速和车内乘员的质量，速度和质量越大，碰撞时所释放的能量就越强。其中车速起决定作用，如车速由 25 km/h 提高至 50 km/h，动能的释放将增加四倍。

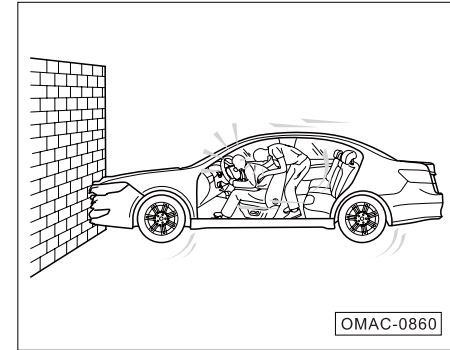

未系安全带的乘员在车辆碰撞后，由于惯性，仍将以碰撞前的速度向前运动，而此时车辆并未与乘员一起运动。这样驾乘人员可能会严重受伤。

1.安全操作指示

未系安全带的后果

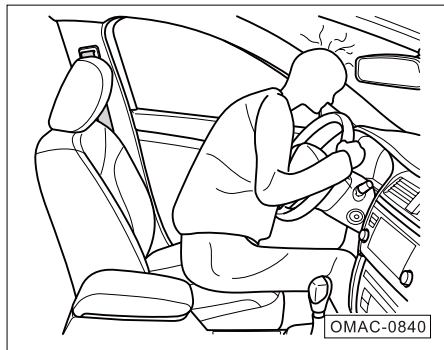

即使车速很低，发生碰撞时作用在人体上的力也很大，乘员根本不能用手控制住自己的身体，未系安全带的乘员将被向前抛出，一旦撞击到车内的任何物件都有可能造成严重伤害。

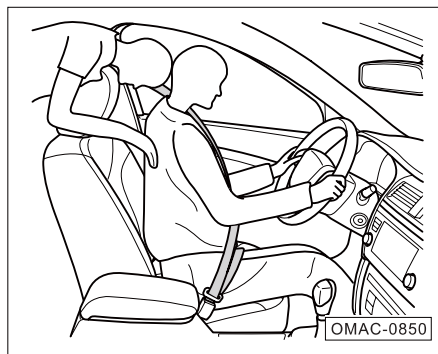

后排乘员也必须正确佩戴安全带。否则，事故发生时将被猛烈前抛。未系安全带的后排乘员不仅会伤及自身，也会危及车内其他乘员。

警告

- 切勿在碰撞时用双手控制身体，那样可能会对自身造成严重伤害。
- 安全气囊绝对不可以代替安全带。无论是否配备安全气囊，正确佩戴安全带都是十分必要的。
- 后排乘员同样必须正确佩戴安全带。

1.安全操作指示

安全带对驾乘人员的保护

正确佩戴安全带可以将驾乘人员限定在合适的位置，免受伤害。能够防止驾乘人员的失控运动，避免驾乘人员被抛出。

安全带能够吸收碰撞产生的大部分动能，此外汽车防撞压损区和其他被动安全系统同时吸收碰撞产生的能量，协同安全带进一步降低乘员可能遭受的伤害。

注意

安全带安全使用注意事项：

- 驾驶前，正确佩戴安全带方可降低交通意外带来的伤害。
- 确保依照本手册的相关说明正确佩戴安全带。
- 确保安全带完好无损。

警告

- 安全带的佩戴位置必须正确。
- 禁止两人共用一条安全带，即使是儿童也不可以。
- 行驶过程中，应始终保持正确的坐姿，且始终佩戴安全带。切勿中途解开，谨防事故伤害。
- 不得损坏或卡住安全带或使其与尖角棱边摩擦。
- 佩戴安全带时，应尽量避免穿着宽松笨重的服装（若已穿戴，可先脱去），以免影响安全带与身体的贴合。
- 安全带系统应始终保持清洁和状态良好，不可让异物或液体进入安全带锁扣。
- 禁止自行拆卸、维修、调整安全带。

1.安全操作指示

1.2.3 安全带

佩戴安全带

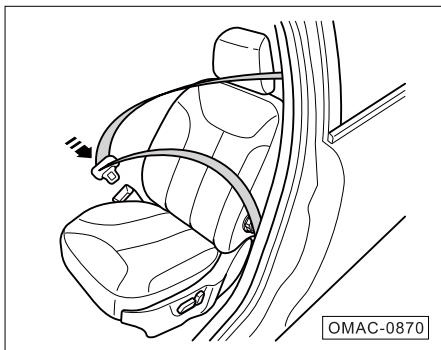

注意

车辆行驶前，需保证所有车上人员均已正确佩戴安全带。

- 正确调整前排座椅（请参见第 83 页）。
- 正确调整头枕（请参见第 4 页）。
- 慢且连贯地拉出安全带，将安全带缓慢地从胸部和髋部上拉过。将锁舌插入对应的锁扣中，直到听到扣合声为止。
- 平行于上身向上拉肩部安全带，张紧髋部安全带并确保锁舌正确啮合。

警告

未正确佩戴安全带可能在事故发生时，起不到良好的保护功能，致使车上人员严重受伤。

- 座椅靠背处于直立位置且乘员坐姿正确、安全带佩戴正确，方能充分发挥安全带的作用。
- 安全带锁舌必须与锁扣相对应，不可插错。

1.安全操作指示

解开安全带

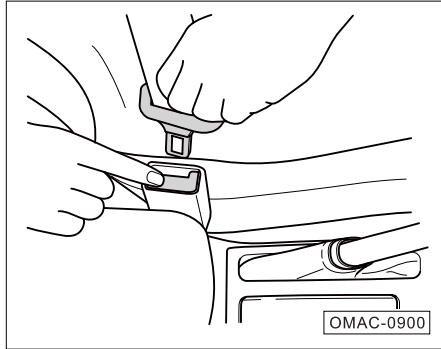

- 用手指按压锁扣旁红色按钮，锁舌将自动弹出。
- 握住锁舌，回送安全带，使得收卷器将安全带卷回。

注意

汽车未完全静止前，禁止解开安全带。

警告

汽车行驶过程中，禁止解开安全带，以免发生事故时出现较严重的伤亡。

调整安全带



- 肩部安全带必须大致通过肩部中央，切勿勒在颈部。肩部安全带必须与肩部贴合。
- 腰部安全带应紧贴骨盆部位，切不可压在胃部，须与骨盆贴合，并按需要拉紧安全带。

1.安全操作指示

注意

安全带佩戴部位正确方能充分发挥安全带的保护作用。

调整前排座椅安全带高度

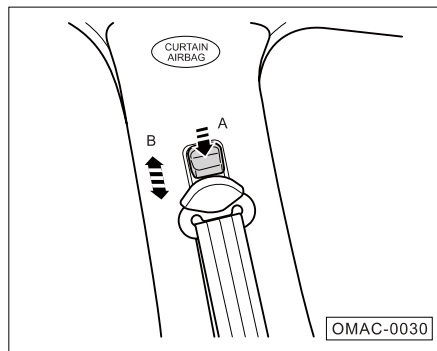

- 沿 - 箭头 A - 方向按下安全带导向件。
- 握住导向件沿 - 箭头 B - 方向上下移动将前排座椅安全带调整至合适高度。
- 松开前排座椅安全带导向件。
- 调整完毕后，用力拉一下肩部安全带，检查导向件是否牢固锁止。

警告

- 肩部安全带必须大致通过肩部中央，切勿勒于颈部。
- 安全带必须平展，紧贴上身。
- 腰部安全带应跨过骨盆部位，平展且紧贴骨盆。
- 安全带不可过松。
- 行驶途中，必须始终佩戴安全带，切勿中途随意解开。

1.安全操作指示

孕妇必须正确佩戴安全带

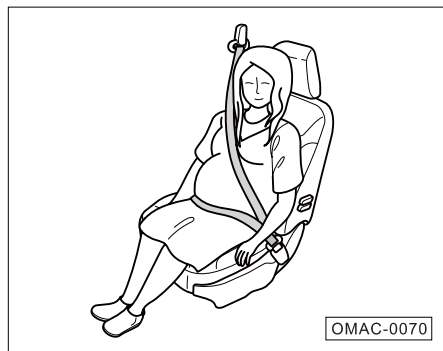

- 调整前排座椅及头枕至合适位置。
- 握紧锁舌，将安全带慢慢拉过胸部，并保证腰部安全带尽可能低，切忌压于腹部。
- 将锁舌插入对应的锁扣中，直到听到扣合声为止。
- 平行于上身向上拉肩部安全带，张紧髋部安全带，并确保锁舌正确啮合。

注意

孕妇较一般人更为特殊，应更加注重自身安全和未出生婴儿的安全，驾车或乘车出行时必须正确佩戴安全带。

警告

孕妇佩戴安全带时，应保证腰部安全带横过髋部，并尽可能低，不可压于腹部，以免体内婴儿受到影响。

1.安全操作指示

1.3 安全气囊系统

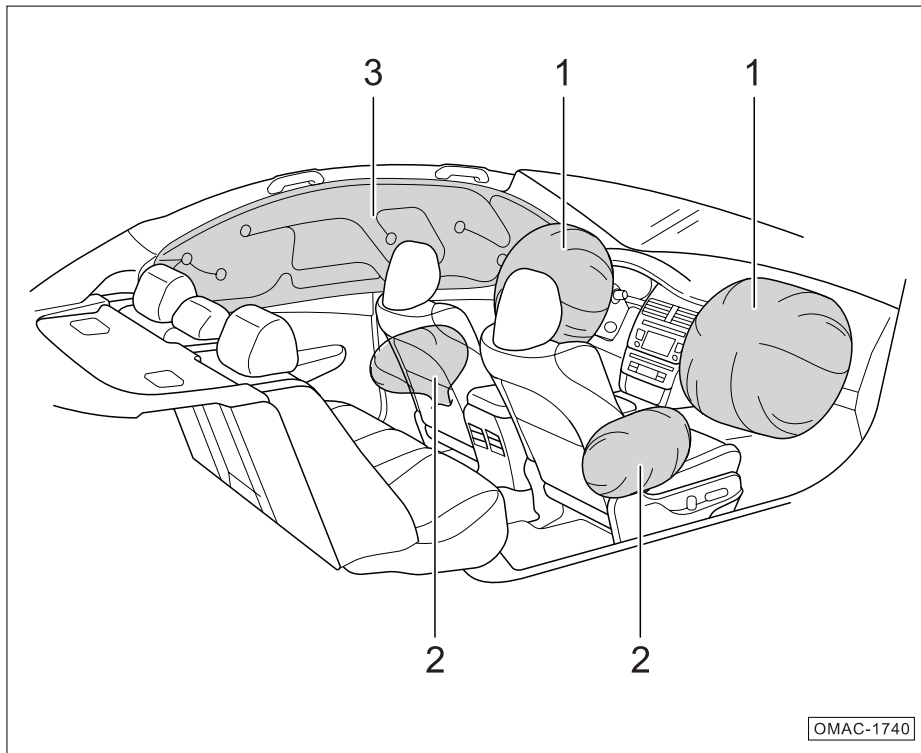

- 1. 前排正面安全气囊
- 2. 前排侧面安全气囊（适用于某些车型）
- 3. 侧窗帘式安全气囊（适用于某些车型）

1.安全操作指示

1.3.1 一般说明

正确使用安全带能有效降低意外事故的危害。为使触发的安全气囊系统充分发挥保护作用，驾乘人员务必在起步行驶前正确佩戴安全带，正确调整驾驶员座椅和方向盘，正确调整头枕位置，用合适的儿童座椅保护随车儿童。

安全气囊作用

当汽车与障碍物发生严重碰撞后，安全气囊会迅速打开一个充满气体的气垫，使驾乘人员因惯性而移动时，缓和其受到的冲击并吸收碰撞能量，减轻驾乘人员的伤害程度。

汽车发生严重碰撞时安全气囊会在极短时间内高速膨胀，因此驾乘人员必须保持正确坐姿避免严重受伤。若遇突发情况紧急制动，未系安全带的成员可能被向前抛至安全气囊膨胀区域内，高速膨胀的安全气囊可能会致伤或致死乘员，尤其儿童更为严重。

驾乘人员必须与前排正面安全气囊保持尽可能远的距离，则安全气囊触发时可完全膨胀，有效保护乘员。

安全气囊触发与否的决定性因素是汽车发生碰撞时碰撞能量的大小。若碰撞时控制单元测得的汽车碰撞能量阈值小于控制单元的预设值，则系统不会触发安全气囊。因此，即使汽车严重损坏也不表示安全气囊应该触发。

1.安全操作指示

注意

汽车碰撞时安全气囊是否触发，决定性因素是汽车发生碰撞时碰撞能量的大小。跟事故类型、碰撞角度、障碍物及车速有关。

警告

驾乘人员未正确佩戴安全带或未采取正确坐姿在突发事件中可能会严重致伤或致死乘员。

- 驾乘人员务必在起步行驶前正确佩戴安全带，正确调整坐姿。
- 系统触发时气体立即充入气囊，为在事故中提供理想的附加保护，安全气囊必须在瞬间膨胀。气囊膨胀时会产生少量烟雾，此属正常现象无需担心。
- 行驶时不可让其他乘员（儿童）、宠物和物体占据前排乘员与安全气囊之间的空间；方向盘及仪表板表面切不可覆盖或粘贴任何东西。

对安全气囊系统的任何作业及因维修汽车其它部件而需拆装安全气囊系统部件的作业必须到本公司汽车销售店拆装。否则，可能损坏安全气囊系统部件，发生事故时可能非正常触发安全气囊或不触发安全气囊。

报废整车或安全气囊部件时务必遵守相关安全条例，本公司汽车销售店可为您提供相关安全条例的咨询服务。

1.安全操作指示

1.3.2 前排正面安全气囊

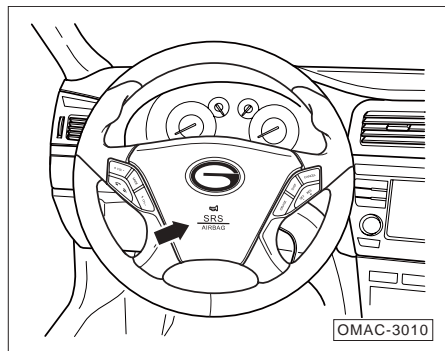

驾驶员正面安全气囊安装在方向盘内。

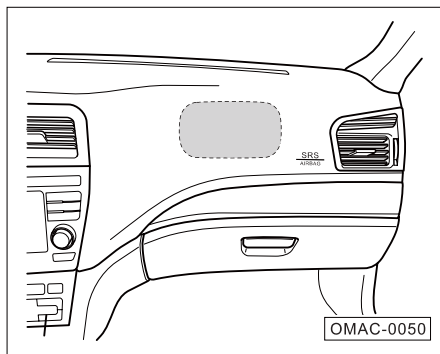

前排乘员正面安全气囊安装在仪表板内。

前排正面安全气囊主要由三部分组成：

1. 电子控制和监控装置。
2. 两个正面带有气体发生器的安全气囊。
3. 位于组合仪表内的指示灯。

安全气囊由安全气囊控制单元的电子监控系统监控。打开点火开关后警报灯亮约几秒，完成自检后熄灭。

汽车发生严重正面碰撞时前排正面安全气囊协助安全带对前排驾乘人员的头部和胸部提供附加保护。除此基本保护功能外，汽车发生正面碰撞时安全带将前排驾乘人员保持在安全气囊可充分发挥保护作用的位置。

1.安全操作指示

系统触发时气体立即充入气囊，为在事故中提供理想的附加保护，安全气囊会在瞬间膨胀。气囊膨胀时会产生少量烟雾，此属正常现象，无需担心。充满气体的气囊有效减缓前排座椅驾乘人员的惯性运动，从而降低驾乘人员头部及胸部受伤的风险。

注意

安全气囊绝不能取代安全带。

安全气囊指示灯在下列情况时表明系统存在故障：

1. 打开点火开关后指示灯不亮。
2. 打开点火开关后指示灯亮数秒后不熄灭。
3. 打开点火开关后指示灯熄灭后又点亮。
4. 汽车行驶中指示灯点亮或闪亮。

下列几种情况，汽车正面安全气囊系统可能不触发：

- 点火开关位于 "LOCK" 或 "ACC" 位置。
- 轻微正面碰撞。
- 侧面碰撞。
- 后面碰撞。
- 侧翻。
- 其他特殊情况。

提示

“轻微”是对车辆的控制器感受而言的，与车辆的损坏程度无关。

1.安全操作指示

警告

驾乘人员未正确佩戴安全带或未采取正确坐姿在突发事件中可能会严重致伤或致死乘员。

- 驾乘人员务必在起步行驶前正确佩戴安全带，正确调整坐姿。
- 启动行驶时不可让其他乘员（儿童）、宠物和物体占据前排乘员与安全气囊之间的空间；方向盘及仪表板表面切不可覆盖或粘贴任何东西。
- 安全气囊触发后会迅速收缩，不会阻挡视线。
- 切勿亲自维修、调整或改装正面安全气囊的任何部件。
- 安全气囊只能触发一次，若因事故触发安全气囊，则必须到本公司汽车销售店更换安全气囊。

- 安全气囊系统存在故障时，应立即到本公司汽车销售店检查。否则，汽车发生正面碰撞时系统可能不能触发或非正常触发安全气囊。

1.安全操作指示

1.3.3 前排侧面安全气囊（适用于某些车型）

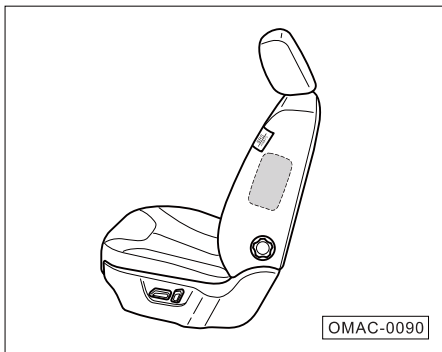

侧面安全气囊安装在驾驶员座椅及副驾驶座椅靠背侧面。

侧面安全气囊主要由三部分组成：

1. 电子控制和监控装置。
2. 位于前排座椅靠背的侧面安全气囊。
3. 位于组合仪表内的指示灯。

安全气囊由安全气囊控制单元的电子监控系统监控。打开点火开关后警报灯亮约几秒完成自检后熄灭。

汽车发生严重侧面碰撞时系统触发汽车碰撞侧的侧面安全气囊。

下列几种情况，汽车侧面碰撞安全气囊系统可能不触发：

- 点火开关位于 "LOCK" 或 "ACC" 位置。
- 正面碰撞。
- 轻微侧面碰撞。
- 后面碰撞。
- 翻车。
- 其他特殊情况。

i 提示

“轻微”是对车辆的控制器感受而言的，与车辆的损坏程度无关。

1.安全操作指示

发生某些类型碰撞事故时，系统可能同时触发前排正面安全气囊、侧面安全气囊及侧窗帘式安全气囊。

系统触发时气体立即充入气囊，为在事故中提供理想的附加保护，安全气囊会在瞬间膨胀。气囊膨胀时会产生少量烟雾，此属正常现象，无需担心。充满气体的气囊有效减缓前排座椅驾乘人员的惯性运动，从而降低驾乘人员上部躯体朝向车门侧撞击的受伤危险程度。

注意

安全气囊绝不能取代安全带。

警告

若未系安全带，身体坐姿不正确，则发生突发事件时侧面安全气囊触发膨胀时，乘员极易受伤。

- 为使侧面安全气囊充分发挥保护作用，乘员务必正确佩戴安全带。
- 切勿亲自维修、调整或改装侧面安全气囊的任何部件。
- 安全气囊只能触发一次，若因事故触发了安全气囊，则必须到本公司汽车销售店更换安全气囊。
- 安全气囊系统存在故障时，应立即到本公司汽车销售店检查。否则，汽车发生碰撞时系统可能不能触发或非正常触发安全气囊。

1.安全操作指示

1.3.4 侧窗帘式安全气囊（适用于某些车型）

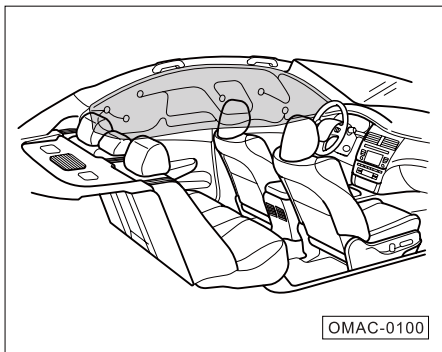

侧窗帘式安全气囊安装在左右两侧车门上方。

侧窗帘式安全气囊主要由三部分组成：

1. 电子控制和监控装置。
2. 侧窗帘式安全气囊。
3. 位于组合仪表内的指示灯。

安全气囊由安全气囊控制单元的电子监控系统监控。打开点火开关后指示灯亮约几秒，完成自检后熄灭。

汽车发生严重侧面碰撞时系统触发汽车碰撞侧的侧窗帘式安全气囊。在引起正面安全气囊膨胀的剧烈正面撞击中，一个或所有的侧窗帘式安全气囊将会膨胀。

系统触发时气体立即充入气囊，为在事故中提供理想的附加保护，安全气囊会在瞬间膨胀。气囊膨胀时会产生少量烟雾，此属正常现象，无需担心。充满气体的气囊有效减缓驾乘人员的惯性运动，从而降低驾乘人员上身受伤的风险。

 注意

安全气囊绝不能取代安全带。

警告

正确使用侧窗帘式安全气囊可降低事故的死亡率。

- 启动行驶时不可让其他乘员（儿童）、宠物和物体占据乘员与侧窗帘式安全气囊之间的空间。否则，将降低侧窗帘式安全气囊的保护功能。
- 安全气囊只能触发一次，若因事故触发安全气囊，则必须到本公司汽车销售店更换安全气囊。
- 安全气囊系统存在故障时，应立即到本公司汽车销售店检查系统。否则，汽车发生碰撞时系统可能不能触发或非正常触发安全气囊。
- 切勿亲自维修、调整或改装侧窗帘式安全气囊的任何部件。

1.安全操作指示

1.4 儿童安全乘车

1.4.1 一般说明

2 岁以下儿童坐在后排座椅。按照儿童的身高和体重选择合适的儿童保护系统或安全带。

严格按照儿童座椅制造商的使用说明正确系好安全带。将儿童座椅使用说明与随车文件一起随车携带。

警告

- 切勿将背朝行驶方向的儿童座椅安装在前排乘员座椅上携带儿童行驶，以免事故发生时严重致伤、致死儿童。最好将儿童安置在后排座椅上。
- 正确佩戴安全带方能充分发挥安全带的保护作用。
- 行驶时切不可怀抱儿童或婴儿。否则，发生事故时可能致伤或致死儿童。
- 合适的儿童座椅方能有效保护儿童。
- 切不可让儿童单独留在车内。因各地气候差异较大，车内温度可能变得极低或极高，若让儿童单独留在车内，可能受到致命伤害。

- 若无儿童保护系统，身高 1.5 米以下的儿童不得使用车内常规的安全带。否则，紧急制动或发生事故时可能导致儿童腹部和颈部受伤。
- 儿童座椅只供一个儿童使用。
- 务必仔细阅读和遵守儿童座椅制造商的使用说明和注意事项。
- 安装和使用儿童座椅要注意相关法规规定，一切以国家相关法律法规为准。

1.安全操作指示

1.4.2 儿童座椅

儿童座椅分类等级（仅供参考）：

a. 体重：不足 10 kg（参考年龄 0 岁 ~ 12 个月）婴儿

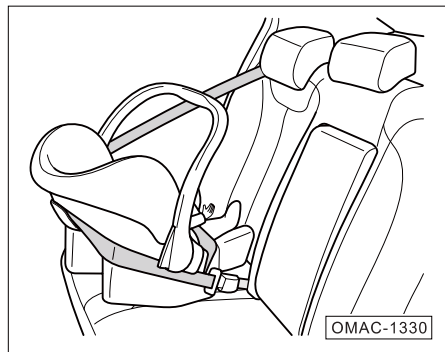

对于 12 个月以下，体重低于 10 kg 的婴儿，最好使用可以调整到躺卧位置的儿童座椅。

b. 体重：7-18 kg（12 个月 ~ 4 岁）
幼儿

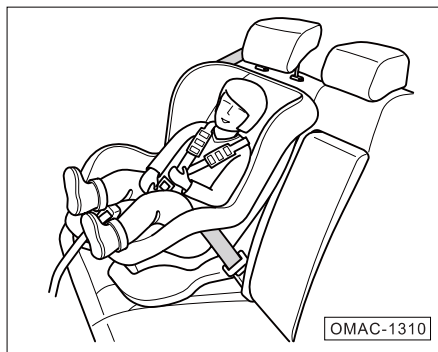

对于 4 岁以下，体重在 7-18 kg 之间的婴儿或小龄儿童，最好使用背对行驶方向或配有安全台的儿童座椅。

c. 体 重：15-32 kg（4 岁 ~10 岁）
学龄儿童



对于 10 岁以下，体重在 15-32 kg 之间的儿童，最好配合儿童座椅，使用三点式安全带。

1.安全操作指示

1.4.3 正确安装儿童座椅

将儿童座椅安装在后排座椅前必须按儿童座椅的尺寸和儿童的体型将前排座椅调至合适位置，发生碰撞或紧急刹车时，坐在后排座椅上的儿童不容易因撞到车内坚硬物体而受伤，而且，儿童乘坐在后排座椅上时，也不会因气囊充气而受伤。绝对不能将婴幼儿放在膝盖上。



安装配备 ISOFIX 系统的儿童座椅

配备 ISOFIX 系统的儿童座椅可快捷、方便、安全地安装在配备相应装置的本车座椅上。务必严格按照儿童座椅制造商的使用说明拆装儿童座椅。

在车辆的遮阳板上贴有警告标牌，提醒您前排乘员正面安全气囊的危险性。务必阅读并遵守这些标牌上的说明。

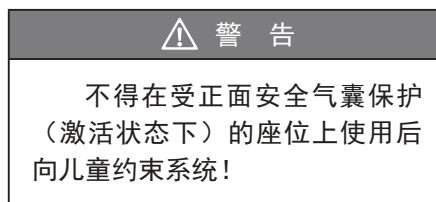

1.安全操作指示

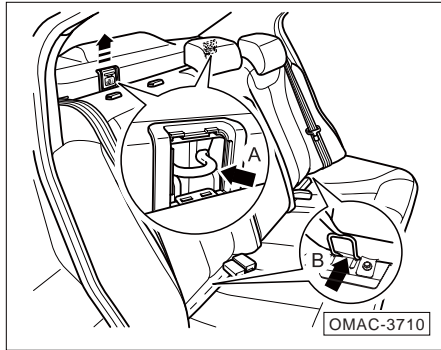

- 沿 - 箭头 - 方向取下儿童座椅装饰盖。
- 将儿童座椅卡入（压入、插入）到 ISOFIX 固定环 - 箭头 A - 上，直到听到儿童座椅的啮合声为止。
- 将儿童座椅卡入（压入、插入）到座椅两侧的 ISOFIX 固定环 - 箭头 B - 上，直到听到儿童座椅的啮合声为止。
- 拉一下儿童座椅的两侧，检查其是否安装牢固。

注意

- 后排座椅的 ISOFIX 固定环与车身相连。
- ISOFIX 固定环 - 箭头 B - 隐藏在后排座椅靠背和座垫之间。

警告

汽车行驶时必须用适合儿童体重和体型的儿童座椅约束儿童。

- 本车配备 ISOFIX 固定装置只可用于 ISOFIX 儿童座椅。
- 不得将紧固带、物品或非 ISOFIX 儿童座椅或任何其它物品连接到固定环上，发生事故时可能危及儿童生命。
- 在配备有乘员侧正面气囊的车辆前排座椅上放置儿童座椅是极其危险的。

2.操作系统及装备

2.1 驾驶室

2.1.1 仪表及操纵机构总布置

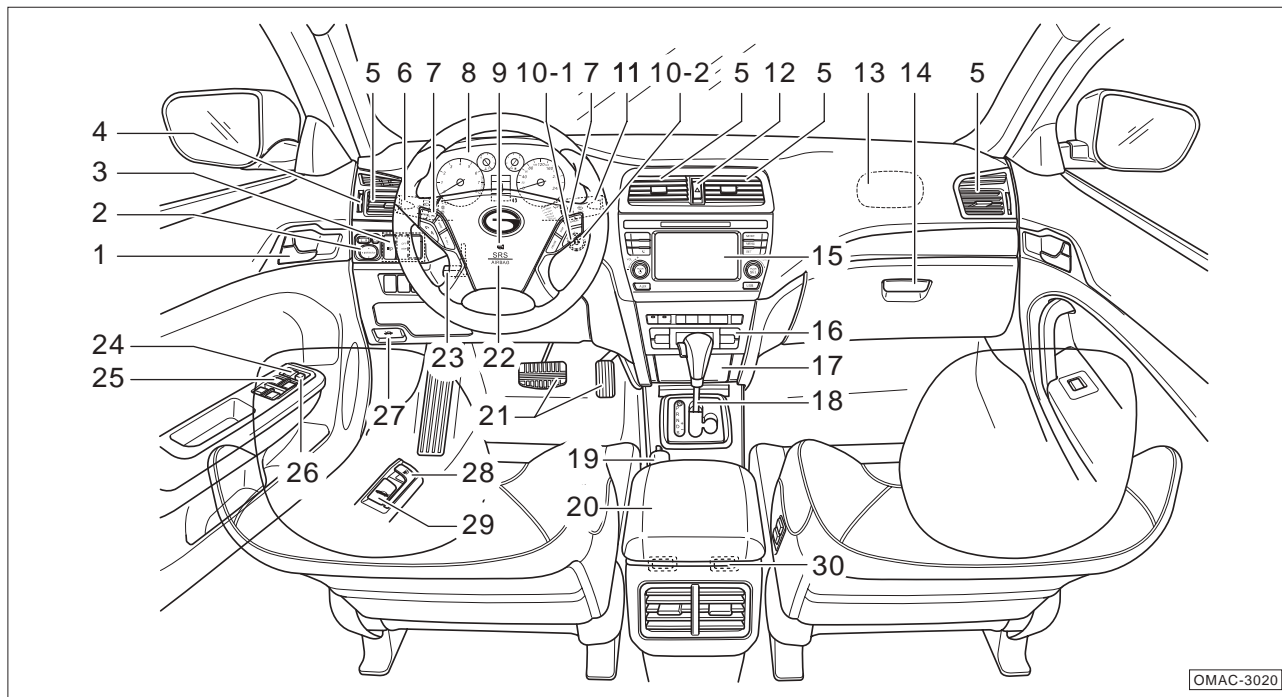

2.操作系统及装备

仪表及操纵机构总布置图有助于您尽快熟悉本车操纵机构和设备操作。

下列某些装备仅安装于特定车型，具体功能操作参见实车。

1. 车门内拉手
2. 车外后视镜调节开关
3. 用于执行下列功能的按钮：
 - 大灯清洗按钮
 - 电子稳定程序（ESP）关闭按钮
 - 打开或关闭倒车雷达系统按钮
 - 大灯高度手动调节按钮
 - 启停控制系统按钮
4. 空调出风口调节旋钮
5. 空调出风口
6. 用于控制下列装置的操纵杆：
 - 位置灯、牌照灯、近光灯、雾灯
 - 转向信号灯、远光灯、远光闪烁
7. 多媒体及定速巡航控制按钮
8. 配有下列装置的组合仪表：
 - 仪表
 - 显示屏
 - 警报 / 指示灯
 - 里程切换和仪表背光亮度调节旋钮
9. 驾驶员正面安全气囊
- 10-1. 一键启动按钮
- 10-2. 传统点火开关
11. 风窗玻璃雨刮器和风窗清洗器喷嘴操纵杆
12. 危险警告灯开关
13. 前排乘员正面安全气囊
14. 手套箱开启拉手
15. 娱乐 / 信息系统
16. 空调控制面板
17. 带点烟器的烟灰盒盖板
18. 变速器换挡杆
19. 驻车制动手柄
20. 前排中间扶手内的储物箱
21. 踏板
22. 安全气囊浮动喇叭开关
23. 可调式转向柱锁止杆
24. 中央门锁按钮
25. 电动门窗开关按钮
26. 乘员车窗开关按钮
27. 发动机舱盖锁开启手柄
28. 燃油箱加注口盖开关
29. 行李箱盖开关
30. 座椅加热按钮

2.操作系统及装备

2.1.2 指示灯

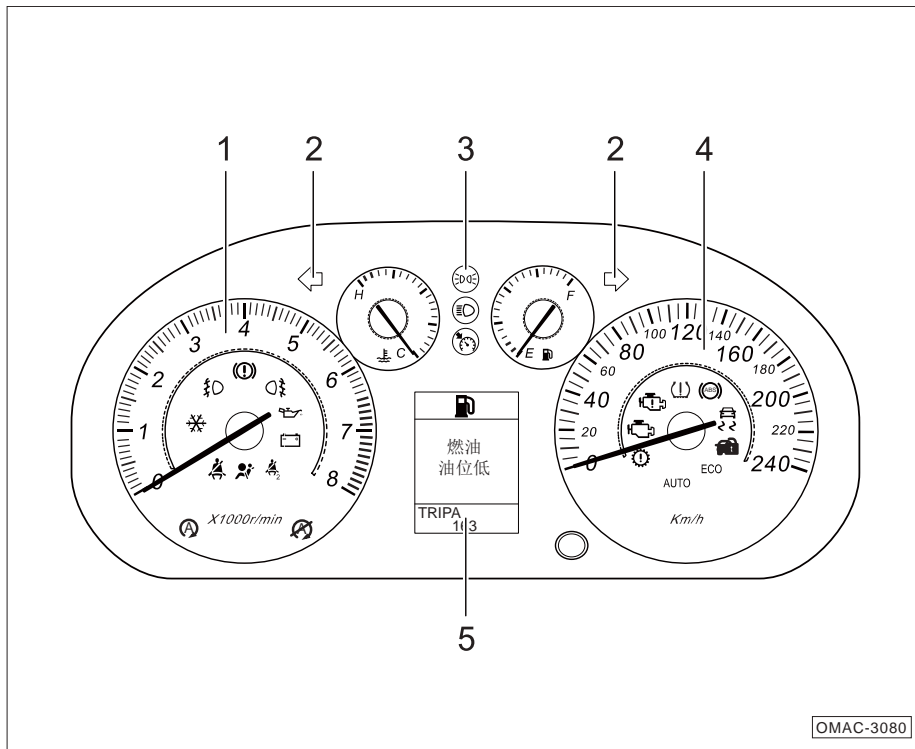

1. 发动机转速表内的指示灯

 : 自动变速器冬季模式指示灯 (适用于某些车型)

冬季模式指示灯点亮时表示自动变速器目前处于冬季模式。

 : 前雾灯指示灯 (适用于某些车型)

前雾灯指示灯点亮时表示前雾灯已开启。

 : 驻车制动与制动系统指示灯

驻车制动与制动系统指示灯点亮时表示驻车制动未释放、制动液液位低或制动力分配系统 (EBD) 故障。

 : 后雾灯指示灯

后雾灯指示灯点亮时表示后雾灯已开启。

2.操作系统及装备

：机油压力低指示灯

机油压力低指示灯点亮时表示发动机机油压力低。

：充电系统指示灯

充电系统指示灯在车辆启动后点亮表示充电系统有故障。

：前排乘员座椅安全带提示灯（适用于某些车型）

前排乘员座椅安全带提示灯点亮时表示前排乘员座椅安全带未系好或相关系统有故障。

：辅助保护系统 (SRS) 指示灯

辅助保护系统 (SRS) 指示灯点亮时表示安全气囊系统有故障。

：驾驶员座椅安全带提示灯

驾驶员座椅安全带提示灯点亮时表示驾驶员座椅安全带未系好或相关系统有故障。

：启停系统工作提示灯（适用于某些车型）

启停系统工作提示灯点亮变成绿色时表示启停功能开启并在当前状态下允许怠速启/停。

：启停系统禁止提示灯（适用于某些车型）

启停系统禁止提示灯点亮时表示启停功能开启并在当前状态下不允许怠速启停。若此灯闪烁，则表示启停系统有故障。

2. 转向信号与危险警告指示灯

：左侧转向信号灯

：右侧转向信号灯

当左侧或右侧转向信号指示灯单独闪烁时，表示车辆左侧或右侧转向灯已开启。

当按下危险警告按钮时，两盏转向信号指示灯及车外的所有转向信号灯将一起闪烁。

2.操作系统及装备

3. 指示灯

 : 点灯指示灯

点灯指示灯点亮时表示位置灯、仪表板照明灯及牌照灯已开启。

 : 远光指示灯

远光灯指示灯点亮时表示远光灯已开启。

 : 定速巡航指示灯

定速巡航指示灯点亮时表示定速巡航已启用。

4. 车速表内的指示灯

 : 防抱死制动系统 (ABS) 指示灯

防抱死制动系统 (ABS) 指示灯点亮时表示 ABS 系统出现故障。

 : 电子稳定程序 (ESP) 指示灯 (适用于某些车型)

电子稳定程序 (ESP) 指示灯点亮时表示 ESP 系统关闭或系统出现故障。

 : 防盗启动锁止系统指示灯

防盗启动锁止系统指示灯点亮时表示防盗系统已启动。

 : 发动机故障指示灯

发动机故障指示灯点亮时表示发动机出现故障。

 : 排放故障指示灯

排放故障指示灯点亮时表示发动机排放系统出现故障

 : 变速器故障指示灯 (适用于某些车型)

变速器故障指示灯点亮时表示变速器出现故障。

指示灯点亮, 说明自动变速器出现故障。

指示灯闪烁, 说明自动变速器油温高。

ECO : 机械式自动变速器经济模式指示灯

经济模式指示灯点亮时表示机械式自动变速器目前处于经济模式。

AUTO : 机械式自动变速器自动模式指示灯 (适用于某些车型)

自动模式指示灯点亮时表示机械

式自动变速器目前处于自动模式。

：胎压监测系统（TPMS）指示灯（适用于某些车型）

胎压监测系统指示灯点亮表示该系统或者轮胎出现故障。

5. 显示屏内的指示灯

：车门开启指示灯

车门开启指示灯点亮时表示四门、发动机舱盖或行李箱中一个或几个开启。

：燃油存量过低指示灯

燃油存量过低指示灯点亮时表示油箱内燃油剩余量已接近耗尽。

：冷却液温度高指示灯

冷却液温度高指示灯点亮时表示冷却液温度过高。

2.操作系统及装备

2.1.3 组合仪表

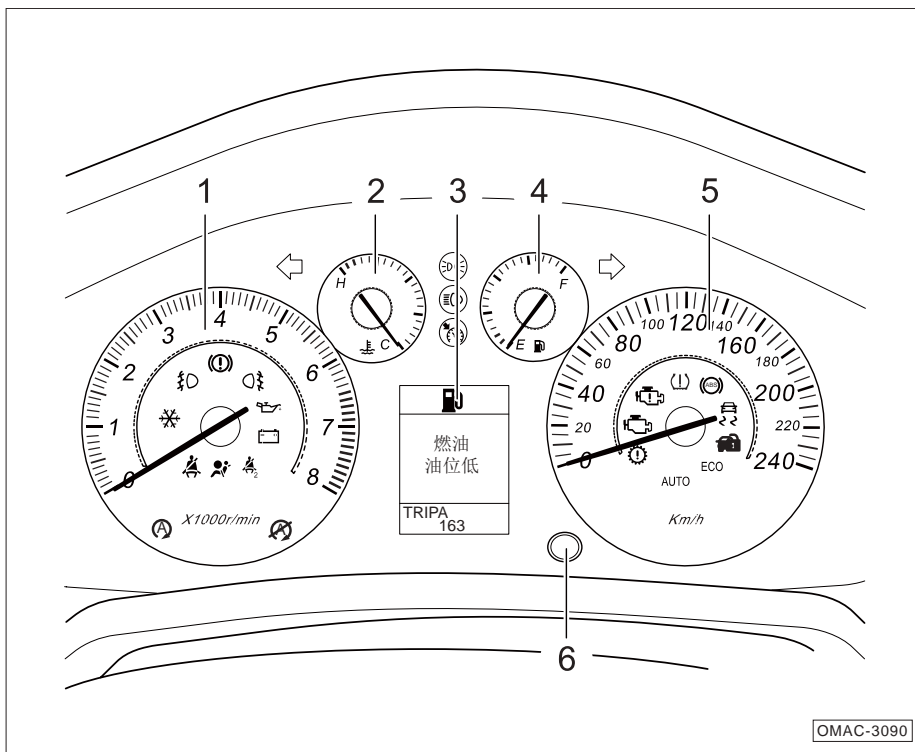

1. 发动机转速表
2. 发动机冷却液温度表
3. 组合仪表显示屏
4. 燃油表
5. 车速表
6. 里程切换和仪表背光亮度调节旋钮
(请参见第 42 页) 和 (请参见第 66 页)

2.操作系统及装备

发动机转速表

发动机转速表用于指示发动机的每分钟转数。

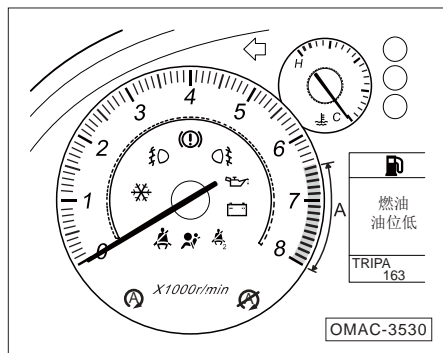

发动机转速表盘中 -A- 区域的始点表示发动机的最高允许转速，但发动机必须经正常磨合并达到正常工作温度时，方可以此最高转速短时运转。

注意

发动机转速表不得持续处于-A-区域。否则极易损坏发动机。

提示

及时换入高档有助于节省燃油和降低发动机运转噪音。

发动机冷却液温度表

发动机冷却液温度表用于指示冷却液温度。

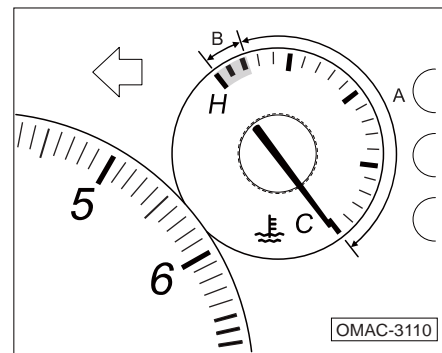

2.操作系统及装备

指针处于正常温度区 -A-

正常行驶条件下指针处于表盘中间区域。发动机高负荷运转且环境温度很高时冷却液温度可能升高，指针逆时针方向偏转。

指针处于警报区 -B-

若指针进入该区域，警报灯立即点亮（请参见第 37 页），提示或警告驾驶员必须立即执行相关操作。此时，应停车，关闭发动机，检查冷却液液位（请参见第 214 页）。

发生上述情况时即使冷却液液位正常也不可继续行驶！应尽快到本公司汽车销售店检查。

警告

打开发动机舱盖，开始作业前务必仔细阅读和遵守发动机舱作业须知的相关警告说明（请参见第 64 页）。

注意

若在进风口前加装附件，则会降低冷却液的冷却效果。环境温度很高且发动机高负荷运转时发动机极易过热。

燃油表

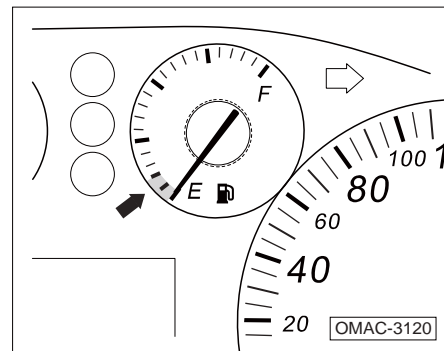

本车燃油箱容量约为 70 L。

燃油表指针到达 - 箭头 - 所示备用区时，显示屏内的警报灯将点亮（请参见第 37 页），此时需要添加燃油。

2.操作系统及装备

2.1.4 组合仪表显示屏

组合仪表显示屏除显示汽车各个系统信息外，还可显示总里程、单程里程及自动变速器、机械式自动变速器换挡杆的挡位等。

标准版组合仪表

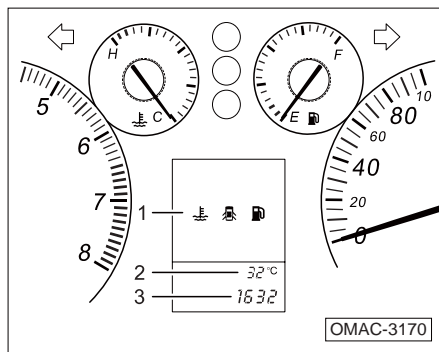

1. 显示屏内指示灯
2. 车外温度
3. 里程

带行车电脑的组合仪表（适用于某些车型）

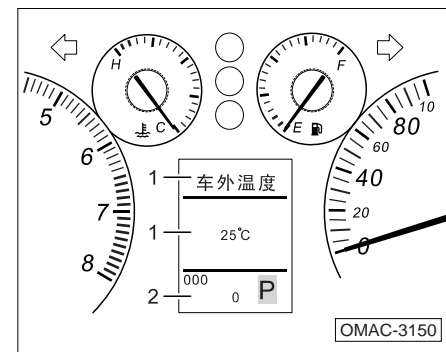

1. 可选和自动显示区
 可选显示项：多功能显示
 自动显示项：信息及警报文本
2. 里程和自动变速器、机械式自动变速器换挡杆挡位

2.操作系统及装备

显示屏显示的信息或警报文本（适用于某些车型）

点火开关打开后和汽车行驶中系统持续对某些汽车部件及功能进行检测。若发生功能故障，显示屏将显示警报符号和警报文本信息，某些情况下系统会发出警报提示音。屏幕显示取决于汽车装配的组合仪表类型。

显示里程

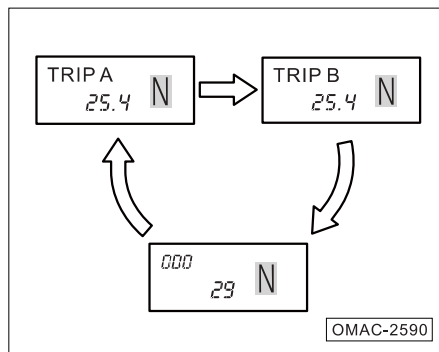

（适用于某些车型）

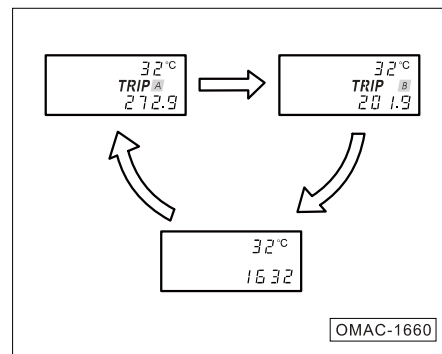

（适用于某些车型）

按下里程切换和仪表背光亮度调节按钮，可在总里程、TRIP A 和 TRIP B 三种模式之间切换。在 TRIP A 或 TRIP B 模式下，按下里程切换和仪表背光亮度调节按钮，并保持 1 秒，可将 TRIP A 或 TRIP B 中的里程数值进行清零。

2.操作系统及装备

2.1.5 组合仪表显示屏菜单

显示屏显示：系统警报信息

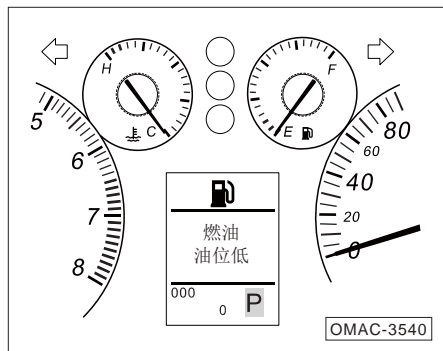

显示屏显示：倒车雷达（适用于某些车型）

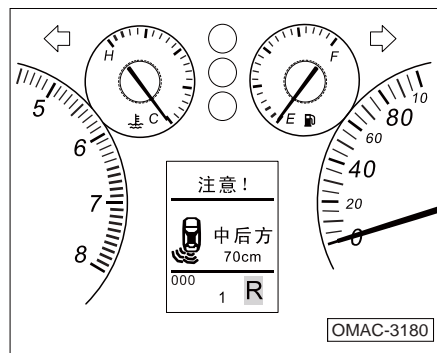

显示屏可显示的菜单种类取决于整车装备。

根据实际情况，显示屏会自动显示以下信息：

- 系统警报信息
- 倒车雷达辅助图像显示
- 自动变速器或机械式自动变速器挡位选择信息显示

2.操作系统及装备

2.1.6 方向盘

调整方向盘位置

驾驶员可根据自身体型调整方向盘的高度和距方向盘的距离。

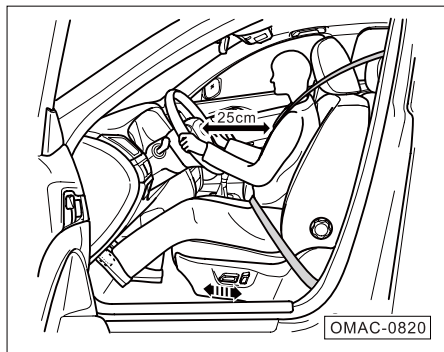

- 将驾驶员座椅调整至正确位置。

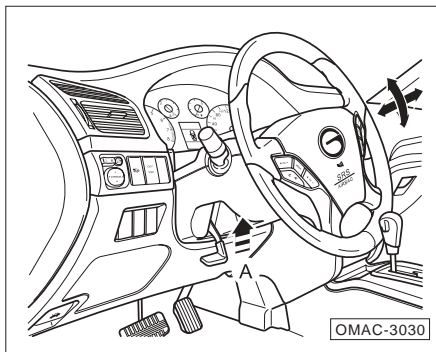

- 将方向盘调至合适位置，使方向盘正对驾驶员的前胸，确保驾驶员能够看到仪表板上所有的仪表和指示灯。
- 然后沿 - 箭头 A - 方向向上推锁止手柄，将其锁定。
- 试着上、下、前、后移动方向盘，确认是否已经牢固的将方向盘锁定。

警告

- 调整方向盘后必须上推锁止手柄，将其锁定，防止汽车行驶中方向盘自动移位。
- 避免发生事故，汽车必须处于停止状态时调整方向盘，谨防发生交通事故。
- 切勿将方向盘正对您的脸部。否则，发生事故时驾驶员正面安全气囊将不能提供有效保护。调整后方向盘应正对着驾驶员的胸部。

2.操作系统及装备

多功能方向盘

多媒体控制按钮（适用于某些车型）

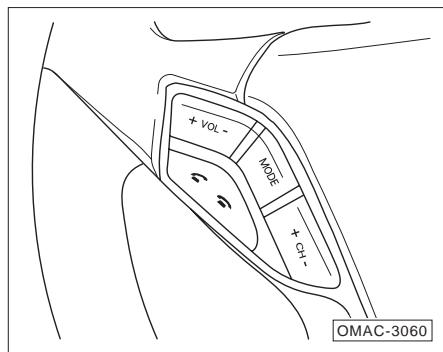

MODE：模式按钮

- 切换 FM1、FM2、FM3、AM1、AM2 或 DVD 光碟播放模式（已填充 DVD 光碟）。

VOL+/-：音量增 / 减按钮

CH+/-：频道 / 曲目选择按钮



- 收音机模式时变换电台；DVD 光碟

模式时变换曲目。

蓝牙控制按钮（适用于某些车型）

：接听电话

：结束通话

- 将点火开关拧至“ON”位置。
- 蓝牙手机与移动电话准备系统匹配完毕。
- 可通过多功能方向盘上的按钮  或  接听、拒绝或结束通话。

详见《导航手册》

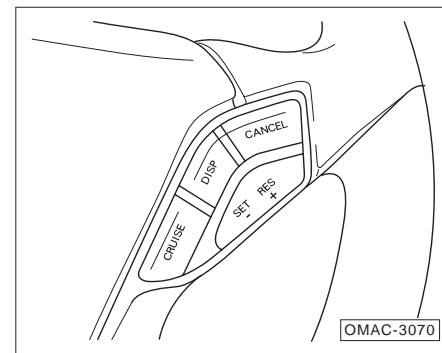

DISP：多功能显示屏按钮

按压多功能方向盘上的 **DISP** 按钮，可切换显示：

- 车外温度
- 蓄电池电压
- 可行驶里程
- 行驶时间
- 平均车速
- 胎压（适用于某种车型）
- 胎温（适用于某种车型）

2.操作系统及装备

- 自动变速器挡位选择信息提示
(适用于某种车型)
 - 系统警报信息
- 具体显示内容依据车型配置而定。
- 如需查看“平均油耗”，可于多功能显示屏在显示“可行驶里程”的界面下，按下 **DISP** 按键并保持 3 秒，即可切换至“平均油耗”界面。

i 提示

- 多功能显示屏的默认界面为“车外温度”，即每次点火开关位于“ON”位置后，初始界面都为“车外温度”。
- 点火开关位于“LOCK”位置时，平均车速会自动复位。

巡航控制按钮（适用于某些车型）

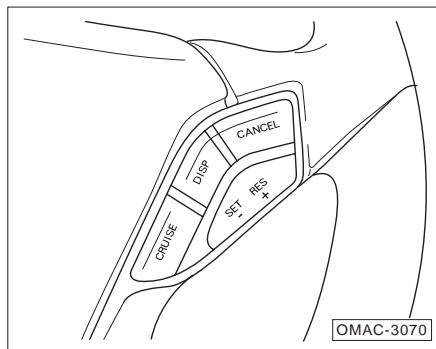

CRUISE : 定速巡航控制总按钮

RES + : 恢复巡航 / 加速

SET - : 设定巡航 / 减速

CANCEL : 取消巡航控制

2.2 开启和关闭汽车

2.2.1 点火钥匙

配备一键启动的车型

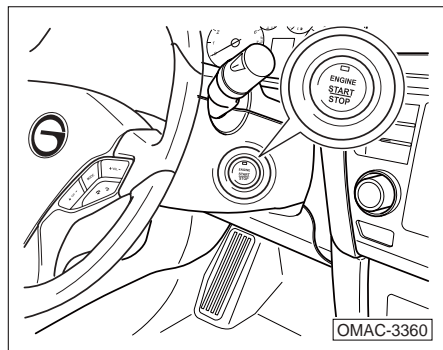

配备随车钥匙两把，各包括遥控钥匙和机械钥匙两部份。需要定制备用钥匙，钥匙的条码告知本公司汽车销售店；若钥匙条码丢失，请将汽车VIN 码告知本公司汽车销售店。

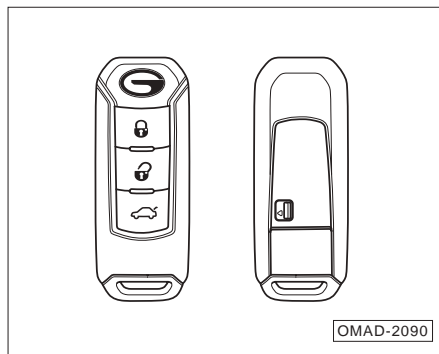

遥控钥匙可以启动发动机及锁止或解锁所有车门及打开行李箱。

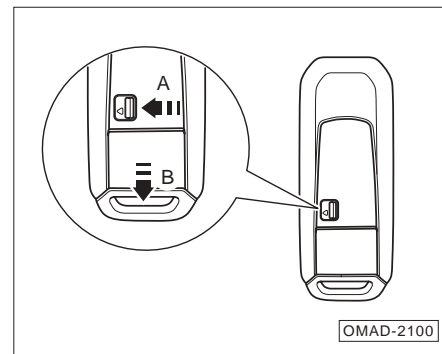

沿 - 箭头 A- 拨开关, 沿 - 箭头 B- 拉出机械钥匙。

2.操作系统及装备

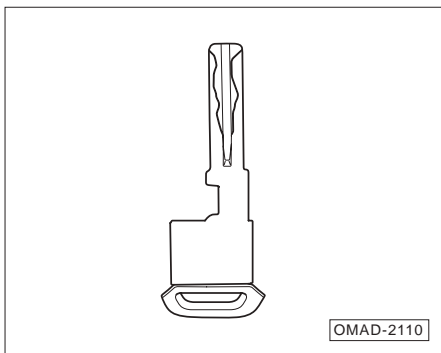

机械钥匙可锁止或解锁驾驶员侧车门，但是无法起动发动机。

i 提示

机械钥匙在紧急情况下使用，如果遥控钥匙不起作用，则可使用机械钥匙来打开驾驶员车门。

2.操作系统及装备

配备传统点火开关的车型

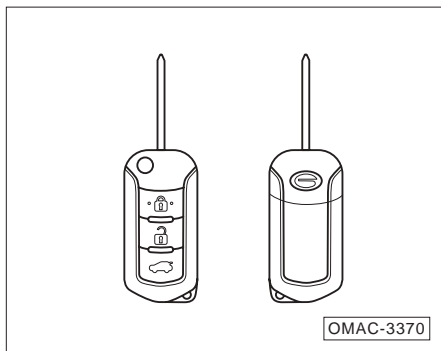

传统点火开关的车型配备折叠钥匙两把。需要定制备用钥匙，钥匙的条码告知本公司汽车销售店；若钥匙条码丢失，请将汽车VIN码告知本公司汽车销售店。

遥控钥匙可以利用无线遥控功能锁止或解锁所有车门并能打开行李箱。

警告

- 切勿将钥匙留在车内而无人看管，以防儿童误操作钥匙，引发事故，造成严重伤害。
- 汽车行驶时切勿从点火开关上拔下钥匙。否则，方向盘会被突然锁止，汽车无法转向，而引发事故。
- 切勿将儿童或残疾人单独留在车内！发生紧急事故时儿童或残疾人可能会被困在车内，不能自救，无法确保自身安全。

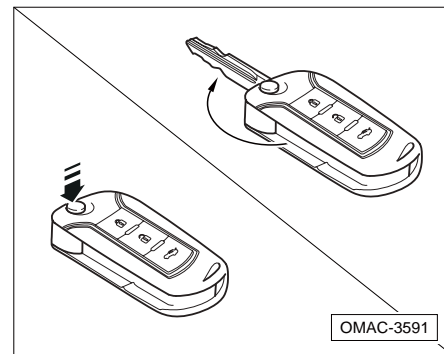

按压按钮弹出机械钥匙。机械钥匙用来锁止或解锁驾驶员侧车门以及进行点火操作。





提示

机械钥匙在紧急情况下使用，如果遥控钥匙不起作用，则可使用机械钥匙来打开驾驶员车门。

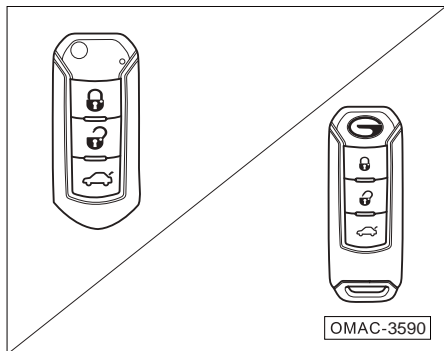

2. 操作系统及装备

2.2.2 遥控器



- 电源位于“OFF”，按下遥控钥匙上的  按钮，所有车门将被上锁，转向灯常闪一次。如按下  按钮后继续保持 2 秒后，所有车门将被上锁，且驾驶员侧车窗及天窗均会自动关闭，松开遥控钥匙的按键将停止车窗与天窗的动作。
- 电源位于“OFF”，按下遥控钥匙上的  按钮，所有车门将被解锁，转向灯闪烁两次。如按下  按钮后继续保持 2 秒后，所有车门将被

解锁，且驾驶员侧车窗及天窗均会自动打开，松开遥控钥匙的按键将停止车窗与天窗的动作。

- 按住遥控钥匙上的  按钮，约 1 秒，即可开启行李箱盖。
- 同时按下遥控钥匙上的按钮  和  按钮，约 2 秒，可以切换防盗报警模式，通过此操作，可以配置车辆防盗喇叭是否鸣响。

遥控发射器及电池均集成在遥控器内。无线接收器安装在车内。电池电量充足时遥控钥匙可在数米范围内操作均起作用，但若汽车与遥控钥匙之间有障碍物或在恶劣的天气条件下或电池电量不足时，其作用范围将缩小。

i 提示

- 当电源位于“ACC”或“ON”位置时，则无法通过遥控钥匙进行相关操作。
- 操作遥控器时，缓慢且稳固地将按钮按下。指示灯将闪烁一次。如果不闪烁，则电池电量可能已耗尽，须尽快更换电池。

遥控器内含有触发防盗启动锁止系统的电子集成电路，若损坏集成电路，钥匙可能无法启动发动机。

- 避免将钥匙放在阳光直射、高温及潮湿处。
- 避免将钥匙从高处掉落或在其上面放置重物。
- 避免将钥匙接触液体，如果浸湿立即用软布擦拭。

2.操作系统及装备

i 提示

- 任何一个门未关闭，按下遥控钥匙上的  按钮，四门将上锁又立刻解锁。如果前舱盖和行李箱盖未关闭时按下遥控上锁按钮，系统将发出报警声。
- 遥控器解锁后，如在 30 秒内未开启车门，系统将会重新上锁车门。
- 如果发现遥控钥匙的功能失效，请在短时间内快速按三次遥控钥匙上的按键，使钥匙遥控功能恢复。

更换电池

遥控器的电池将要耗尽时，按下钥匙按钮，可能指示灯暗淡或不点亮且需要按数次按钮才能锁上或开启车门锁。此时，应尽快更换电池。

注意

- 使用不合适的电池可能损坏遥控钥匙。
- 务必使用额定电压和尺寸均相同的新电池更换无电电池。

i 提示

- 如需更换遥控器的电池，请到本公司汽车销售店进行更换。
- 处理无电电池务必遵守相关环保法规。

防盗启动锁止系统

防盗启动锁止系统是用来防止车辆被盗的。如果使用编码不正确的钥匙（或其它工具），发动机燃油系统将不工作。

将点火开关切换到 **ON (II)** 位置时，如果指示灯闪烁，则说明防盗启动锁止系统没有识别出钥匙的编码。此时应将点火开关切换到 **LOCK (0)** 位置，拔下钥匙后重新插入，再次将点火开关切换到 **ON (II)** 位置。

将点火开关切换到 **LOCK (0)** 位置时，拔下钥匙，即可关闭防盗启动锁止系统。

2. 操作系统及装备

2.2.3 中央门锁系统

中央门锁系统可闭锁和开启所有车门：

1. 用遥控钥匙操纵中央门锁系统。
2. 用中央门锁按钮操纵中央门锁系统，遥控设防后，中央门锁按钮只能进行闭锁操作，不能开启门锁。

开启车门

按一下遥控钥匙上的  按钮，方可开启所有车门锁。

i 提示

当电源位于“ACC”或“ON”位置时，则无法通过遥控钥匙进行相关操作。

车门锁

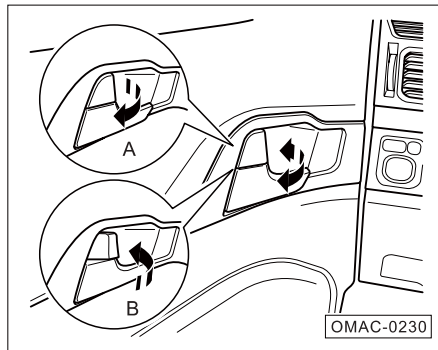

每扇车门的车内拉手上方均有一个锁栓。

- 将驾驶员侧车门上的锁栓沿 - 箭头 B - 方向推回时，驾驶员侧车门被锁止。沿 - 箭头 A - 方向拉起驾驶员侧车门上的锁栓时只能打开驾驶员侧车门。其他乘员侧车门上的锁栓只能闭锁或开启各自的车门。

i 提示

锁栓上锁时，请勿强行拉动车门拉手。

2.操作系统及装备

中央门锁按钮

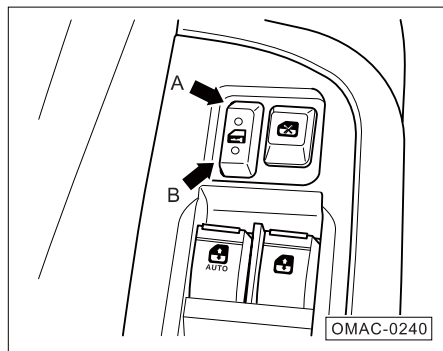

驾驶员侧的中央门锁按钮可以在车内闭锁车门和开启车门。

警告

为了保护门锁电机，短时间内连续解锁或闭锁 6 次，车身控制系统将进入门锁电机保护状态（这个时候可以再解锁1次），此时需等待 5 秒以后可以再继续进行操作。

闭锁车门：

按压位于驾驶员侧车门上的中央门锁按钮的顶部（- 箭头 A - 端），即可闭锁汽车车门。

开启车门：

按压位于驾驶员侧车门上的中央门锁按钮的底部（- 箭头 B - 端），即可开启汽车车门。

警告

切勿将儿童或残疾人单独留在车内！一旦按下闭锁按钮，车门立即被锁止，发生紧急情况时儿童或残疾人难以自行离开汽车来保护自身安全。发生事故时闭锁的车门必会加大对他们的救援难度。

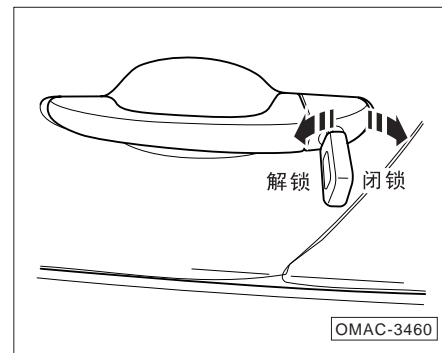

- 将钥匙插入驾驶员侧车门的机械门锁内，逆时针转动钥匙至解锁位置，即可解锁左前门。
- 将钥匙插入驾驶员侧车门的机械门锁内，顺时针转动钥匙至闭锁位置，所有车门将被上锁。

2.操作系统及装备

自动闭锁功能（适用于某些车型）

点火开关位于“ON”位置且所有车门都关好的前提下，车速超过20Km/h，系统自动闭锁所有车门；车速在3Km/h-20Km/h的范围内，30秒后系统自动闭锁所有车门。按压中央门锁按钮即可开启汽车车门锁。

i 提示

“自动闭锁功能”是可配置的功能，出厂时无此功能，可以通过本公司汽车销售店开启或屏蔽此功能。

自动解锁功能（适用于某些车型）

经行驶后停车，如果四门关闭，此时将点火开关设置到“LOCK”挡位置时，四门将会自动解锁。

i 提示

“自动解锁功能”是可配置的功能，出厂时无此功能，可以通过本公司汽车销售店开启或屏蔽此功能。

2.操作系统及装备

2.2.4 车门

关闭车门

如某车门未关好，组合仪表显示屏将显示车门未关状态。

- 停车。
- 打开未关闭的车门，然后将其关牢。



警告

- 关闭车门时务必谨慎。否则，未关好的车门可能突然自行打开，致伤人员或引发事故。
- 当车速超过 5 km/h 时，车门未关好，上锁会有响声警告的提示。

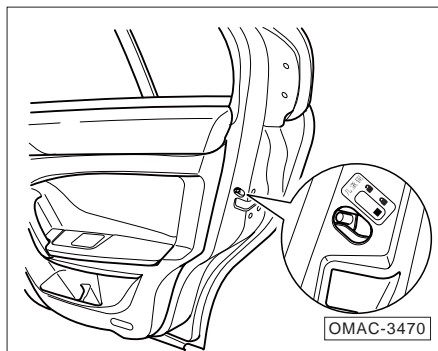

儿童安全锁



激活儿童安全锁：

- 启动汽车，打开需激活儿童安全锁的车门。
- 如图所示将儿童安全锁开关从  位置拨到  位置，激活儿童安全锁。

关闭儿童安全锁：

- 启动汽车，打开需关闭儿童安全锁的车门。
- 如图所示将儿童安全锁开关从“ 位置扳倒  位置，关闭儿童安全锁。

为防止车内儿童无意间打开车门，可激活儿童安全锁。激活儿童安全锁的车门只可在车外打开。

警告

切勿将儿童或残疾人单独留在车内！一旦按下闭锁按钮，车门立即被锁止，发生紧急情况时儿童或残疾人难以自行离开汽车来保护自身安全。发生事故时闭锁的车门必会加大对车内人员的救援难度。

2.操作系统及装备

2.2.5 行李箱盖

开启行李箱盖

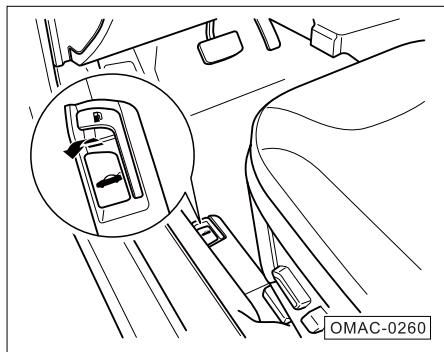

- 沿 - 箭头 - 方向拉起行李箱盖开启手柄，开启行李箱盖锁。

或

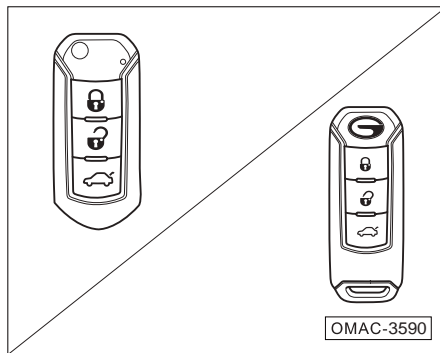

- 按住遥控钥匙上的  按钮约 1 秒，开启行李箱盖锁，可打开行李箱盖。

警告

- 如汽车在行李箱盖打开的状态下行驶时，则必须遵守下列注意事项：
- 为防止发动机尾气进入车内，使车内人员中毒，应关闭所有车窗、天窗、空调内循环系统，打开仪表盘上的出风口，将鼓风机调至最高转速。
- 驾驶时务必特别谨慎！所有物品必须安全牢固地装在行李箱内，应尽可能避免紧急制动和急转弯。否则，打开的行李箱盖可能上下晃动，严重时会导致人员伤亡。
- 突出行李箱的装载物必须有明显的标记，能引起其它车辆驾驶员的注意。否则，极易引发事故。同时必须严格遵守当地相关交通法规。

2.操作系统及装备

关闭行李箱盖

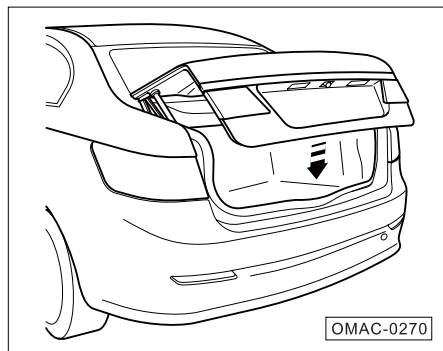

关闭行李箱盖时，沿 - 箭头 - 方向将其降至接近后保险杠盖板，双手用力下按行李箱盖将其关闭。关闭行李箱盖后，需确认锁扣是否被锁止牢固。

关闭行李箱盖时行李箱盖立即闭锁。

i 提示

- 如行李箱盖处于打开状态（未关牢），组合仪表内的显示屏将显示相应信息。
- 当车速超过 5 km/h 时，行李箱盖未关严，会有响声警告的提示。

⚠ 警告

必须始终将行李箱盖关牢。否则，极易引发事故。

- 关闭行李箱盖时务必谨慎！确保无人处在行李箱盖开 / 关范围内。
- 关闭行李箱盖时必须确保行李箱盖锁可靠啮合，防止汽车行驶中行李箱盖突然自行打开。

i 提示

如果带有一键启动的遥控器被放在行李箱里，此时关闭行李箱盖后，行李箱盖会立即解锁。表示遥控钥匙被遗忘在行李箱内。

带有一键启动的遥控器或备用遥控器不得放在行李箱里，否则行李箱盖将无法上锁。

2.操作系统及装备

2.2.6 电动门窗

电动门窗在点火开关位于“ON”位置时可以进行操作。电动门窗在点火开关位于“ACC”或“LOCK”位置后，还有 40 秒的时间可以操作，如果您在这 40 秒的时间内打开驾驶员侧车门，则自动停止该功能，不可继续操作电动车窗。

i 提示

驾驶员侧车门电动门窗带有车窗防夹及一键升降功能。

前排乘员侧、后排乘员右侧和后排乘员左侧车门上的电动门窗均无防夹及一键升降功能。

打开和关闭门窗

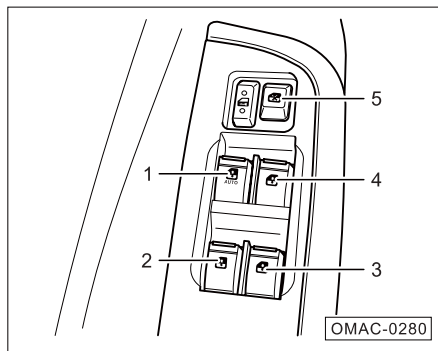

驾驶员侧车门上的电动门窗按钮说明：

1. 左前电动门窗按钮
2. 左后电动门窗按钮
3. 右后电动门窗按钮
4. 右前电动门窗按钮
5. 乘员车窗锁止按钮

- 按下按钮 -1- 至第一挡，电动门窗将向下打开，直到松开按钮或电动门窗打开至最低位置。
- 上提按钮 -1- 至第一挡，电动门窗将向上关闭，直到松开按钮或电动门窗上升至最高位置。
- 按下按钮 -1- 至第二挡，电动门窗将自动向下打开，如果想让车窗停止，可以随意按下或上提按钮 -1-，即可停止。
- 上提按钮 -1- 至第二挡，电动门窗将自动向上关闭，如果想让车窗停止，可以随意按下或上提按钮 -1-，即可停止。
- 按压按钮 -2-、-3- 或 -4-，即可打开相应门窗。
- 上提相应按钮，即可关闭相应门窗。
- 按下乘员车窗锁止按钮 -5-，可锁止乘员车窗，如需解锁，再次按下该按钮即可。

2.操作系统及装备

i 提示

离开车辆前请检查车窗、天窗是否关闭状态。

乘员车窗锁止按钮

驾驶员侧的车门上的乘员车窗锁止按钮可使其乘员车窗上的电动门窗按钮不起作用。按下该按钮，电动门窗按钮将被锁止，不可再用来操控各自的电动门窗。

⚠ 警告

关闭门窗时务必谨慎！否则，可能严重受伤或致伤他人。

驾驶员侧电动门窗防夹功能

若关闭驾驶员侧门窗时门窗运动受阻，则门窗将停在受阻位置，并立即下降。如发生上述情况，再次关闭门窗前应查明门窗无法关闭的原因。

若发现电动门窗不能自动升降、防夹功能失效或者门窗不能完全关闭，须对其进行初始化。

上提按钮 -1- 直至车窗完全关闭后，再次上提按钮 -1- 并保持 2~3 秒即可对其初始化。

👁 注意

若电动门窗系统发生故障，请与本公司汽车销售店联系检修。

其他车门上的电动门窗按钮（以后排乘员左侧车门为例）

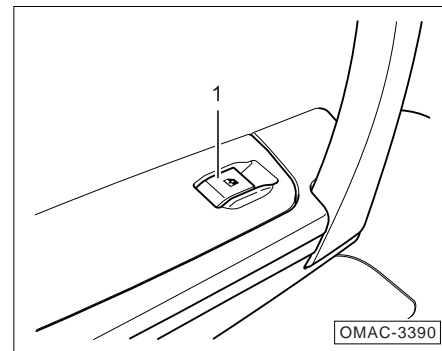

前排乘员侧和后排乘员右侧车门上的电动门窗按钮的功能与后排乘员左侧车门上的电动门窗按钮的功能相同。

- 打开点火开关。
- 按压按钮 -1-，即可打开门窗。
- 上提按钮 -1-，即可关闭门窗。

2.操作系统及装备

2.2.7 电动天窗（适用于某些车型）

电动天窗在点火钥匙位于“ON”位置时可以进行操作。电动天窗在点火钥匙转到“ACC”或“LOCK”位置后，还有 40 秒的时间可以操作，如果您在这 40 秒的时间内打开驾驶员侧车门，则自动停止该功能，不可继续操作电动天窗。

打开和关闭天窗

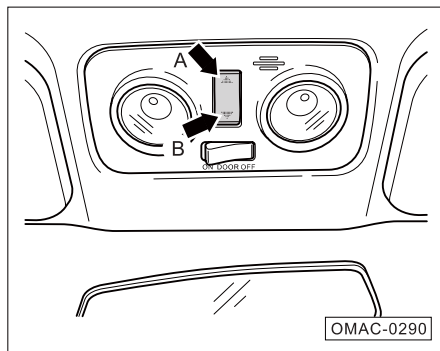

若想将天窗稍微打开，短促地按下天窗开关 - 箭头 A - 端，天窗开始运动一小段距离后即停止运动。

若想将天窗稍微关闭，短促地按下天窗开关 - 箭头 B - 端，天窗开始运动一小段距离后即停止运动。

按下天窗开关 - 箭头 A - 端并保持 0.4 秒以上，天窗自动运动到全开状态。如此时，只需部分打开天窗，则按下天窗开关的任意一个按钮即可。

按下天窗开关 - 箭头 B - 端并保持 0.4 秒以上，天窗自动运动到全闭状态。如此时，只需部分打开天窗，则按下天窗开关的任意一个按钮即可。

当天窗处于完全关闭状态时，按下 - 箭头 B - 端，天窗将向外翘起，如需关闭天窗翘起，只需按下天窗开关 - 箭头 A - 端即可。

注意

停车时或离车后车辆无人看管，务必关严天窗。否则，突然降雨，可能溅湿车厢和损坏汽车。

2.操作系统及装备

天窗滑动打开

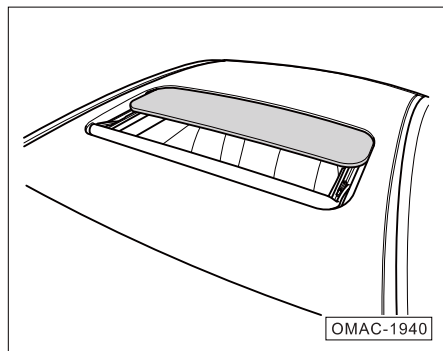

天窗翘起

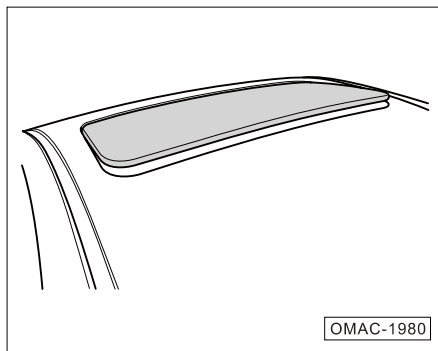

天窗遮阳板

遮阳板可随天窗一起打开，需要关闭时可手动将遮阳板拉回原位。

注意

天窗打开时，请勿强行关闭天窗遮阳板。

2.操作系统及装备

天窗防夹功能

天窗在滑动关闭和由翘起状态向下关闭时都具有防夹功能。

天窗在滑动区域时，如果防夹功能被触发，则天窗会向打开的方向运动一定距离后停止运动。

天窗在翘起区域如果防夹功能被触发，则天窗会向外翘起方向运动直至最大翘起位置。

防夹功能是天窗关闭时可防止夹住大的物品。关闭天窗时若天窗运动受阻，天窗停止关闭，并随之立即略微打开。

提示

- 天窗在即将完全关闭的位置可能会停止对障碍物的监测，此时不具有防夹功能。
- 务必不要尝试用手或者身体的某一部分去激活防夹功能。否则，极有可能会对身体造成严重伤害。

注意

天窗防夹功能不能防止夹住手指。

警告

- 关闭天窗时务必谨慎！务必确保无人处在天窗打开和关闭的范围内，避免严重受伤或致伤他人。
- 驾驶员离车时务必拔下钥匙，随身携带。
- 不可在气温很低时（低于零下20度）操作天窗，在这样的环境中，天窗防夹功能可能无法激活，而发生意外事故，同时低温也会对电机造成一定程度上的破坏。

2.操作系统及装备

天窗手动初始化

在某些情况下（蓄电池突然断电或汽车长期使用后），有可能需要手动对天窗进行初始化。手动初始化包括手动初始化与自学习两个过程，具体操作如下：

- 操作天窗开关使天窗运行至全翘起（全开）位置。

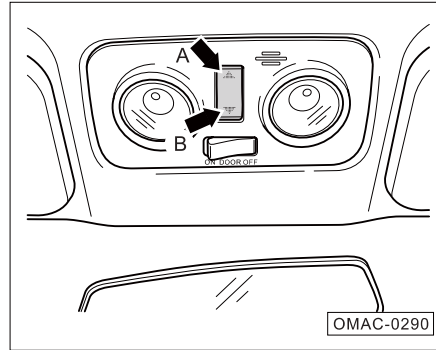

- 再次按压天窗开关 – 箭头 **B** – 端并保持 **10** 秒以上，此时天窗将进入自学习模式。
 - 继续按压天窗开关 – 箭头 **B** – 端并保持不放，天窗会自动从翘起位置开始全程运行一遍，完成自学习过程。
- 按压天窗开关 – 箭头 **B** – 端（如果是在全开位置则按压天窗开关 – 箭头 **A** – 端）并保持 **10** 秒以上，此时天窗将进入初始化模式。
 - 再次按压天窗开关 – 箭头 **B** – 端并保持不放，天窗将以步进方式继续翘起（如果是在全开位置，则天窗会先滑动关闭再翘起），直至碰到机械停止点为止，此时天窗会自动往下移动一定距离并停止住。至此，初始化过程已经结束。在此过程中，必须确保按压天窗开关并保持不放。

2. 操作系统及装备

2.2.8 发动机舱盖

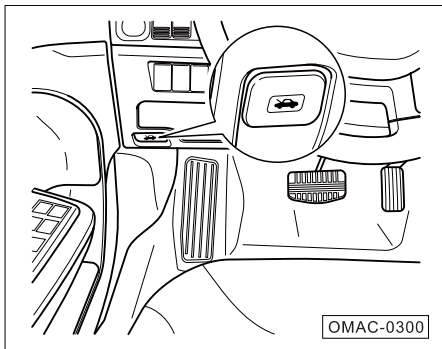

- 将车辆停好，拉起驻车制动器手柄。
- 拉起位于仪表板左下角的发动机舱盖开启手柄，发动机舱盖将被解锁。

i 提示

当车速超过5 km/h时，发动机舱盖未关严，会有响声警告的提示。

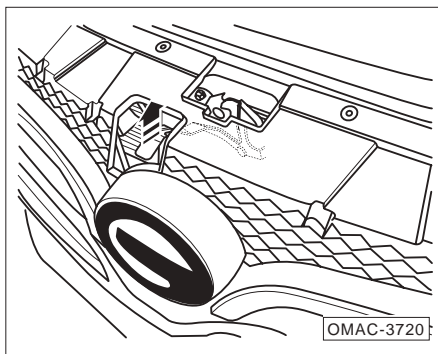

- 将发动机舱盖的开启机构沿 - 箭头 - 方向向上提起，松开发动机舱盖，将发动机舱盖打开。
- 将发动机舱盖向上打开至限位位置，液压支撑杆将发动机舱盖支撑到限位位置。

👁 注意

适当润滑发动机的开锁机构部件。

关闭发动机舱盖时，将发动机舱盖降至接近翼子板处，双手用力向下按压发动机舱盖。关闭发动机舱盖后，要检查锁扣是否已锁定牢固。

⚠ 警告

发动机舱属高危区域！操作不当极易引发严重伤亡事故。

- 若可见蒸汽或冷却液从发动机舱内溢出，切不可打开发动机舱盖，谨防烫伤！
- 切勿触碰处于灼热状态的发动机，谨防烫伤！
- 发动机处于热态时切勿打开冷却液膨胀罐盖！此时冷却系统处于高温高压状态。
- 若在发动机启动或运转期间进行作业，切勿触碰传动皮带、发电机、散热器风扇等旋转部件及高压点火系统。

2.3 车灯及视野

2.3.1 车灯

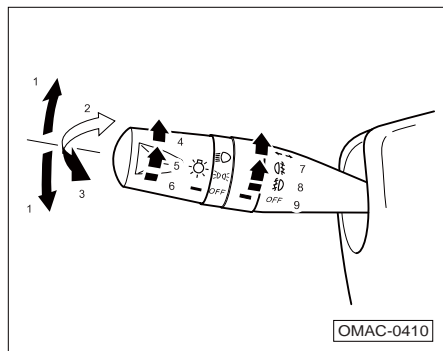

1. 转向信号灯
2. 打开大灯远光灯
3. 大灯远光灯闪烁
4. 打开大灯近光灯
5. 打开位置灯、牌照灯指示灯
6. OFF（车灯关闭）
7. 打开后雾灯
8. 打开前雾灯（适用于某些车型）

9. OFF（雾灯关闭）

位置灯、牌照灯

- 将车灯开关转至  位置时，可点亮位置灯、仪表板照明灯及牌照灯。

前大灯

- 将车灯开关转至  位置时，可点亮前近光灯。

远光灯

- 将车灯开关拧至近光灯位置。
- 将车灯控制开关操纵杆向下推至限位位置，即打开前大灯远光灯。打开大灯远光灯后组合仪表里的指示灯亮起。
- 向上拉操纵杆至原始位置即可关闭大灯远光灯。

警告

大灯远光灯可能对其他车辆的驾驶员产生炫目作用，极易引发事故。

大灯闪光器



- 点火开关处于 ON（II）位置时，将车灯控制开关操纵杆轻轻拉至 -2- 位置，即打开大灯闪光器。

注意

即使不打开任何车灯，只要拉住操纵杆，前大灯闪光器将一直工作，同时组合仪表内的指示灯点亮。

2.操作系统及装备

雾灯

- 打开位置灯、牌照灯或近光灯。
- 将雾灯开关从“OFF”位置旋转至  前雾灯位置，前雾灯点亮；将开关旋转至  后雾灯位置，前后雾灯同时点亮，再一次旋转开关，可在保持前雾灯点亮的状态下，关闭后雾灯。雾灯亮时仪表板上的指示灯点亮以示提醒。
- 将车灯开关关闭时，前后雾灯熄灭。

i 提示

- 将车灯开关关闭时，前后雾灯熄灭。
- 大灯远光灯可能对其它车辆驾驶员产生炫目作用，极易引发事故。

仪表板亮度调节

位于仪表板上的旋钮 - 箭头 - 可调节仪表板的亮度。

- 打开点火开关，且位置灯、牌照灯点亮时，转动仪表板亮度调节旋钮即可调节仪表板亮度。

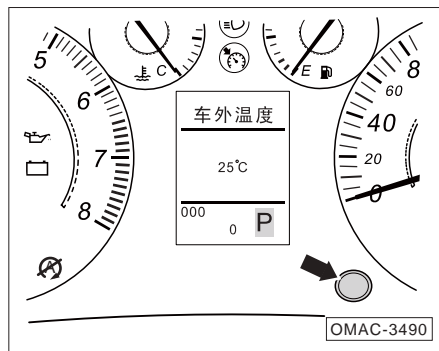

前大灯未关闭警告

电源位于“OFF”位置，并打开驾驶员侧车门时若近光灯或远光灯处于打开状态，系统发出响亮的提示警报声，仪表显示屏显示“灯光未关”字样（适用于某些车型）。

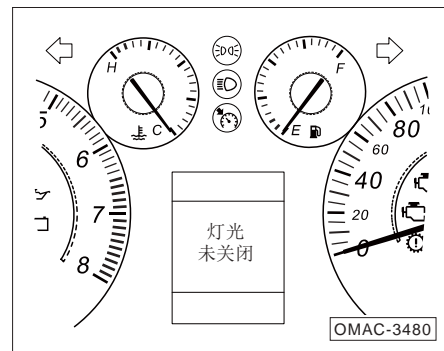

2.操作系统及装备

警告

汽车在夜间或能见度较差行驶时切勿只打开位置灯、牌照灯。否则，极易引发事故！在夜间或能见度较差行驶时，应打开近光灯。

前大灯延时关闭功能

- 将电源位于“OFF”位置后的10分钟内，如果在2秒内将大灯开关从“OFF”位置旋转至其他位置再旋回到“OFF”位置，前大灯延时关闭功能被激活。

前大灯延时关闭功能被激活后，近光灯将点亮30秒，如果在这30秒内有任意一扇门（包括四个车门、发动机舱盖和行李箱盖）被打开，则重新定时，近光灯点亮80秒，若期间所有门都被关闭，则又重新定时，近光灯点亮30秒，若期间又有任意一扇门被打开，则再次重新定时，近光灯点亮80秒。

前大灯高度手动调节（适用于某些车型）

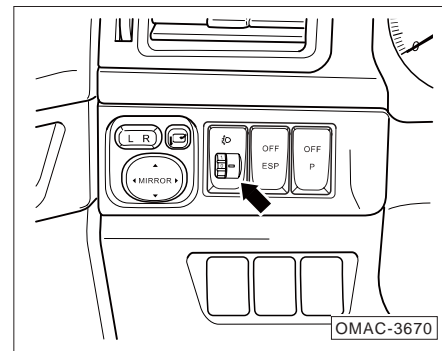

前大灯高度手动调节装置，可根据因乘员及行李搭载情况而引起的车势变化，手动调节前大灯（近光灯）照程，调节挡位有“0”、“1”、“2”、“3”挡。

2. 操作系统及装备

前大灯高度自动调节（适用于某些车型）

前大灯高度自动调节系统会感应由于乘员及行李的搭载情况引起的车势的变化，根据汽车的负载情况自动调节前大灯（近光灯）照程。该系统可控制近光灯始终保持合理的照程，以提供行车舒适性、安全性。

危险警报灯

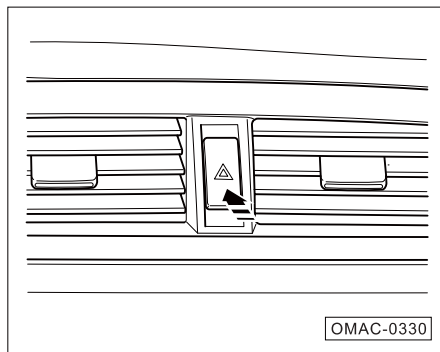

发生紧急情况时使用危险警报灯可引起其他道路使用者的注意，避免引发交通事故。

遇下列情况时应打开危险警报灯：

1. 因技术故障汽车抛锚。
2. 交通堵塞汽车处在车流末端时。
3. 遇到紧急情况时。
4. 牵引另一辆汽车或被牵引时。



打开危险警告灯后所有转向信号灯同时闪亮，组合仪表内的两个转向信号指示灯及危险警告灯开关内的指示灯也同时闪亮。点火开关位于“LOCK”位置后危险警告灯仍可工作。

2.操作系统及装备

注意

- 长时间使用危险警告灯将消耗蓄电池电量，即使点火开关位于“LOCK”后也会消耗蓄电池电量。
- 使用危险警报灯时务必严格遵守相关法规。
- 如危险警报灯不工作，则必须采取其它方法引起其他道路使用者注意您的汽车，所使用的方法必须符合相关交通法规。

转向信号灯

- 将车灯控制开关操纵杆前后拨动到限位位置，即打开右侧  或左侧  转向信号灯。

注意

若汽车前端或后端的某个转向信号灯失效，组合仪表内的转向信号指示灯的闪烁频率将加快一倍。



变换车道闪光信号

- 点火开关位于“ON”位置时，在100~700毫秒内将转向信号灯控制开关操纵杆上拨或下拨到限位位置后，松开操纵杆，则相应一侧的转向信号指示灯闪烁三次，所对应的转向信号灯同时也闪烁三次。

寻车功能

- 连续按遥控钥匙上的  按钮两次，位置灯将点亮8秒钟，并且左右转向灯被激活闪烁3次。以方便您确定车辆的具体位置。

上车照明

- 在您靠近车辆时，按下遥控钥匙上的  按钮，位置灯将点亮25秒钟，该位置灯的辅助照明功能可以让您熟悉车辆附近的障碍物情况；再次按下遥控钥匙上的  按钮，位置灯重新点亮25秒钟。
- 当电源位于“ON”位置，位置灯熄灭。

2.操作系统及装备

2.3.2 车内照明灯

车顶照明灯

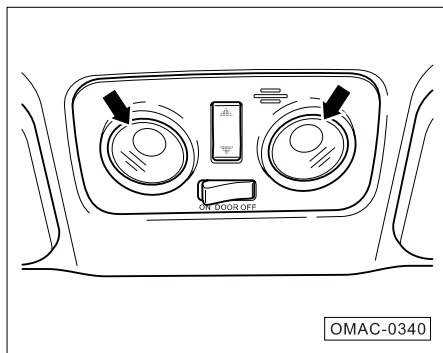

(前部车顶照明灯总成)

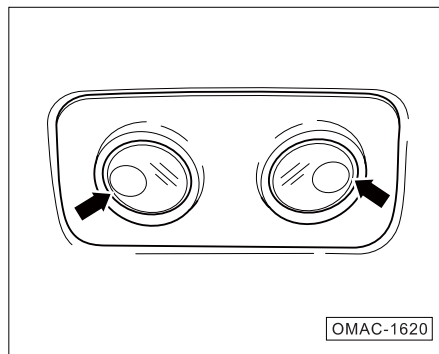

(后部车顶照明灯 (适用于某些车型))

- 按压前部车顶照明灯开关至“ON”位置，可持续打开前部车顶和后部车顶照明灯。



此时按压独立开关-箭头-，不能单独打开或关闭相应的照明灯。

- 按压前部车顶照明灯开关至“OFF”位置，可持续关闭前部车顶和后部车顶照明灯。

此时按压独立开关-箭头-，可单独打开或关闭相应的照明灯。

2.操作系统及装备

门控位置

- 将前部照明灯开关置于“DOOR”位置，若此时车已上锁，按下钥匙上的  按钮，则照明灯自动打开；若将点火开关从“ON”位置变至“LOCK”位置，打开车门后，照明灯将自动打开，关上车门并按下钥匙上的  按钮后，照明灯将自动关闭。

手套箱照明灯

- 打开副驾驶侧手套箱，手套箱内照明灯自动点亮，关闭手套箱时该灯自动熄灭。

行李箱照明灯

- 打开行李箱盖时，行李箱内照明灯自动点亮，关闭行李箱时该灯自动熄灭。

提示

拔下点火钥匙时如未关闭所有车门，则15分钟后车内照明灯自动熄灭，以免蓄电池持续放电。

点火开关照明灯（适用于某些车型）

- 遥控解锁时点火开关照明灯点亮。在车门关闭约30秒或点火钥匙打到“ON”挡时点火开关照明灯熄灭。关闭点火开关时点火开关照明灯点亮，30秒后或遥控闭锁后点火开关照明灯自动熄灭。

点烟器照明灯

- 位置灯、牌照灯打开时，点烟器照明灯点亮，关闭位置灯、牌照灯，点烟器照明灯随之熄灭。

礼貌灯（适用于某些车型）

- 车门下方装备了一盏礼貌灯。打开车门时礼貌灯点亮。
- 关闭车门时礼貌灯随即熄灭。

2.操作系统及装备

2.3.3 风窗玻璃雨刮器

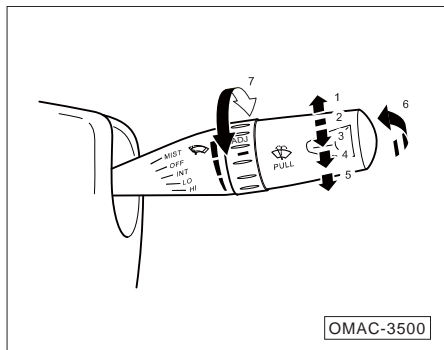

风窗玻璃雨刮器操纵杆用于控制风窗玻璃雨刮器及清洗 / 刮水系统。点火开关位于“ON”位置后，风窗雨刮器才能工作。

间歇刮水

- 将风窗玻璃雨刮器操纵杆拨至位置“3 (INT)”。沿箭头 -7- 旋转调节环 -A- 可调节刮水速度。

慢速刮水

- 将风窗玻璃雨刮器操纵杆拨至位置“4 (LO)”。

快速刮水

- 将风窗玻璃雨刮器操纵杆拨至位置“5 (HI)”。

清洗 / 刮水系统

- 沿 - 箭头 6 - 方向（朝方向盘方向）拉动风窗玻璃雨刮器操纵杆。系统立即启动清洗功能清洗风窗玻璃，雨刮器稍后开始刮水。
- 松开操纵杆，清洗器停止工作，雨刮器继续工作约 4 秒钟。
- 刮水停止 6 秒以后，再进行一次刮水，清除玻璃上残留的水滴。

关闭雨刮器

- 将风窗玻璃雨刮器操纵杆拨至位置“2 (OFF)”。

2.操作系统及装备

连续刮水

- 将风窗玻璃雨刮器操纵杆拨至位置“1 (MIST)”。

雨刮器将连续刮水，直至将控制杆松开为止。

警告

磨损或脏污的雨刮器片会影响前方视野，降低行驶安全性！

大灯清洗装置（适用于某些车型）

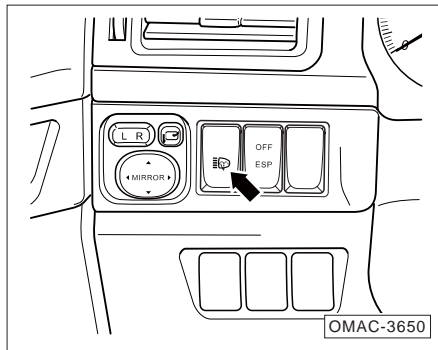

点火开关位于“ON”位置，同时使近光灯或远光灯处于打开状态，按下位于转向柱左侧的大灯清洗按钮并保持 1 秒钟，则大灯清洗装置启动。

注意

应定期清除大灯灯罩上的污物。

提示

大灯清洗装置与风窗玻璃清洗装置共用一个储液罐。

2.操作系统及装备

2.3.4 风窗

风窗隔热玻璃

风窗隔热玻璃表面涂有一层红外线反射涂层。（适用于某些车型）

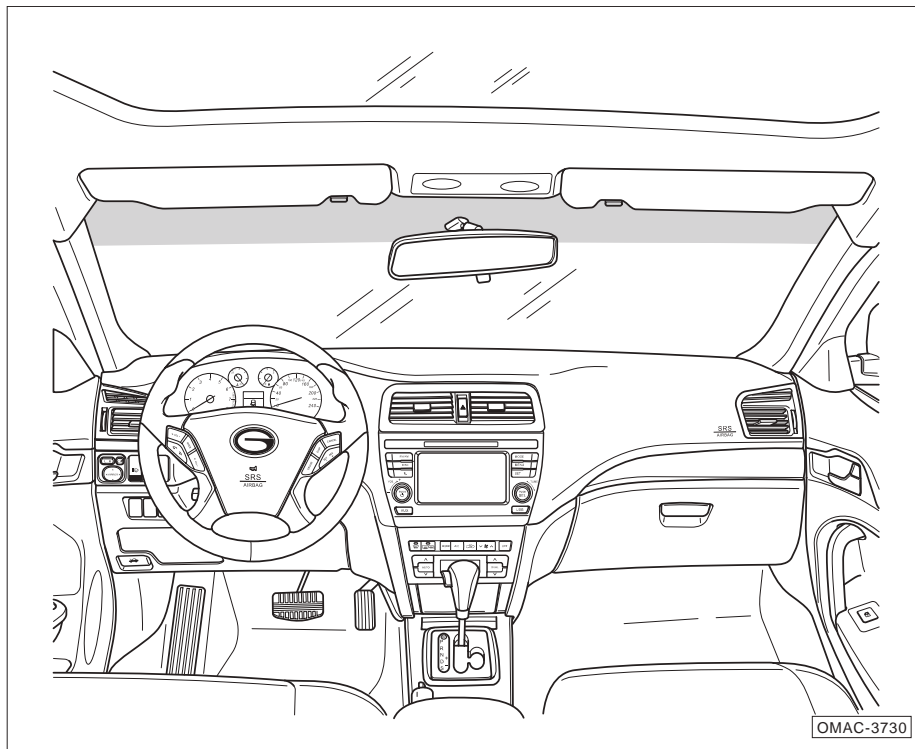

2.操作系统及装备

2.3.5 后视镜

车内后视镜

若通过后风窗不能看清车后情况，则对行驶极其危险！

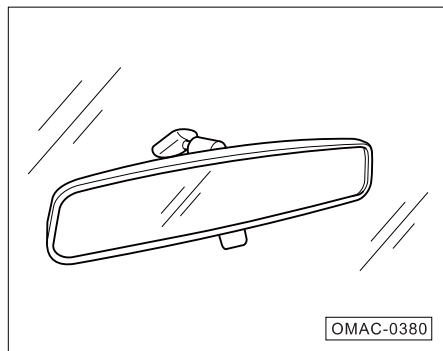

车内后视镜底部有一调整杆，处于基本位置时调整杆应指向前方；若需将后视镜调为防炫目状态，则应将该调整杆后拉。

车外后视镜

驾驶员侧仪表板上的按钮即可调整车外后视镜。

车外后视镜调节 / 电动折叠（适用于某些车型）

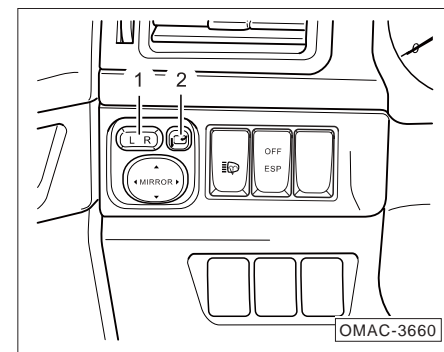

- 将车外后视镜开关 -1- 扳至位置“L”或“R”（对应左或右侧车外后视镜）。
- 依按钮箭头方向按压按钮（MIRROR），将左或右侧后视镜调至最佳后视镜位置。

按压按钮 -2-，即可收折车外后视镜。

2.操作系统及装备

- 再次按压此按钮，即可展开车外后视镜。
- 调节完毕后，应将车外后视镜开关扳至水平（关闭）位置，这样可以关闭开关，并保持您的设定。

注意

对电动折叠后视镜车型，非必要情况下请勿手动折叠后视镜；如确实需要手动折叠，折叠后请通过手动方式复原，请勿通过外后视镜开关按钮复原；手动复原时，听到‘咯嗒’声表示外后视镜到达机构锁止位置。

打开及关闭车外后视镜除雾功能（适用于某些车型）

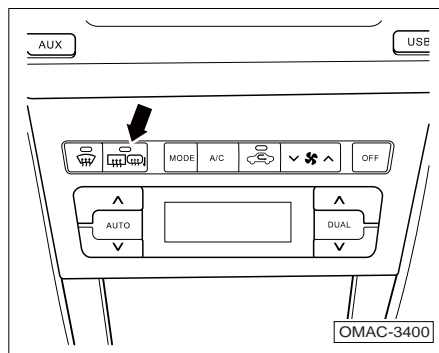

- 按下除霜除雾按钮，打开加热器即可清除后视镜与后风窗上面的雾气和冰霜，此时按钮上的指示灯亮起，以示提醒。约 15 分钟后，系统自动关闭后视镜和后风窗加热除霜除雾功能。

提示

- 如未到 15 分钟时，您想关闭后视镜和后风窗加热除霜除雾功能，只需再次按下该按钮即可。
- 如仍需清除后视镜与后风窗上面的雾气和冰霜，只需再次按下该按钮即可。

2.操作系统及装备

注意

汽车行驶诸如自动洗车机等狭窄场所时务必收折车外后视镜、以免损坏后视镜。

提示

如不再需要对车外后视镜除雾，则应关闭车外后视镜加热器，避免浪费蓄电池电量。

警告

- 曲面（凸面及球面）后视镜虽能扩大视野，但反射的物象与实物相比要小且远，故变换车道时切勿以其反映的物象判断后方车辆的距离。否则可能因错误判断发生事故。
- 如可能，应利用车内后视镜判断与后方车辆之间的距离。
- 收折车外后视镜时务必谨慎，以防手指被后视镜及其底座夹伤。

提示

- 若车外后视镜电动调整功能失效，则可用手轻轻推镜面外缘进行调整。
- 下列说明适用于配备电动可收折车外后视镜的汽车：若后视镜镜框因为外力发生位移，则必须将后视镜完全电动收折起来，且不可用手调整后视镜镜框。否则影响后视镜调整功能。

2. 操作系统及装备

2.3.6 视野

遮阳板

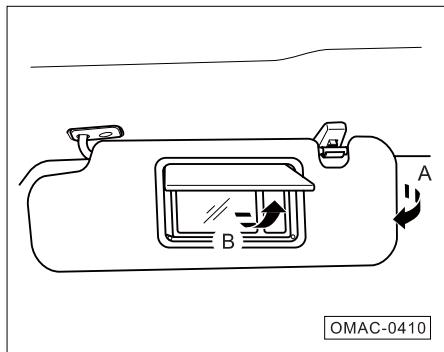

驾驶员侧和前排乘员侧的遮阳板可从各自的支架上拉出—箭头A—，转向车门，遮挡从车门车窗射入的阳光。

如需使用梳妆镜，只需沿—箭头B—方向掀开梳妆镜盖板即可。

i 提示

闭锁汽车后或拔下点火钥匙或打开和关闭车门数分钟后遮阳板上方的梳妆镜照明灯（适用于某些车型）自动关闭，避免蓄电池持续放电。

后部手动遮阳帘（适用于某些车型）

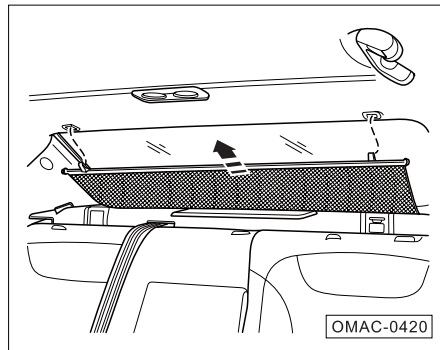

后部遮阳帘位于后窗台内部的槽内，需要时将后部遮阳帘沿—箭头—方向拉出，并固定在后风窗上部的固定孔内，打开遮阳帘即可遮住后风窗，减少强烈阳光自车后直射车内。

2.操作系统及装备

注意

收卷遮阳帘时切勿让其快速自行下滑。否则，可能损坏遮阳帘或车身内饰，因此，务必用手引导其收卷。

警告

打开后部遮阳帘后，将影响驾驶员通过车内后视镜对车后情况的观察。

2.操作系统及装备

2.4 座椅和储物设施

2.4.1 正确调整座椅的重要性

正确调整座椅可确保安全带和安全气囊充分发挥保护作用。

驾驶员和前排乘员座椅可按乘员体型做多种调整。

汽车行驶前务必按下列要求正确调整前排座椅：

- 准确、有效、安全地操纵仪表板上的所有操纵机构。
- 坐姿放松，不易疲劳。
- 充分发挥安全带和安全气囊的保护作用。

警告

驾乘人员坐姿不正确会导致严重伤害。

- 所有乘员均须坐在各自的座椅上。
- 所有驾乘人员均须正确佩戴各自座椅上的安全带。
- 随车儿童必须用合适的儿童保护系统加以保护。
- 所有头枕必须依据驾乘人员的身高正确调整及始终佩戴安全带，为您和乘员提供最佳保护。
- 汽车行驶中双脚应始终放置在脚部空间内，不得放在仪表板上，伸出窗外或放在座椅上！安全气囊触发时，不正确的坐姿会导致严重伤害。

2.4.2 头枕

正确调整头枕对保护乘员及降低事故受伤率至关重要。

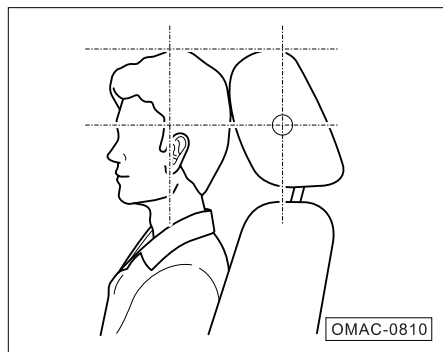

- 调整头枕，使您的脑后部中央正好枕在头枕的中央。

如您的头部中央与头枕中央不能保持图中所示的正确位置，则发生事故时极易受伤。

注意

矮小乘员调整头枕时应尽可能的将头枕完全压到底；高大乘员调整头枕时尽可能上提头枕。

警告

- 若拆掉头枕行驶或头枕调整 / 安装不当时行驶，发生事故时极易严重致伤乘员。
- 乘员必须按照自身体型调整头枕。
- 若头枕调整不当，行驶时遇突发事件或紧急制动时也会加大乘员的受伤风险。
- 头枕高度必须适合乘员身高。其上缘应尽可能与头顶等高，但勿低于眼睛，头后中央应尽可能贴近头枕中央。

调整前排座椅头枕高度

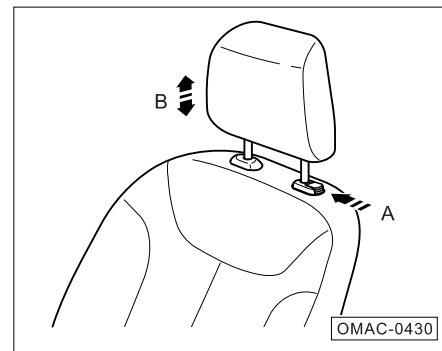

- 抓住头枕两侧，沿 - 箭头 B - 方向上提头枕，即可将头枕上提至所需位置。
- 抓住头枕两侧，沿 - 箭头 A - 方向按压调整按钮。
- 沿 - 箭头 B - 方向下压，即可下压头枕，即可将头枕下压至所需位置。
- 确保调整后的头枕固定到位。

2.操作系统及装备

调整后排外侧座椅头枕高度

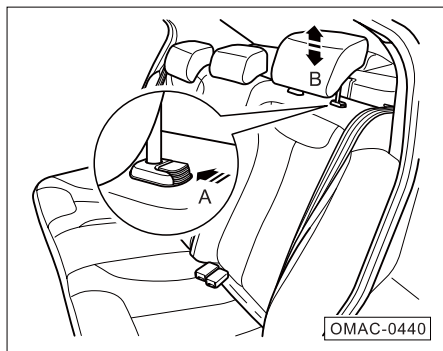

- 抓住头枕两侧，沿 - 箭头 B - 方向上提头枕，即可将头枕上提至所需位置。
- 抓住头枕两侧，沿 - 箭头 A - 方向按压调整按钮。
- 沿 - 箭头 B - 方向下压，即可下压头枕，即可将头枕下压至所需位置。
- 确保调整后的头枕固定到位。

降低后座椅头枕

- 将后排座椅头枕完全压到底时必须按住按钮 - 箭头 A -。

i 提示

维修时，同时按下两边的按钮，可以把头枕完全取出。

警告

切不可拆掉头枕行驶，发生事故时将严重致伤人员：

- 安装头枕后必须按自身体型正确调整头枕，以获得最佳保护。
- 如在后排座椅上无法按自身体型将头枕调整至正确位置，请与邻座调换位置。
- 请仔细阅读和遵守相关警告说明。

2.操作系统及装备

2.4.3 前排座椅

带手动调整装置的前排座椅

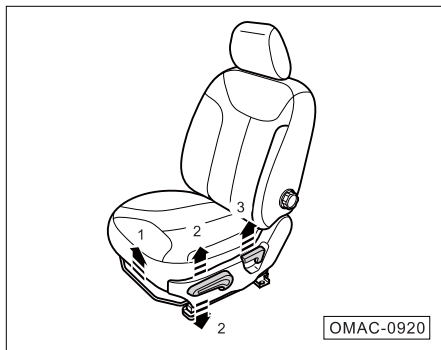

i 提示

前排乘员座椅不带高度调节功能。

调整座椅前后位置

- 沿 - 箭头 1 - 方向拉起驾驶员座椅前部下方的调整拉手，前后调整座椅至合适位置。松开调整拉手略微前后移动座椅直至座椅锁止机构卡牢。

调整靠背角度

- 沿 - 箭头 3 - 方向拉起座椅左侧的调整手柄，调整靠背至合适位置，松开手柄。

调整座椅高度

- 沿 - 箭头 2 - 方向自原始位置反复上提或下压手柄，座椅将逐渐升高或降低。

调整腰部支撑（适用于某些车型）

- 旋转座椅靠背左侧的调整手轮，对腰部支撑装置的曲率进行调整，使之与自身脊柱的自然曲线有效贴合。

2.操作系统及装备

带电动调整装置的驾驶员座椅 (适用于某些车型)

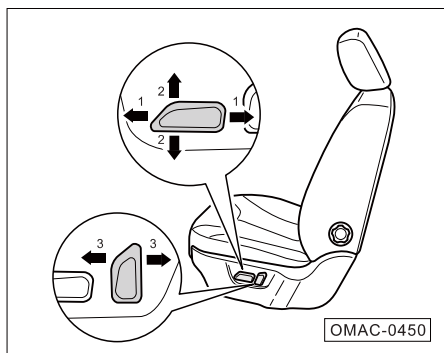

电动座椅侧面配有开关，操作相应开关即可调整座椅、座垫，靠背和腰部支撑。

调整座椅前后位置及座垫高度

- 沿图示 - 箭头 1 - 方向扳动开关，即可调整座椅的前后位置。
- 沿 - 箭头 2 - 方向扳动开关可调整整个座椅的高度。

调整座椅靠背

- 沿图示 - 箭头 3 - 的方向前后扳动开关，可使座椅靠背调整至合适位置。

调整腰部支撑

- 旋转座椅靠背左侧的调整手轮，对腰部支撑装置的曲率进行调整，使之与自身脊柱的自然曲线有效贴合。

警告

- 汽车行驶时切勿调整驾驶员和前排乘员座椅。因调整座椅时势必偏离正确坐姿，极易引发伤亡事故！故汽车处于静止状态时方可调整驾驶员及前排乘员座椅。
- 关闭点火开关后前排座椅电动调整机构仍起作用，因此，切不可将儿童单独留在车内，防止其误操作电器设备，引发事故。
- 调整座椅时务必谨慎，切勿因疏忽或操作不当引发事故，致伤人员。
- 汽车行驶时座椅靠背切勿过度倾斜。否则，发生事故时将严重致伤人员！靠背处于直立位置并正确佩戴安全带能充分发挥安全带的保护作用。若靠背过度倾斜，安全带不能与乘员身体贴合，发生事故时极易受伤！

2.操作系统及装备

带电动调整装置的前排乘员座椅 (适用于某些车型)

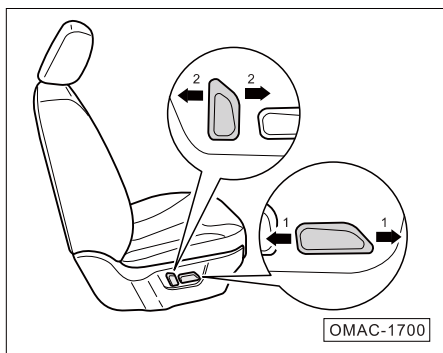

电动座椅侧面配有开关，操作相应开关即可调整座椅、座垫，靠背和腰部支撑。

调整座椅前后位置

- 沿图示 - 箭头 1 - 方向扳动开关，即可调整座椅的前后位置。

调整座椅靠背

- 沿图示 - 箭头 2 - 的方向前后扳动开关，可使座椅靠背调整至合适位置。

警告

- 关闭点火开关后前排座椅电动调整机构仍起作用，因此，切不可将儿童单独留在车内，防止其误操作电器设备，引发事故。
- 调整座椅时务必谨慎，切勿因疏忽或操作不当引发事故，致伤人员。
- 汽车行驶时座椅靠背切勿过度倾斜。否则，发生事故时将严重致伤人员！靠背处于直立位置并正确佩戴安全带方能充分发挥安全带的保护作用。若靠背过度倾斜，安全带不能与乘员身体贴合，发生事故时极易受伤！

2. 操作系统及装备

后排乘员电动调节前排座椅位置的功能（适用于某些车型）

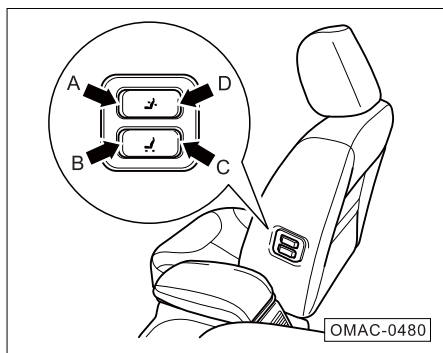

- 按压开关的两端（- 箭头 A - 或 - 箭头 D - 端）调节前排乘员侧座椅靠背倾斜度。
- 按压开关的两端（- 箭头 B - 或 - 箭头 C - 端），前后调节前排乘员侧座椅。

座椅加热（适用于某些车型）

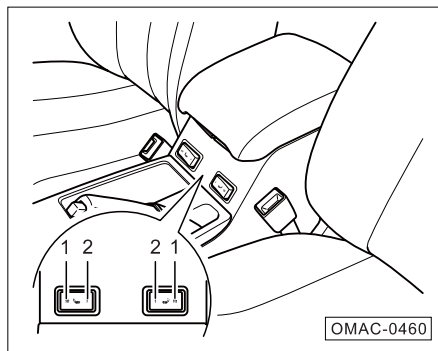

- 打开点火开关。
- 按压位于前排中央扶手侧前方的座椅加热按钮 - 1 - 或按钮 - 2 -，选择座椅加热温度的高温档或低温档。

注意

为避免损坏前排座椅内的电器部件，切勿跪坐在座椅上，或对座垫和靠背的某一点施加压力。

警告

若对疼痛和温度的敏感度下降时，切勿使用座椅加热功能，以免背部、臀部和腿部可能被加热器灼伤。

2.操作系统及装备

2.4.4 后排座椅

后排座椅中央扶手（适用于某些车型）

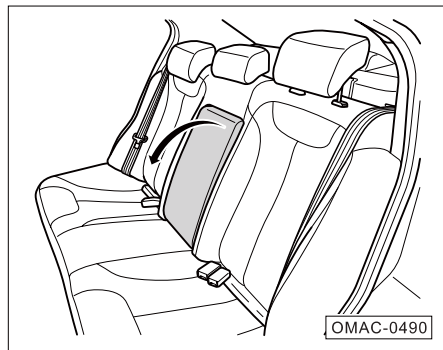

- 沿图示 - 箭头 - 方向下拉，即可打开中央扶手。
- 翻回中央扶手时上提扶手，将其推入后排座椅靠背内即可。

行李箱通道口盖（适用于某些车型）

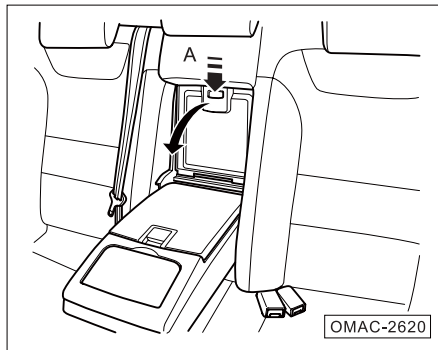

可从车内打开行李箱通道口盖，该通道可向下折叠在中央扶手上。

- 沿 - 箭头 A - 方向按下按钮，然后向外拉起盖子，即可打开行李箱通道口盖。您可通过行李箱通道从行李箱内拿取或存放小件物品。

警告

- 拉下中间扶手后，成人和儿童均不得坐在后排座椅的中间位置上。
- 切勿在行李箱通道口盖打开时开车。

2.操作系统及装备

2.4.5 储物设施

前后车门内饰板上的储物舱

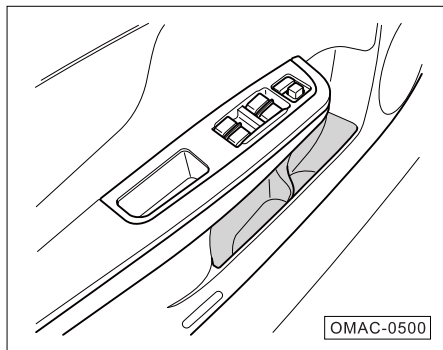

前后车门内饰板上的储物舱可用于存放地图手册等物品。

注意

切勿在前后车门内饰板上的储物舱内放置巧克力或药品等热敏物质。

储物格

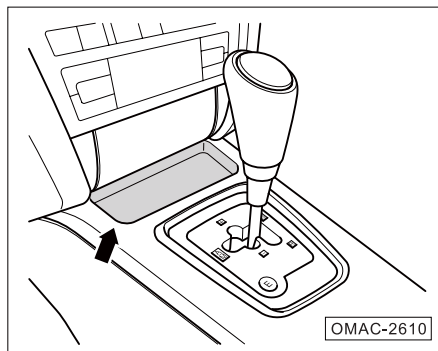

储物格可用于存放硬币等小件物品。

前排中央扶手箱内的储物托盘

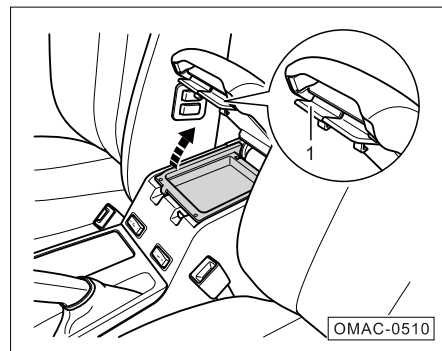

- 扳动按钮 -1- 并沿箭头方向上提中央扶手箱盖，即打开前排中央扶手箱内的储物托盘。
- 沿 - 箭头 - 相反方向下按中央扶手箱盖，即可关闭前排中央扶手箱内的储物托盘。

2.操作系统及装备

前排中央扶手箱内的储物箱

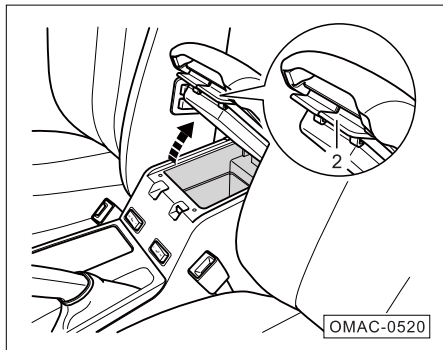

- 扳动按钮 -2- 并沿箭头方向上提中央扶手箱盖，即打开前排中央扶手箱内的储物。
- 沿 - 箭头 - 相反方向下按中央扶手箱盖，即可关闭前排中央扶手箱内的储物托盘。

i 提示

前排中央扶手可前后移动，您可根据实际需要调整前排中央扶手的位置。

👁 注意

- 切勿在前排中央扶手内的储物箱内存放诸如音乐磁带、巧克力或药品等热敏物质。
- 切勿在中控面板上方放置硬币、名片等小物品。

前排乘员侧手套箱

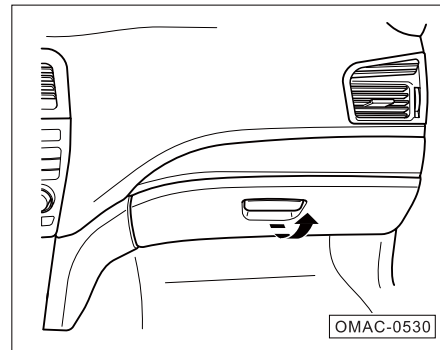

- 外拉开启拉手即可打开手套箱。
- 上推手套箱盖即可关闭手套箱。

⚠ 警告

汽车行驶时手套箱须处于关闭状态！否则，紧急制动或发生事故时手套箱内物品可能飞出，致伤乘员。关闭手套箱可防止物品被抛出车厢。

2.操作系统及装备

后排中央储物箱（适用于某些车型）

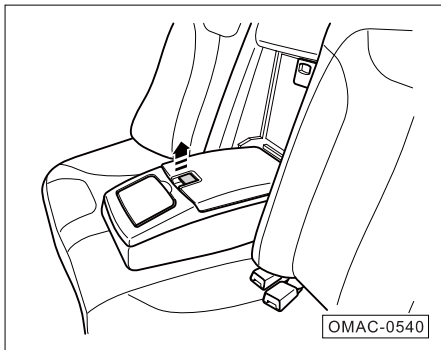

- 沿 - 箭头 - 方向向上打开后排座椅中央扶手内的储物箱。
- 沿 - 箭头 - 相反的方向即关闭储物箱。

注意

储物箱内有若干缝隙，小物品可能经缝隙掉入内饰板后面，从而可能产生异常噪音和损坏汽车，故切勿在储物箱内存放小物品。

其他储物设备

后部顶篷把手处的衣帽钩。

注意

后窗台板上存放的坚硬物品可能与后风窗加热丝或天线相摩擦，损坏加热丝或天线。

警告

- 切勿将物品散放在仪表板上，加速、制动或转弯时上述物品可能散落至整个车厢，分散驾驶员注意力，引发事故。
- 汽车行驶时务必确保副仪表板上和其它储物设施内的物品不会滚落到驾驶员脚部空间内。否则，紧急制动或遇突发情况时影响驾驶员操纵制动器、离合器或加速踏板，极易引发事故。
- 挂在衣帽架上的衣物不得遮挡驾驶员视线。否则，可能引发事故！衣帽钩只可用于悬挂轻便的衣物，并且衣物内不得存放尖利或沉重的物品。否则，紧急制动或遇突发情况时，尤其触发安全气囊时，上述物品可能严重致伤车内乘员。

2.操作系统及装备

2.4.6 饮料杯架

前排饮料杯架

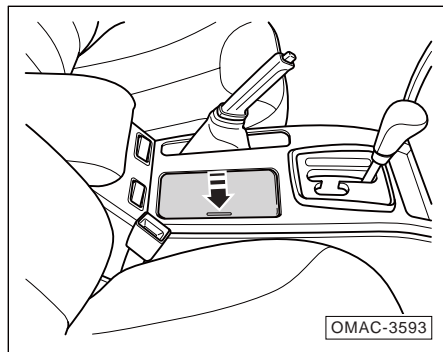

打开和关闭饮料杯架

- 沿 - 箭头 - 方向按压盒盖，即可自动弹开饮料杯架的盒盖。
- 放低盒盖，并将其向下推压，直至被锁定为止，即可将其关闭。

后排座椅中央扶手内的饮料杯架 (适用于某些车型)

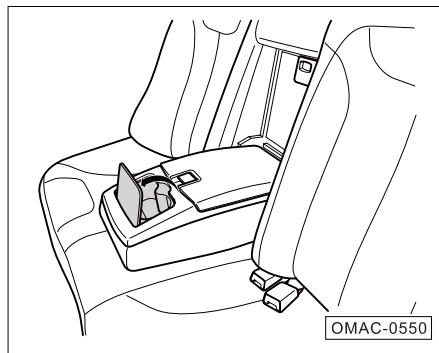

打开和关闭饮料杯架

- 拉下中央扶手，上拉盒盖，即打开饮料杯架。
- 下拉盒盖，关闭饮料杯架。

警告

- 切勿在饮料杯架盒盖上方放置硬币、名片和打火机等小件物品。
- 切勿在饮料杯架上存放高温热饮料。无论正常行驶或遇突发情况，或紧急制动，或发生事故时均可能溅出热饮料，烫伤驾乘人员。

2.操作系统及装备

2.4.7 烟灰盒、点烟器

烟灰盒

打开和关闭烟灰盒

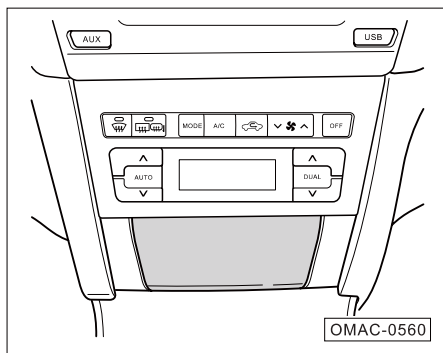

- 按压烟灰盒盖，即打开烟灰盒。
- 向前推回烟灰盒盖即可关闭烟灰盒。

清理烟灰盒

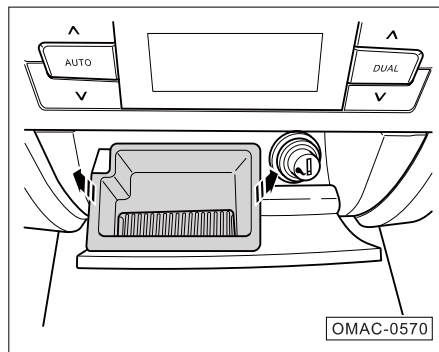

- 打开烟灰盒盖。
- 如 - 箭头 - 所示上提烟灰盒，即可取出烟灰盒。
- 清空烟灰盒后沿 - 箭头 - 相反的方向插入即可。

点烟器 / 电源插座

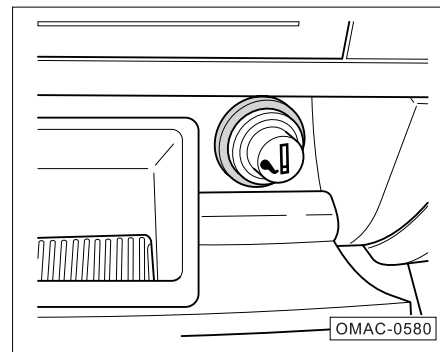

- 打开点火开关。
- 打开烟灰盒盖。
- 压入点烟器，待点烟器自动弹出。
- 拔出点烟器，用灼热的电热丝点燃香烟。

2.操作系统及装备

警告

- 点火开关打开后点烟器方能工作。避免引发火灾，切勿让儿童单独留在车内。
- 使用点烟器时务必谨慎！勿因大意烧伤自己或他人。
- 用完点烟器后，务必马上放回原处，不能随便乱摆放。

为避免损坏汽车电器系统，切勿将发电设备连接到 12 V 电源插座或点烟器上。只可使用符合国家电磁兼容性规范的电器设备。避免因电压波动损坏与 12 V 电源连接的用电设备，打开或关闭点火开关前必须将其关闭

2.操作系统及装备

2.4.8 行李箱

为确保整车操纵稳定性，装载行李时务必遵守下列注意事项：

- 尽可能均匀的分布车内载荷。
- 重物尽可能装在行李箱前端。

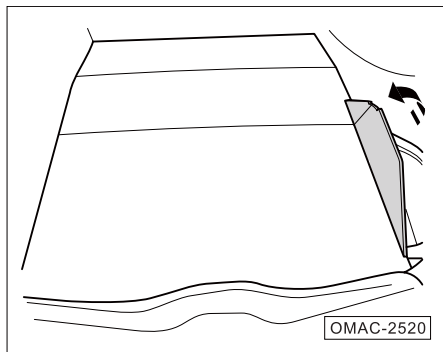

- 沿 - 箭头 - 方向拉起行李箱地板垫一角。

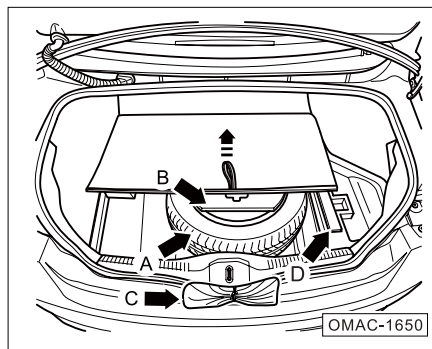

- 沿 - 箭头 - 方向拉起并折叠行李箱地板，即可取出备用轮胎 - 箭头 A -、随车工具箱 - 箭头 B - 或随车工具袋 - 箭头 C -、安全警示牌 - 箭头 D -。

警告

车内散装的行李或其它物品可能引发严重伤亡事故：

- 汽车行驶时行李箱内散装的物品可能突然滑移，导致汽车操纵稳定性发生变化。
- 紧急制动或发生事故时乘员舱内散放物品可能向前飞出，致伤车内乘员。
- 装在行李箱内的重物必须用紧固带固定。切记：运载重物时汽车重心势必发生变化，从而改变汽车的操纵稳定性。

2.操作系统及装备

2.4.9 附件与改装

汽车出厂时燃油箱盖、发动机舱盖锁架等汽车部件上贴有数据标签和标牌，其上标有汽车使用方面的重要数据和信息。切勿拆除或损坏标签和标牌，须始终保持其上的数据和信息清晰可读。

本公司采用最新安全技术设计本车，确保本车具有优良的主动安全性和被动安全性。因此，为保持本车的优良特性，安装附件或更换零部件前请务必咨询本公司汽车销售店。

建议您始终使用本公司认可的附件和零部件。如安装非本公司的零部件，本公司一概不承担质量担保。

警告

安装不适合的附件或改装车辆，可能会影响车辆的操纵稳定性及其它性能，并可能导致严重的伤亡事故。

若正确安装汽车电话、警报装置、收发两用无线电通讯设备以及低功率音响系统，不会干扰车上的电脑控制系统。例如防抱死制动系统（ABS）。

在安装任何附件之前，应注意：

1. 确保附件不会导致任何车灯变暗，也不会影响车辆的正常操纵或性能。
2. 在配有侧面窗帘式安全气囊的车辆上，不要在 B 柱上及跨过后窗安装附件。在这些区域安装附件将会妨碍侧面窗帘式安全气囊的正常工作。

2.操作系统及装备

改装车辆

拆除车辆上的零部件，或以非广汽传祺车型的部件来替换原装部件将会严重损害车辆的操纵稳定性及可靠性。

例如：

- 安装更大或更小的车轮及轮胎将会干扰车辆的防抱死制动系统（ABS）以及其它系统的正常工作。
- 改装方向盘以及其它安全设施可能引起系统失灵。

警告

- 对本车的不当改装或安装不合适的附件极易导致故障和引发事故。建议始终使用本公司认可的附件和零部件，因上述附件和零部件的适应性、可靠性和安全性均已通过本公司严格验证。
- 对本车的不当改装或维修可能削弱安全气囊的保护作用，导致系统故障，引发致命事故。诸如饮料杯架、电话保持架等附件不得安装或连接在安全气囊组件的罩壳上或安全气囊的作用范围内。
- 对汽车的不当作业或改装（对发动机、制动系统、行走系统或影响车轮和轮胎性能的部件的改装）均会影响安全气囊系统的功能，会引发严重伤亡事故。

- 不得安装未经本公司认可的车轮和轮胎。
- 对汽车前部和发动机舱的改装可能恶化汽车的行人保护性能，违反道路行驶法规。

2.5 空调系统

2.5.1 一般说明

空调过滤器能除去暖气与冷气系统从外界带入的花粉和灰尘。

空调过滤器在定期保养时必须更换。

请参见《保修手册》上的定期保养表。

如果您经常行驶在因工厂和柴油动力车辆造成的浓烟弥漫的市区，空调过滤器的更换周期应缩短。倘若从暖气与冷气系统中排出的气流不如平时通畅，应尽快更换此空调过滤器。

注意

发动机处于运转状态且空调鼓风机打开时空调系统方能工作。

警告

- 应按照实际需要启动空气内循环模式，在不需要时应关闭空气内循环模式。
- 车窗模糊不清极易加大事故和伤亡风险。安全起见，所有车窗必须无冰、雪和雾气，确保视野清晰。
- 如车内空气混浊，则驾驶员易于疲劳、精神不振、注意力分散，极易引发事故，造成伤亡。
- 对空调系统的诊断和维修必须具备专业知识和专用工具。因此，发生故障或怀疑空调系统存在故障时务必到本公司汽车销售店处检修。

提示

- 车外温度和湿度均很高时空气中的水分将凝结在制冷系统的蒸发器上，形成水滴，从蒸发器上滴下，致使车下积水，此属正常情况，不必惊慌。
- 前风窗前部的空气进口应畅通无阻，不得被雪、冰和树叶堵塞，确保正常采暖和制冷，防止前风窗凝结雾气。
- 车窗和天窗均关闭后空调系统方能发挥最大效果，但若经烈日照射，车内很热时，应先短暂打开车窗，让车内热气散逸，加快车内冷却。

2.操作系统及装备

2.5.2 自动空调系统

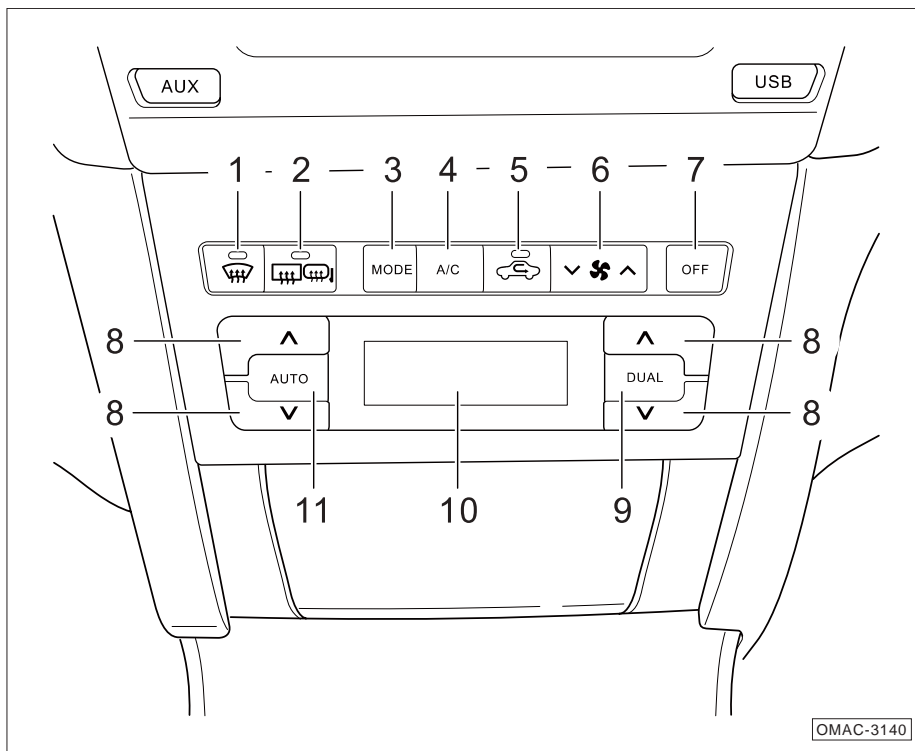

1. 用于打开或关闭前风窗除霜 / 雾功能。
2. 用于打开或关闭后风窗及车外后视镜加热功能。
3. MODE 按钮，可选择出风口的气流方向。
4. A/C 用于打开制冷系统（空调压缩机）。
5. 用于打开或关闭空气内循环运转模式。
6. 鼓风机转速调节。
7. 关闭空调系统。
8. 调节温度。
9. 双区独立控制选择。在该模式下，可对左右出风温度进行独立设定。
10. 显示屏。
11. 将空调系统设定为自动模式，由系统自动调节车内温度、鼓风机转速及空气分配。

2.操作系统及装备

启动空调系统

自动运行模式

- 按下按钮 -11-, 即可启动空调系统, 并进入自动运行模式。

正常使用情况下, 自动运行模式的默认温度为上次关闭时的设定温度, 您可按照个人需要调节温度设定值。

i 提示

- 自动运行模式下的空调系统将车内温度全自动保持在恒温状态, 自动调节车内的空气温度、鼓风机转速和空气分配。同时, 考虑到阳光的影响, 也无需对系统进行手动调整, 自动运行模式可在全年不同气候条件下为车内乘员营造最舒适的车内环境。
- 初次上电或掉电重启时, 自动运行模式的初始设置温度为 25°C。

手动运行模式

在空调系统处于自动模式状态下, 你可通过手动方式选择车内空气环境控制系统的各项功能。

进行任何手动方式的选择均会使“**AUTO**”字样从显示屏上消失, 空调系统进入手动运行模式。

如需切换至自动运行模式, 只需按压按钮 -11- 即可关闭手动运行模式, 自动切换至自动运行模式。

2.操作系统及装备

温度

- 按压温度按钮 -8-, 可对车内温度进行调节。

车内实际温度与外界环境状况有关, 因此, 设定的温度可能略高或略低于实际温度值。

提示

如设定的温度值低于 +18.5°C, 显示字母“LO”, 系统将以最大制冷功率运转, 而不能自动调节车内温度。





如设定的温度值高于 +31.5°C, 显示字母“HI”, 系统将以最大加热功率运转, 而不能自动调节车内温度。

双区独立控制选择

按下按钮 -9-, 显示屏中显示“DUAL”字符, 为双区独立控制选择, 在该模式下, 驾驶员可对左侧出风温度进行独立设定, 再次按下该按钮, 显示屏中显示“DUAL”字符消失, 此时, 设定的左侧温度等同于右侧温度。

当按下面板右侧的按钮 -8- 时, 系统将自动开启双区独立控制, 此时, 前排乘员可对右侧出风温度进行独立设定。

MODE 按钮, 可选择出风口的气流方向

-  : 气流自仪表板出风口吹出。
-  : 气流被分成两部分, 自仪表板出风口与脚部空间出风口吹出。
-  : 气流自脚部空间出风口吹出。
-  : 气流被分成两部分, 自脚部空间出风口与前风窗除霜出风口吹出。
-  : 气流自前风窗除霜出风口吹出。

当您选择  时, 系统将自动切换至空气外循环模式并开启空调。

2.操作系统及装备

启动或关闭制冷系统

用 A/C 按钮 - 4 - 打开制冷系统(空调压缩机)。显示屏上显示“A/C”字符。

下列原因可能导致制冷系统不能启动：

1. 发动机未运转。
2. 鼓风机处于关闭状态。
3. 环境温度低于 0℃，制冷剂压力过小。
4. 发动机冷却液温度过高，系统暂时关闭空调压缩机。
5. 空调保险丝熔断。
6. 蒸发器温度过低。
7. 空调系统内制冷剂压力过大。
8. 或其它故障。

鼓风机转速调节

通过此开关，驾驶员可在“1”至“7”挡之间自由选择，确保将新鲜气流稳定送入车内。

空气内循环模式

启动不同的空气循环模式后，显示屏内及按键对应的指示灯将会点亮。

：空气内循环模式。

：空气外循环模式。

车外温度很高或很低时启动空气内循环模式可使车内空气快速冷却或加热，提高制冷或采暖效率。

如驶经多烟尘或空气有异味的地区时，您可将空调系统设定为空气内循环模式，以防止烟尘或空气中的异味进入车内。

2.操作系统及装备

注意

空气以内循环模式流动时切勿在车内吸烟，因制冷系统自车内吸入的烟雾会沉积在空调蒸发器和过滤器上，空调系统工作时将产生持久不散的异味。

警告

- 安全起见，所有车窗必须无冰、雪和雾气，确保视野清晰。
- 切勿让空调系统在空气内循环模式下长时间运转，此时新鲜空气不能进入车内，若制冷系统也同时关闭，车窗将迅速凝结雾气，影响视野，极易引发事故。

车内除湿

空调在制冷的同时，还可以除去空气中的湿气。若与暖风装置一起使用，可使车内保持温暖、干爽的状态，防止车窗起雾。

- 打开鼓风机。
- 启动空调。
- 选择  及空气外循环模式。
- 将温度调节到您满意的程度。

只要车外温度高于摄氏零度，上述设定适用于任何驾驶环境。

打开和关闭前风窗除霜 / 雾功能

前风窗除霜 / 雾功能可去除车窗上的霜 / 雾以及薄冰。

- 按下按钮 -1-，即可启动或关闭前风窗除霜 / 雾功能，按钮内的指示灯点亮表示除霜 / 雾装置处于工作状态。再次按下该按钮，除霜 / 雾装置随之关闭。

打开或关闭后风窗加热及后视镜除雾器（适用于某些车型）

发动机运转时后风窗加热功能方起作用，打开后风窗加热功能约 15 分钟后系统自动关闭后风窗加热及后视镜除雾器，也可按压该按钮提前关闭加热及后视镜除雾器（请参见第 76 页）。

2.操作系统及装备

车内后部通风装置

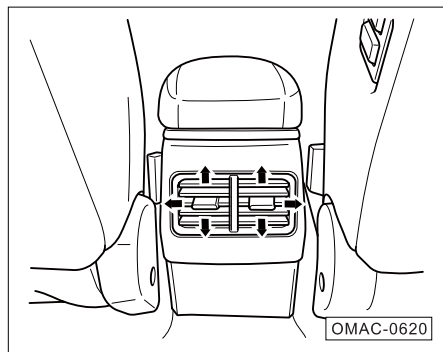

扳动车内后部出风口凸舌即可打
开出风口，将气流导入后排乘客。

向外扳动车内后部出风口凸舌可
减小气流的大小。

关闭空调系统

按下“OFF”按钮-7-，即可关
闭整个空调系统。

阳光传感器

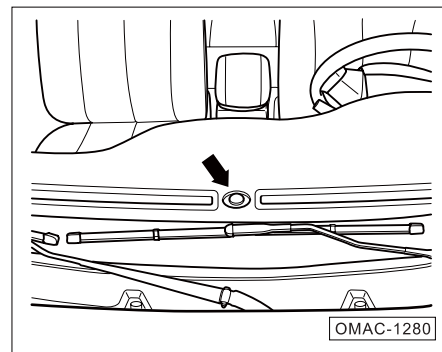

阳光传感器位于仪表板的顶部，
切勿将传感器遮盖住或溅上任何液体。

2.操作系统及装备

2.6 单碟 CD（适用于某些车型）

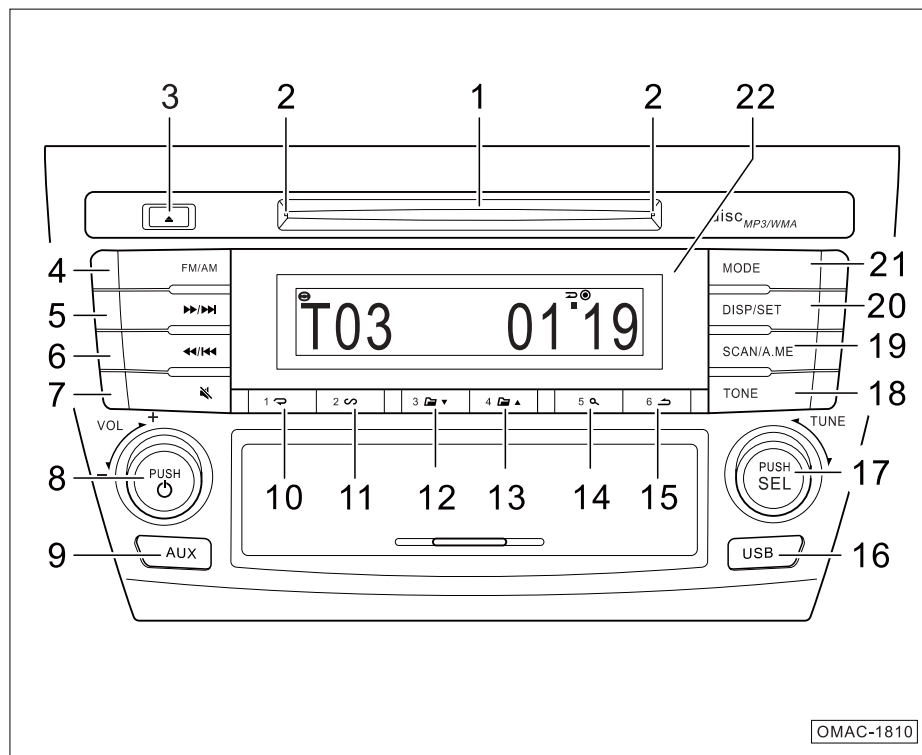

1. CD 入口槽
2. CD 插入口指示灯（两侧）
3. CD 退出键
4. FM1/FM2/AM 功能选择（均可记忆六个电台）
5. 电台搜索 / 快进 / 下一曲
6. 电台搜索 / 快退 / 上一曲
7. 静音
8. 电源和音量调整旋钮
9. AUX 外部音源接口
10. 重复播放键 / 记忆电台设定键 CH1
11. 随机播放键 / 记忆电台设定键 CH2
12. 下一个资料夹键 / 记忆电台设定键 CH3
13. 上一个资料夹键 / 记忆电台设定键 CH4
14. U 盘搜索按键 / 记忆电台设定键 CH5

2.操作系统及装备

- 15.设置返回键 / 记忆电台设定键
CH6
- 16.USB 接口
- 17.电台频率调整钮 / 曲目调整旋钮
- 18.音质调节按键 / 录制”按键
- 19.收音机电台频率浏览 / 自动搜台键
- 20.显示 / 时间调整
- 21.收音机 / CD / USB / AUX 切换键
- 22.功能显示屏 (DISPLAY)

i 提示

单碟CD与实际面板有差异，
图片仅供参考，请以实际为准。

2.操作系统及装备

2.6.1 基本操作

开机 / 关机

- 在点火开关处于 ACC (I) 或 ON (II) 的位置时, 按下按键 -8-, 即可开启音响设备。
- 按压按键 -21-, 可以进行节目源的切换选择, 切换顺序为收音机→实体光碟→ USB → AUX。
- 再次按下按键 -8-, 即可关闭音响设备。

音量控制

音量大小调节

- 顺时针选择旋钮 -8-, 音量增大。
- 逆时针选择旋钮 -8-, 音量减小。

静音

- 按下按键 -7-, 启动静音功能。
- 再次按下按键 -7-, 取消静音功能。

i 提示

为了您的行车安全, 请保持适当音量, 让您能充分了解道路及交通的情况。

音效设置

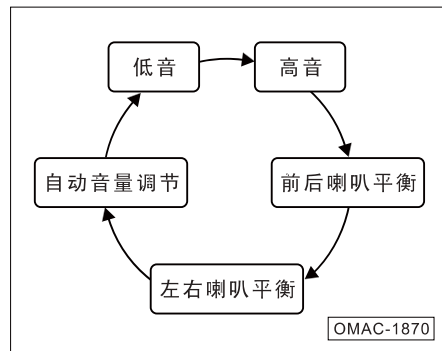

- 低音、高音、前后平衡、左右平衡及音随车速都是可以调节的, 按下按键 -18-, 即可切换所希望调节的模式。

每次按下按键 -18- 时, 模式从低音→高音→前后喇叭平衡→左右喇叭平衡→自动音量调节, 逐一改变。模式改变时, 相应的模式名称将被逐一显示在显示屏上。

2.操作系统及装备

音前后喇叭平衡调整

- 在“前后喇叭平衡”模式下逆时针旋转旋钮 -17-, 前喇叭音量减小(强调后喇叭输出)。
- 在“前后喇叭平衡”模式下顺时针旋转旋钮 -17-, 后喇叭音量减小(强调前喇叭输出)。

显示屏上的数字变化范围为“后15~前15”之间，其中“---”表示单碟 CD 前后喇叭平衡调节的中间基准点。

自动音量调节

- 在“自动音量调节”模式下逆时针旋转旋钮 -17-, 音随车速状态向后切换。
- 在“自动音量调节”模式下顺时针旋转旋钮 -17-, 音随车速状态向前切换。

音随车速状态表

状态	音速变化
高	依车速改变音量大小，变化量大
中	依车速改变音量大小，变化量中
低	依车速改变音量大小，变化量小
关闭	不依车速改变音量大小

时间的调整设置

- 按下按键 -20- 并保持 2 秒以上，可进入时钟调整模式。
- 按压旋钮 -17- 可以在“小时”调整模式与“分钟”调整模式之间进行切换。
- 旋转旋钮 -17-, 可以相应对“小时”或“分钟”的大小进行调整。
- 调整结束后，按下按键 -15-, 即可返回当前功能的显示画面。

i 提示

- 逆时针旋转旋钮 -17-, 可以调整“小时”或“分钟”由大至小调整。
- 顺时针旋转旋钮 -17-, 可以调整“小时”或“分钟”由小至大调整。

2.操作系统及装备

2.6.2 收音机

波段选择

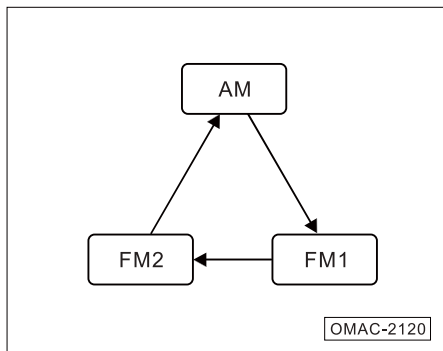

- 按下按键 **-4-**，可对波段进行选择，每按一次，即在 **AM/FM1/FM2** 之间切换一次。每次切换，相应的波段名称将显示在显示屏上。

电台搜索

自动搜索

- 按下按键 **-5-**，电台自动往高频方向搜索，遇到强信号电台时自动停止搜索。
- 按下按键 **-6-**，电台自动往低频方向搜索，遇到强信号电台时自动停止搜索。

手动搜索

- 顺时针旋转旋钮 **-17-**，电台频率往高频方向迈一单位。
- 逆时针旋转旋钮 **-17-**，电台频率往低频方向迈一单位。

i 提示

- AM : 1 单位 = 9 kHz。
- FM : 1 单位 = 100 kHz。

预存电台

您可以在六个储存按键上储存所喜爱的电台，每个按键均可储存 **AM** 波段一个电台和 **FM** 波段两个电台。具体步骤如下：

- 选择所需波段 (**AM** 或 **FM**)。 **FM1** 和 **FM2** 让您能够在同一个储存按键上储存两个电台。
- 利用自动搜索或手动搜索功能选择所喜爱的电台。
- 在所喜爱电台播放状态下按下欲储存电台的储存按键并保持 **2** 秒，听到“哔”的一声后，表示所选择电台已储存到对应的按键中。

重复上述步骤操作，共可储存六个 **AM** 电台及十二个 **FM** 电台。

电台被储存后，只需简单地按下相应的储存按键，即可收听对应的电台。

2.操作系统及装备

浏览功能

浏览功能能够对已储存的电台进行浏览播放。

- 按下按键 **-19-**，将对已储存的电台进行浏览，每个电台停留播放 10 秒后继续播放下一个已储存的电台。
- 浏览播放过程中，若播放到您想收听的电台，再次按下按键 **-19-** 即可取消浏览功能，继续播放该电台。

自动搜台

如果您离家远行，接收不到已预存的电台，可以考虑使用自动搜台功能搜索当地电台。

- 按下按键 **-19-** 并保持 2 秒以上，即可启动自动搜台功能。

自动搜台功能启动后，将由最低周波数搜索至最高周波数后，将最强的 6 个电台存储到 CH1~CH6 中，并自动停止自动搜台功能。

i 提示

自动搜台后，CH1~CH6中原有的预存电台将被替换。

显示功能

- 按下按键 **-20-**，可由当前功能的显示内容切换为显示时间。
- 再次按下按键 **-20-**，则返回至当前功能的显示画面。

2.操作系统及装备

AM/FM 汽车音响接收形态

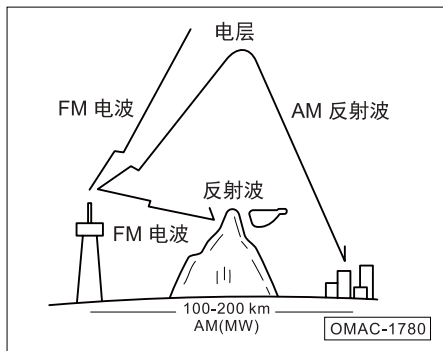

- FM 之超短波频道，能够直接穿过电离层，而不反射，但碰到高山及高楼等阻隔时，会产生反射现象。
- FM 之调频传播距离通常约 40~50 km，立体讯号发射时，传播距离会更短。

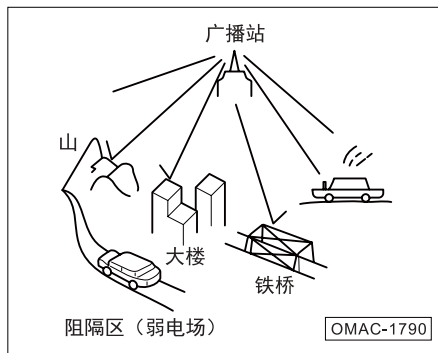

- 若收音机距离广播站太远，则讯号太弱，接收不良，可能只会收到杂音。
- 若收音机同时接收到讯号频率接近且均为强波的两个电台时，收音机可能会突然失音或出现杂讯干扰的现象。

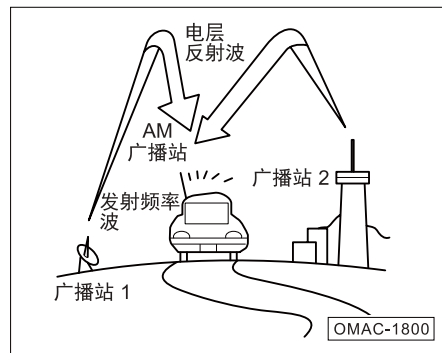

- AM 之中波或短波，虽然无法穿过电离层，但是会产生绕射，故电波碰到高山及建筑物时，其传播距离比 FM 远。但是这一优点也可能导致同时接收到两个 AM 广播电台的讯号。

2.6.3 CD 光碟

播放

- 将 CD 放入 CD 光碟入口槽 -1-, 即自动切入 CD 播放模式。
- 在 CD 光碟模式下, 按下 CD 光碟退出键 -3-, 则播放中的 CD 光碟自动弹出。

i 提示

如果出现光碟卡盘或弹不出的情况, 可长压按键-3-执行强制弹出光碟动作。

曲目切换与快进 / 快退

- 按下按键 -5-, 则选择下一曲播放(若是最末一曲, 则跳至第一曲演奏)。
- 按下按键 -6-, 则选择上一曲播放(若已是演奏第一曲时, 则跳至最后一曲演奏; 曲目播放时间超过 1 秒时, 回到当前曲头)。
- 按下按键 -5- 并保持 2 秒以上, 开始执行快进功能, 直至快进到所需时间点, 即可松开按键。
- 按下按键 -6- 并保持 2 秒以上, 开始执行快退功能, 直至快退到所需时间点, 即可松开按键(快退至上一曲时, 继续快退)。

播放模式

- 在 CD 播放模式下, 按下按键 -10-, 即进入单曲重复播放模式。再次按下按键 -10-, 便返回全部循环播放模式。
- 在 CD 播放模式下, 按下按键 -11-, 即进入随机播放模式。再次按下按键 -11-, 即可退出随机播放模式。

2.操作系统及装备

浏览功能

- 在 CD 播放模式下，按下按键 -19-，进入曲目浏览模式，各曲曲头依序播放 10 秒。

i 提示

若浏览播放过程中需要选定歌曲，只需在该歌曲处于浏览播放状态时，再次按下按键-19-，即可正常播放该歌曲。

显示功能

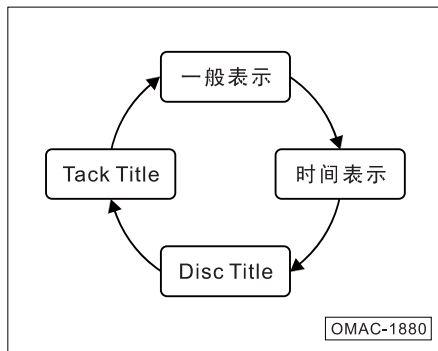

- 在 CD 播放模式下，按下按键 -20-，即启动 CD 信息显示功能。
- 继续按下按键 -20-，便能切换显示内容。每次切换，相应的内容将显示在显示屏上。

i 提示

- 若 CD 光碟中没有 CD 信息资讯，则显示“光碟信息”或者“歌曲信息”。

2.操作系统及装备

光碟使用须知

使用新的 CD 光碟时，CD 光碟中心孔的边缘和 CD 光碟的外缘可能会有毛边残留存在，如果发现这种情况，请用圆珠笔或类似的物品去除毛边即可。

i 提示

- 边缘有毛边的 CD 光碟，可能无法放入 CD 光碟座中。
- 使用中的 CD 光碟，若有毛边的残屑附着在 CD 光碟的信号面（无标签贴纸面），可能会产生走音的现象。

请勿使用下列描述的碟片，它可能会对主机造成损害或故障。

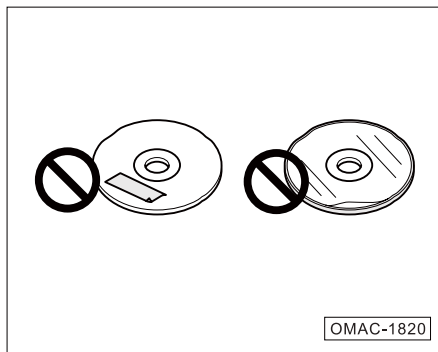

- 有贴附标签或标签纸部分剥离翘起的光碟，请不要使用。

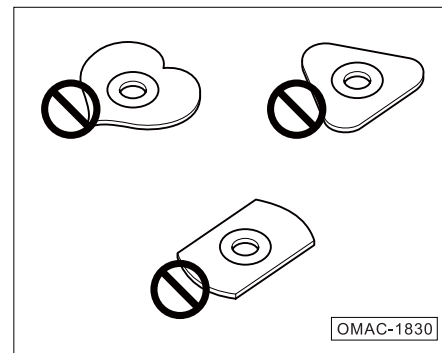

- 特殊造型碟片，请不要使用。

2.操作系统及装备

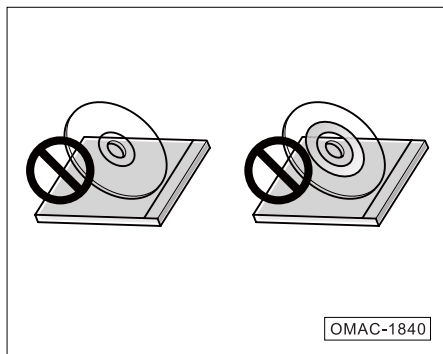

- 透明或部份透明碟片, 请不要使用。

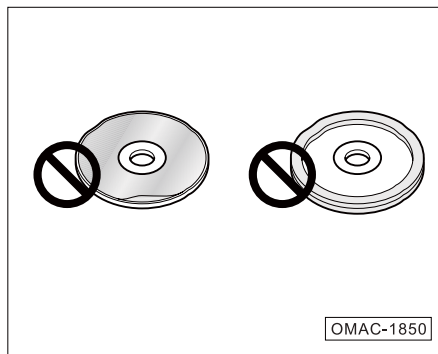

- 有贴附保护层的光碟, 请不要使用。

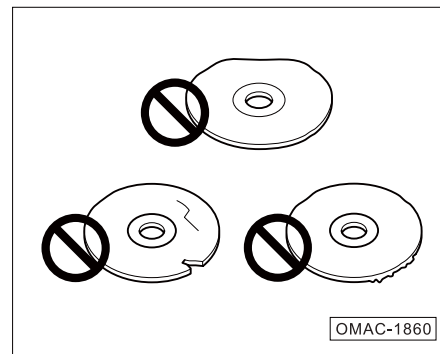

- 有损害或变形的碟片, 请不要使用。

2.操作系统及装备

警告

为防止对使用者及其他人造成危害或生命财产的损失，如因使用上述光碟导致主机异常时，请立即关闭电源停止使用并就近前往汽车销售店或汽车音响经销商寻求协助。

提示

- 请使用正规标准的 CD 光碟，椭圆形或八角形等特殊形状的 CD 光碟是无法播放，如果强行播放，可能会导致机器故障。
- 若 CD 光碟的厚度不符合标准，可能会导致机器故障，请避免使用此类光碟。
- 小心取放 CD 光碟，请勿折叠弯曲，不使用时，请将 CD 光碟装入盒子。
- 保持 CD 光碟清洁，请勿刮伤或在 CD 光碟贴附标签。
- CD 光碟上的标签纸已部分剥离翘曲或已撕去标签纸但有部分标签纸残留，此类 CD 光碟请不要使用，它会造成 CD 光碟无法退出，并可能导致机器故障。

- 请勿触摸 CD 光碟的读取面（没有贴附标签面），因为触摸可能会破坏 CD 光碟音轨，容易造成 CD 光碟无法使用。
- 请勿将 CD 光碟放置于下列场所：阳光直接照射处、灰尘、潮湿地区、靠近汽车暖气旁、座位上或仪表板上。
- 一般情况下，应定期使用柔软的乾布擦拭 CD 光碟，若 CD 光碟出现沾污，请使用柔软的乾布沾上擦拭酒精后轻擦表面，请勿使用溶剂或家庭用清洁剂，避免损伤 CD 光碟表面。
- 擦拭 CD 光碟时，请从 CD 光碟中心点往外侧方向擦拭。

2.操作系统及装备

错误讯息

当光碟播放时，若发现显示屏上出现故障显示，应按下表及时进行处理，若仍无法消除故障显示，应将车辆送至汽车销售店进行检查。

显示屏 (DISPLAY)	处置
碟片无法读碟	按下按钮-3- 退出 CD 光碟， 进行检查
碟片机械错误	按下按钮-3- 或将 ACC 组件开 关完全关闭
碟片中无播放 文件	按下按钮-3- 退出 CD 光碟， 进行检查
文件无法读取	按下按钮-3- 退出 CD 光碟， 进行检查

i 提示

光碟不干净、放反、表面有刮伤或因某种原因而导致光碟停止时，显示屏上将会显示错误信息。

2.6.4 MP3/WMA

播放

- 将 MP3/WMA 放入 CD 光碟入口槽 -1-, 即自动切入 MP3/WMA 播放模式。
- 在 MP3/WMA 模式下, 按下 CD 光碟退出键 -3-, 则播放中的 CD 光碟自动弹出。

i 提示

如果出现光碟卡盘或弹不出的情况, 可长压按键-3-执行强制弹出光碟动作。

播放模式

- 在 MP3/WMA 播放模式下, 按下按键 -10-, 即进入单曲循环播放模式。再次按下按键 -10-, 即进入文件夹循环播放模式。
- 在 MP3/WMA 播放模式下, 按下按键 -11-, 即进入当前播放文件夹随机播放模式。再次按下按键 -11-, 即进入光碟随机播放模式。

文件夹切换播放

- 在 MP3/WMA 播放模式下, 按下按键 -12-, 即可选择下一个文件夹进行播放。
- 在 MP3/WMA 播放模式下, 按下按键 -13-, 即可选择上一个文件夹进行播放。

2.操作系统及装备

显示功能

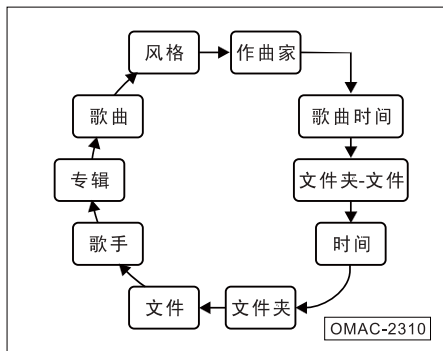

- 在 MP3/WMA 播放模式下，按下按键 -20-，即可启动显示模式切换功能。
- 再次按下按键 -20-，便能切换显示内容，相应的显示内容将在显示屏上显示。

i 提示

- 显示名称时，若超过 10 个字元时，将会以换页的方式显示，换页以每 2 秒切换一次。
- 单碟 CD 无“作曲家”信息显示。

MP3/WMA 的说明

MP3(MPEG Audio Layer-3) 和 WMA(Windows Media Audio) 是数位音频信号的压缩格式。前者由 MPEG(Motion Picture Experts Group) 开发，后者由微软 Microsoft Corporation 公司开发。使用这些压缩格式，可以在一张光碟中记录 10 张音乐光碟的内容（这样所表示的资料以 128 kbps 和 44.1 kHz 采样率记录在 650 MB 的 CD-R 或者 CD-RW 上的情况）。

制作 MP3/WMA 的要点

建议采用高波特率和高采样频率以便得到高质量的声音。由于 VBR（可变位元率）可能使播放时间显示不正常，而且可能造成声音间断，所以不建议采用。播放声音的质量随编码情况会有所不同。详情参见编码软件和刻录软件的使用说明书。

MP3

建议将位元率设置为“128 kbps 以上”及“固定”。有版权保护的文件不能播放。

WMA

建议将位元率设置为“64 kbps 以上”及“固定”。不要设置 WMA 文件的复制保护属性，以便本机进行播放。有版权保护的文件不能播放。

刻录 MP3/WMA

应尽量避免在一张光碟上同时刻录 CD-DA 文件和 MP3/WMA 文件。如需将 MP3/WMA 文件保存在同一张光碟上，必须将不同格式的文件储存在不同的文件夹中。不要在光碟上刻录非 MP3/WMA 格式的文件。MP3/WMA 的命名规则应当根据文件格式将文件的扩展名指定为 “.mp3” 或 “.wma”。

注 意

绝对不要给非 MP3/WMA 格式的文件指定 “.mp3” 或 “.wma” 的文件后缀名。这不仅会导致扬声器损坏而产生噪声，而且可能会损伤您的听觉。

2.操作系统及装备

2.6.5 U 盘

播放

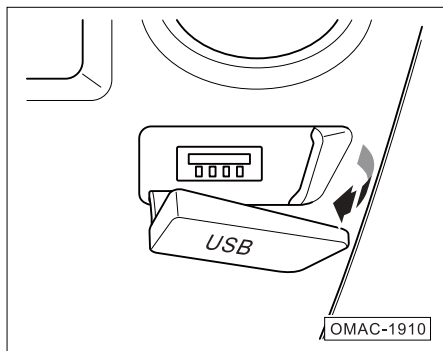

- 按 - 箭头 - 方向掀开 USB 接口保护罩 -1-, 插入 U 盘后, 通过节目的选择, 即可进入 USB 播放模式。

U 盘检索功能

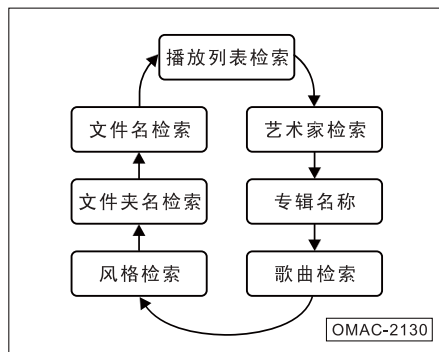

- 在 U 盘播放模式下, 按压按键 -14-, 即可进入检索模式。
- 进入检索模式后, 旋转旋钮 -17-, 即可进行检索显示顺序进行切换。
- 按压按键 -15-, 退出当前检索模式。

i 提示

- 在 U 盘播放模式下, 可利用各个检索模式来选择 U 盘中的歌曲曲目播放。
- 播放表单可由电脑中 MP3、WMA 播放应用程序 (如 Windows Media Player) 将 U 盘中的歌曲进行播放表单的编辑 (副档名为 wpl 或 m3u), 并将此播放表单放至 U 盘中即可进行播放列表的检索并进行播放 (即需将播放表单存档至 U 盘中)。
- U 盘支持类型: 16GB 以下 (含 16GB) 的 U 盘均支持。外接式硬盘及读卡机不支持, 请勿使用此类型设备做为存取媒介播放。
- U 盘支持播放格式: MP3/WMA。
- 请使用 FAT32 分区格式。
- 请勿在播放 USB 设备中的内容时将其拔出。

2.6.6 AUX 外部音源

播放

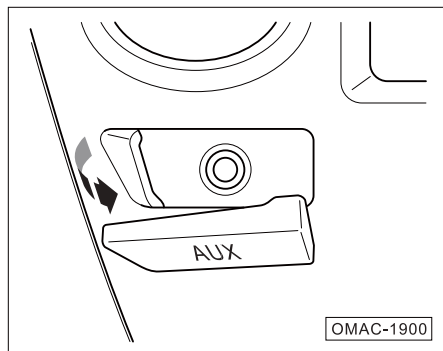

- 在 AUX 外部音源模式下,沿-箭头-方向掀开 AUX 外部音源接口保护盖并插入外部音源的输入端即可外部音源,进行 AUX 外部音源的播放。

i 提示

使用外部音源时由外部音源控制音频播放。

2.操作系统及装备

2.6.7 注意事项

不可分解和改造

分解或改造本机时，容易造成机体冒烟或机体着火等严重后果。

故障或异常时请勿使用

没有声音、发出烟雾等有异常状态时，如果继续使用，容易造成机体着火等严重后果。

不可将手指或异物放入可动部位

将手指或异物放入可动部位，容易导致手指受伤或造成机器故障。

不可将手指或异物放入插入口

将手指或异物放入插入口部位，容易导致手指受伤或机体冒烟、机体着火等严重后果。

汽车的清洗

清洗汽车时，应避免本机（包括喇叭和 CD 光碟）被淋湿或过分潮湿，以防止电气上的短路而造成火灾或其他意外事故。

2.6.8 特性规格

CD 频率响应	20Hz ~ 20kHz
CD 总失真率	0.3% 以下
CD 分离度	55 dB 以上
AM 接收频率 感度	531 kHz ~ 1602 kHz 35 dB 以下
FM 接收频率 感度	87.5 MHz~ 108 MHz 12 dB 以下
在供应电压	12 V (11 V ~ 16 V)
在最大功率输出	40 X 4 (负载 4 Ω)
体积	309.2 mm (宽) × 186 mm (高) × 230.1 mm (深)
重量	2.2 kg

2.操作系统及装备

2.7 触摸屏 DVD 导航（适用于某些车型）

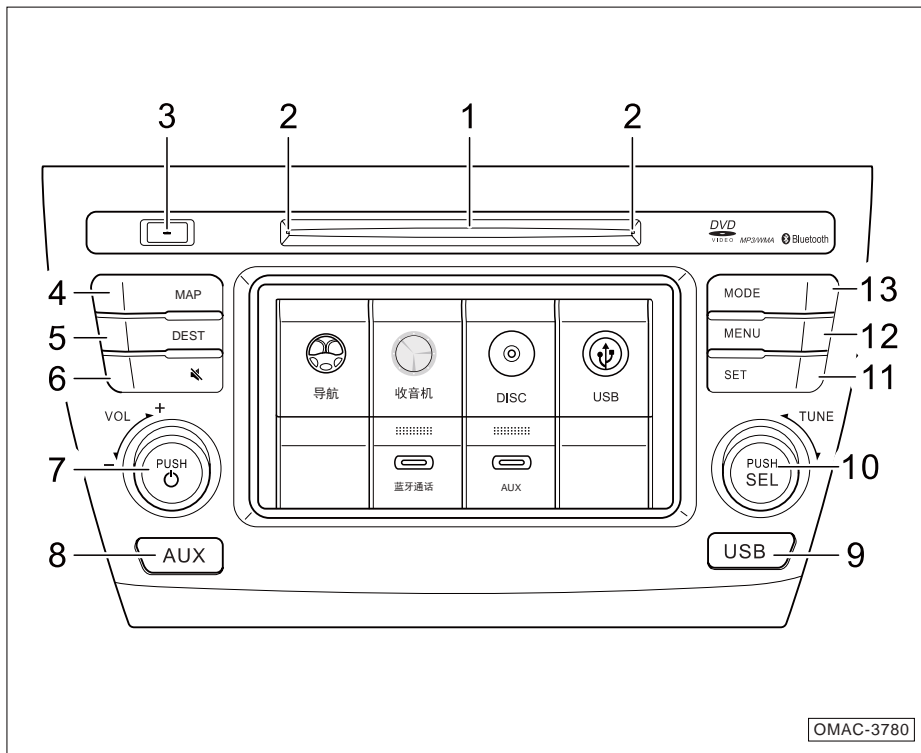

1. 光盘入口槽
2. 光盘入口指示灯
3. 光盘退出按键
4. 快速返回当前车位画面按键
5. 快速进入目的地设置界面按键
6. 静音
7. 电源开关和音量调整旋钮
8. AUX 外部音源接口
9. USB 接口
10. 地图尺寸调节 / 功能选择旋钮
11. 设置按键
12. 导航菜单按键
13. 主菜单选择界面按键

2.操作系统及装备

2.7.1 基本操作

开机 / 关机

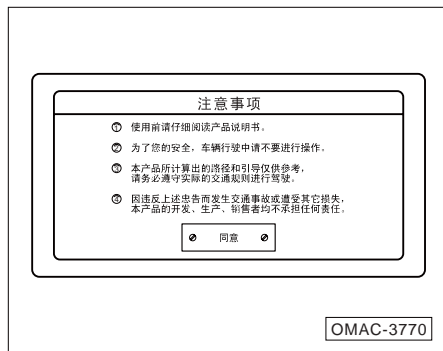

- 将点火开关拧至 **ACC (I)** 或 **ON (II)** 的位置时，音响设备自行打开，播放开机动画后进入警告画面。用户在 **10 秒** 内触摸“同意”按键之后，进入上次关机时的模式（若是第一次开启，则进入主菜单选择界面），否则进入时钟待机界面。

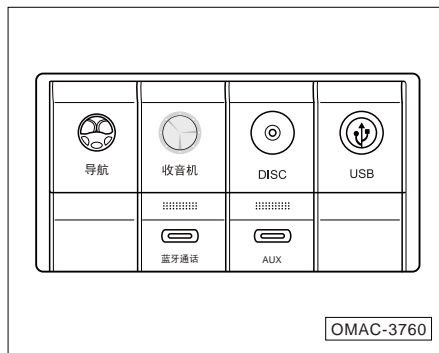

- 按下按键 **-13-**，进入主菜单界面。
- 在主菜单选择界面，直接触摸所选功能界面，即可进入对应的功能。
- 在主菜单选择界面，直接触摸“收音机”图标，即可进入收音机播放功能。
- 按下旋钮 **-7-**，即可关闭音响设备。

音量控制

音量大小调节

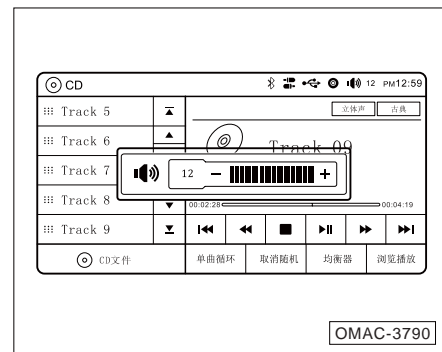

- 顺时针旋转旋转旋钮 **-7-**，音量增大。
- 逆时针旋转旋转旋钮 **-7-**，音量减小。

2.操作系统及装备

静音

- 按下按键 -6-, 启动静音功能。
- 再次按下按键 -6-, 取消静音功能。

i 提示

为了您的行车安全，请保持适当音量，让您能充分了解道路及交通的情况。

均衡器

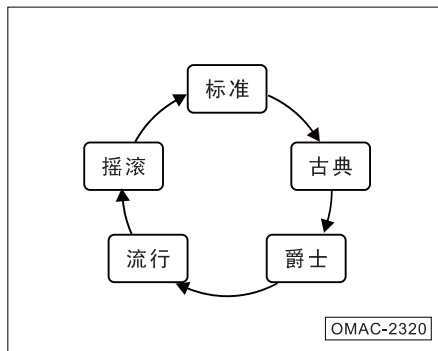

- 触摸“均衡器”按键，可对音效进行切换。

使用须知

- 本产品经 Dolby Laboratories 许可生产。Dolby 和双 D 图示是 Dolby Laboratories 的商标。Manufactured under license from Dolby Laboratories. "Dolby" and the double-D symbol are trademarks of Dolby Laboratories.
- Windows Media 和 Windows 标志是微软公司在美国或其它国家的商标或者注册商标。
- BLUETOOTH 的文字标记和标志是蓝牙技术联盟的注册商标。阿尔派使用的 BLUETOOTH 的文字标记和标志都应当获得授权。
- MPEG Layer-3 音频编码技术经 Fraunhofer IIS 和 Thomson 授权。

2.操作系统及装备

2.7.2 收音机

波段选择

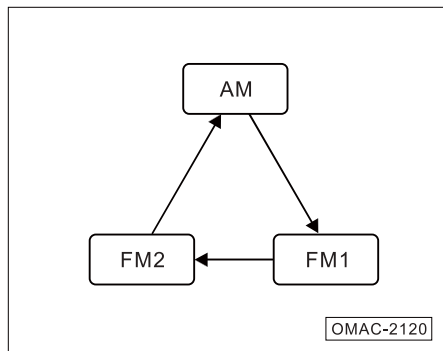

- 触摸“波段”可对波段进行选择，每按一次，即在 AM/FM1/FM2 之间切换一次。

电台搜索

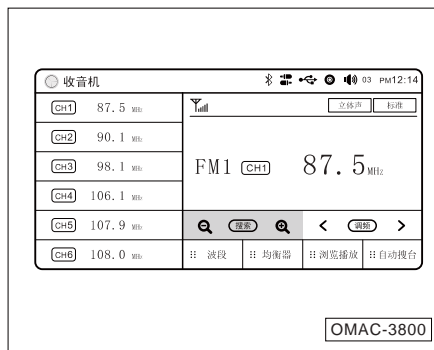

自动搜索

- 在收音模式下，触摸“搜索+”按键，电台自动往高频方向搜索，遇到强信号电台时自动停止搜索。
- 在收音模式下，触摸“搜索-”按键，电台自动往低频方向搜索，遇到强信号电台时自动停止搜索。

i 提示

在搜索过程中再触摸“搜索+”按键或“搜索-”按键，搜索将停止，并将频率锁定在下一个电台的频点上。

2.操作系统及装备

手动搜索

- 在收音模式，触摸“调频>”或顺时针旋转旋钮-10-，电台频率往高频方向迈一单位。
- 在收音模式，触摸“调频<”或逆时针旋转旋钮-10-，电台频率往低频方向迈一单位。

预存电台

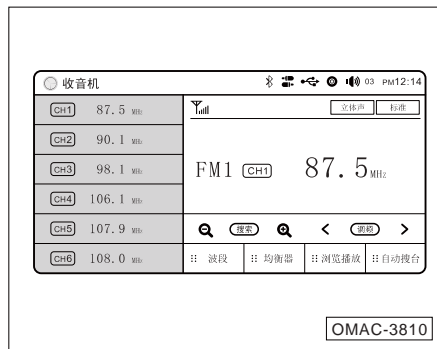

您可以在六个数字编号上储存所喜爱的电台，每个数字编号均可储存AM波段一个电台和FM波段两个电台。具体步骤如下：

- 选择所需波段（AM或FM）。FM1和FM2让您能够在同一个数字编号上储存两个电台。
- 利用自动搜索或手动搜索功能选择所喜爱的电台。

- 触摸“CH1~CH6”按键并保持约2秒，在听到一声提示音之后，当前电台便被储存进入相应的数字编号。

重复上述步骤操作，共可储存六个AM电台及十二个FM电台。

电台被储存后，只需简单地按下相应的储存按键，即可收听对应的电台。

2.操作系统及装备

浏览功能

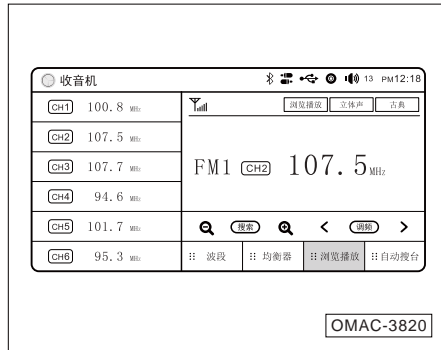

浏览功能能够对已储存的电台进行浏览播放。

- 在收音模式下，触摸“浏览播放”按键，将对已储存的电台进行浏览，每个电台停留播放 10 秒后继续播放下一个已储存的电台。

- 浏览播放过程中，若播放到您想收听的电台，再次触摸“浏览播放”按键即可取消浏览功能，继续播放该电台。

自动搜台

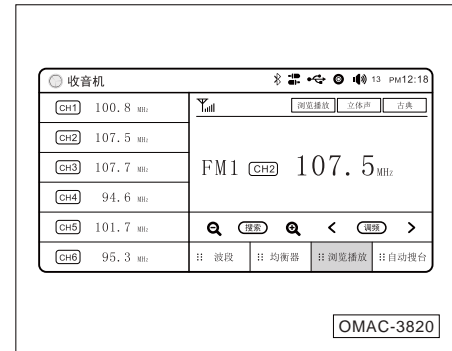

如果您离家远行，接收不到已预存的电台，可以考虑使用自动搜台功能搜索当地电台。

- 在收音机模式下，触摸“自动搜台”按键，即可启动自动搜台功能。

2.操作系统及装备

自动搜台功能启动后，将由最低周波数搜索至最高周波数后，将最强的6个电台按接收信号的强弱，由高到低存储到CH1~CH6中，并自动停止自动搜台功能。

立体声

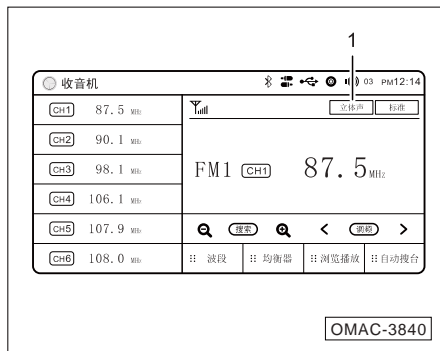

在收音模式下，如果接收到的电台是立体声的，屏幕上“立体声”标识 -1- 将会点亮。

i 提示

AM波段无立体声电台。

2.7.3 CD/MP3/WMA

播放





- 将 CD 光碟插入 CD 入口槽，触摸屏 DVD 会自动吸入光碟，并进入 CD 模式。机芯读取光碟相关信息后自动播放 CD 光碟。

在 CD 播放模式下，当前 CD 光碟的轨号、已播放时间等信息将会显示在屏幕上。

i 提示



- 如果触摸屏 DVD 工作在其他工作模式，您可以通过按键 -13- 进入节目源界面，然后通过触摸“DISC”切换到 CD 模式；也可以直接按下按键 -5- 切换到 CD 模式。
- 如果出现光碟卡盘或弹不出的情况，可长压按键 -3- 执行强制弹出光碟动作。
- 光碟弹出后，若您忘记取出，为保证安全，在 10 秒后，触摸屏 DVD 将自动将光碟吸入机器。

曲目切换与快进 / 快退

- 触摸  按键，则选择下一曲播放（若是最末一曲，则跳至第一曲演奏）。
- 触摸  按键，则选择上一曲播放（若已是演奏第一曲时，则跳至最后一曲演奏；若播放曲目时间超过 1 秒时，回到当前曲头）。
- 触摸  按键，开始执行快进功能，直至快进到所需时间点，再次触摸该按键，即可停止快进功能，恢复正常播放状态。
- 触摸  按键，开始执行快退功能，直至快退到所需时间点，再次触摸该按键，即可停止快退功能，恢复正常播放状态。





2.操作系统及装备

播放 / 暂停与停止

- 触摸  按键可进行播放和暂停的操作。
- 触摸  按键可使歌曲停止播放。





曲目选择

CD 模式下

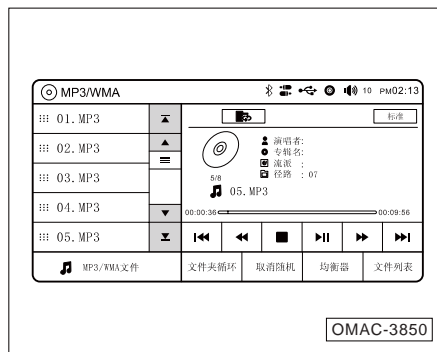
- 触摸  /  按键或旋钮 -10- 来旋转曲目的播放。
- 触摸  /  按键可对曲目列表进行翻页显示。

MP3 模式下



- 触摸  /  按键或旋钮 -10- 来选择曲目后，按下旋钮 -10- 进行播放，也可触摸“文件列表”按钮来选择文件夹或歌曲进行播放。
- 触摸  /  按键可对曲目列表进行翻页显示。

播放模式

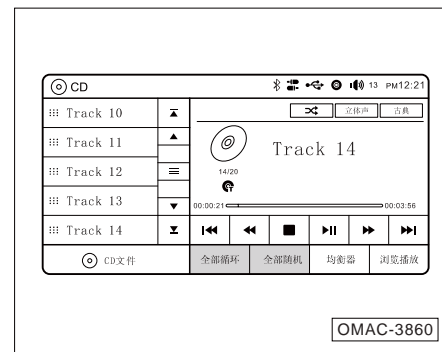

CD 模式下

- 触摸“全部循环”按钮，即进入单曲重复播放模式。再次触摸该按钮，便返回全部循环播放模式。
- 触摸“全部随机”按钮，即进入随机播放模式。再次触摸该按钮，即可退出随机播放模式。

2.操作系统及装备

MP3 /WMA 模式下

- 触摸“全部循环”按键，可于“单曲循环”、“全部循环”两种播放模式中进行切换。
- 触摸“随机播放”按键，可于“全部随机”、“文件夹随机”、“关闭随机”三种播放模式中进行切换。

浏览功能

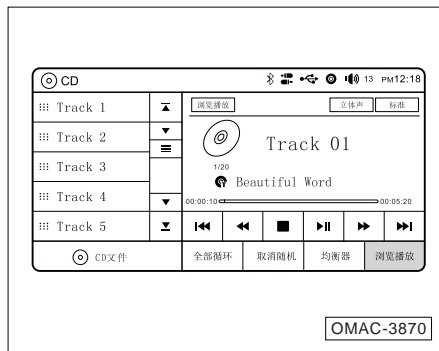

- 在 CD 播放模式下，触摸“浏览播放”按键，进入曲目浏览模式，各曲曲头依序播放 10 秒。将所有曲目浏览一遍之后回复播放模式。

i 提示

- 若浏览播放过程中需要选定歌曲，只需在该歌曲处于浏览播放状态时，再次触摸“浏览播放”按键或执行其他操作，即可正常播放该歌曲。
- MP3/WMA 文件无此功能。

2.操作系统及装备

2.7.4 DVD

播放







- 将 DVD 光碟插入 DVD 入口槽，触摸屏 DVD 会自动吸入光碟，并进入 DVD 模式。机芯读取光碟相关信息后自动播放 DVD 光碟。

在 DVD 播放模式下，触摸显示屏当前 DVD 光碟的轨号、已播放时间等信息将会显示在屏幕上。

i 提示



- 如果触摸屏 DVD 工作在其他工作模式，您可以通过按键 -13- 进入节目源界面，然后通过触摸 "DISC" 切换到 DVD 模式。
- 如果出现光碟卡盘或弹不出的情况，可长压按键 -3- 执行强制弹出光碟动作。
- 光碟弹出后，若您忘记取出，为保证安全，在 10 秒后，触摸屏 DVD 将自动将光碟吸入机器。
- DVD 播放模式下，如果您在 5 秒内不进行任何操作，触摸屏 DVD 将会自动进入全屏播放模式。
- 为避免分散驾驶员驾驶时的注意力，只能在 ACC (I) 档位显示影像，驾驶中播放 DVD 光碟只能播放声音，而不显示影像。

章节切换与快进 / 快退

- 触摸  按键，则选择下一章节进行播放。
- 触摸  按键，则选择上一章节进行播放。
- 触摸  按键可进行快进动作，可以进行快进的操作，每触摸一下可以进行 $\times 2 \rightarrow \times 4 \rightarrow \times 6 \rightarrow \times 8 \rightarrow \times 16 \rightarrow \times 32$ 倍速的快进动作。触摸  可停止快进动作恢复正常播放。
- 触摸  按键可进行快退动作，可以进行快退的操作，每触摸一下可以进行 $\times 2 \rightarrow \times 4 \rightarrow \times 6 \rightarrow \times 8 \rightarrow \times 16 \rightarrow \times 32$ 倍速的快退动作。触摸  可停止快退动作恢复正常播放。

2.操作系统及装备

播放 / 暂停与停止

- 触摸  按键可进行播放和暂停的操作。
- 触摸  按键可使歌曲停止播放。

顶级菜单

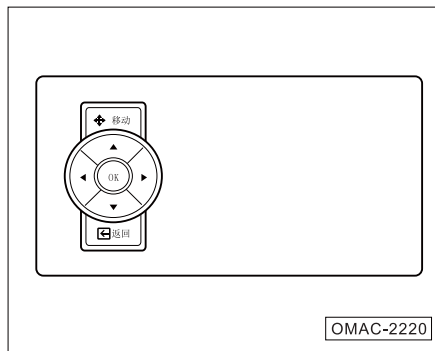

- 触摸“顶级菜单”按键可打开 DVD 的顶级菜单，并可直接触摸菜单上的按键进行操作。
- 触摸“移动”按键保持不松开，即可对菜单进行拖动。

菜单

- 若 DVD 光碟带有菜单内容，可以通过触摸“菜单”按键打开 DVD 的菜单，并可直接触摸菜单上的按键进行操作。

提示

此功能需碟片支持。

2.操作系统及装备

章节选择

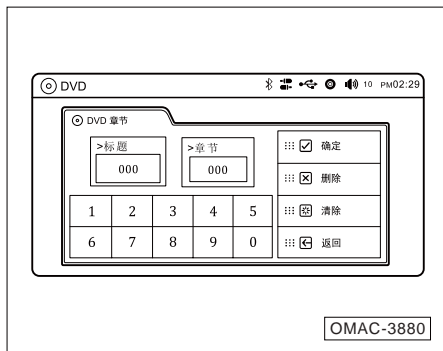

- 触摸“选择章节”按键，可以进行标题以及章节的选择播放。
- 您可以通过数字键盘分别输入希望收看的标题以及章节。在确定之后，触摸 DVD 将直接播放相应的章节。您在输入数字的时候，可以进行删除 / 清除 / 返回等操作。

循环播放

- 在 DVD 模式下，触摸“循环播放”按键，可以进行章节循环播放模式与标题循环播放模式的切换选择。

i 提示

此后的按键可在点击“下一页”之后找到。

段落循环

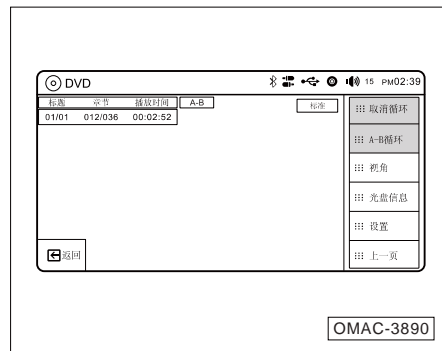

在 DVD 模式下，可触摸“A-B 循环”按键进行段落的循环播放。具体操作如下：

- 触摸“A-B 循环”按键，以确定段落循环的起点，待播放至段落循环的终点时，再次触摸“A-B 循环”按键。即可实现段落循环播放模式。
- 如需取消段落循环播放，只需触摸“取消循环”或“A-B 循环”按键即可。

2.操作系统及装备

视角

DVD 光碟内，可以记录多台摄像机录制的节目，最多可以进行 9 个角度的影像，您可以选择自己喜欢的角度进行播放。具体操作如下：

- 触摸“视角”按键，即可进行视角的切换。

i 提示

并非所有的 DVD 均支持多角度。

光碟信息

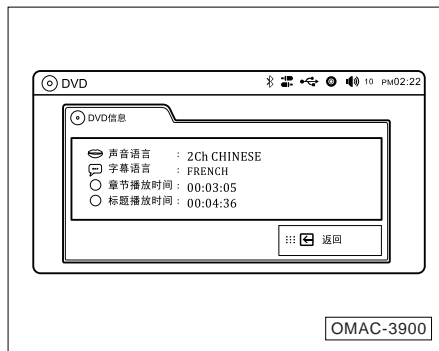

- 触摸“光盘信息”按键，可以显示正在播放光碟内收录的信息。

设置

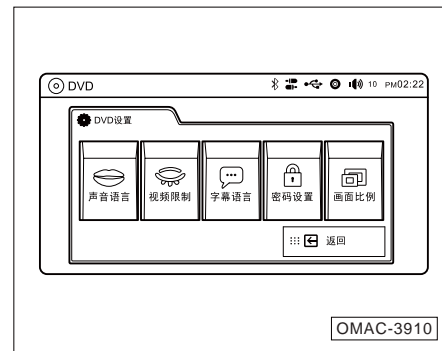

- 触摸“设置”按键，即可打开“DVD 设置菜单”。

您可以根据自己的喜好来设置 DVD 的一些设定。例如，可以进行声音语言 / 视频限制 / 字幕语言 / 密码设置 / 画面比例的设定。

2.操作系统及装备

声音语言

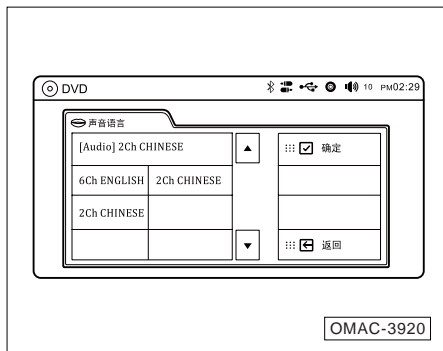

根据 DVD 的不同，DVD 里面收录的语言种类可能会有很多种，用户可以根据自己来选择默认的声音语言。可以设定 中文 / 英语 / 西班牙语 / 德语 / 日语 / 法语 6 种语言，默认语言为中文。

视频限制

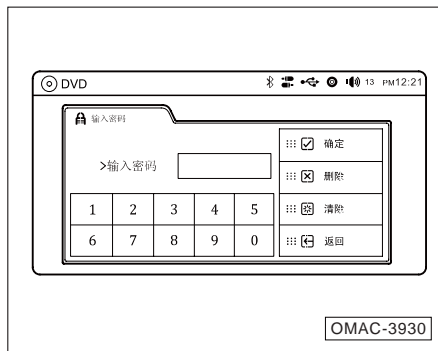

对于限制级的光碟，为了避免孩子观看，父母可以设定限制等级以及密码。一共可以设定 8 个等级的限制级别。一共可以设定 **Level1~Level8** 及 **Free Level** 共 9 个限制级别。默认密码为“0000”。

字幕语言

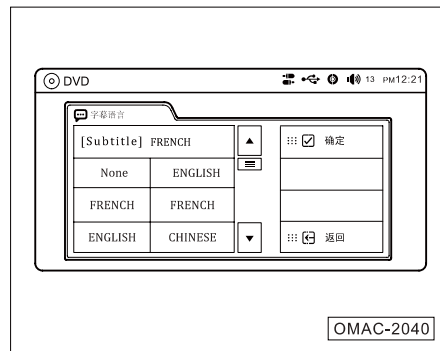

有的 DVD 里面会收录字幕文件，当有多种语言的字幕的时候，用户可以根据自己的爱好来选择字幕的语言，可以支持中文 / 英语 / 西班牙语 / 德语 / 日语 / 法语 6 种语言。

2.操作系统及装备

密码设置

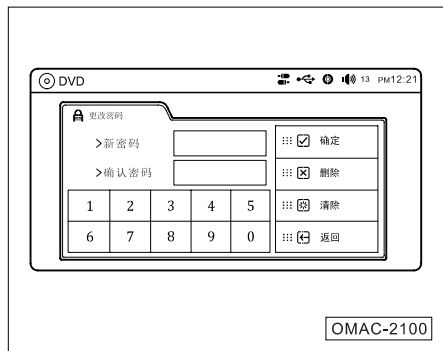

DVD 中含密码文件的时候，用户在播放该 DVD 的时候需要输入密码，也可以修改密码。

i 提示

此功能需碟片支持。

画面比例设置

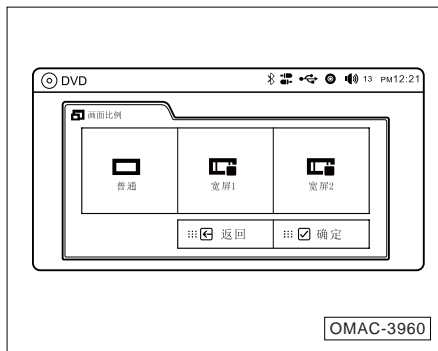

可以设置普通、16:9 以及 4:3 三种比例。

i 提示

此功能需碟片支持。

i 提示

上述的操作可能会因光碟的不同而有所偏差。

2.操作系统及装备

2.7.5 VCD

PBC 菜单

在 VCD 播放的时候可以直接通过 PBC 菜单来选择想要观看的章节。

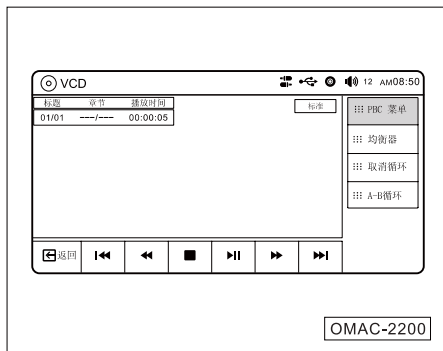

在 PBC 菜单开启的状态，VCD 读完之后，会进入到 PBC 菜单的画面，您可以通过输入数字，来选择想看的章节。还可进行删除 / 确定 / 移动等动作。

i 提示

在 PBC 菜单关闭的时候，屏幕当中的“选择章节”按键是不能进行操作的。

2.操作系统及装备

2.7.6 U 盘

播放

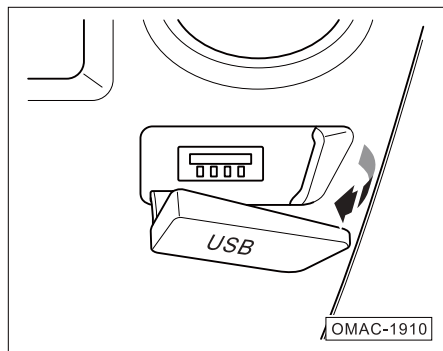

- 按 - 箭头 - 方向掀开 USB 接口保护罩 -1-, 插入 U 盘即可进入 U 盘播放模式。

i 提示

- 触摸屏 DVD 可以播放 U 盘里面的影像文件、音乐文件以及图片文件。若 U 盘中同时存放有上述三种文件时，系统将会按照影像文件、音乐文件、图片文件的顺序来进行播放。
- 一个 U 盘中可支持的总文件夹数目不能超过 999 个，文件夹的深度没有限制。对于拥有很多文件夹的 U 盘，触摸屏 DVD 读取目录信息的时间可能会超过 10 秒。
- 为避免分散驾驶员驾驶时的注意力，驾驶中播放视频只能播放声音，而不显示影像。

文件类型切换

由于 U 盘当中可以存储多种文件类型，如果想播放不同类型的文件时，您需要手动进行切换。

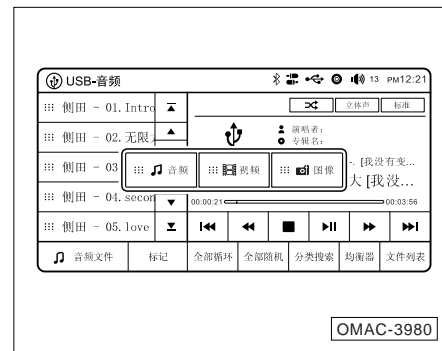

- 触摸“音频文件”按键，进入文件类型切换画面后，直接触摸所选择文件类型即可进入该文件类型的播放模式。

2.操作系统及装备

标记

您在收听到自己喜欢的音乐的时候，进行“标记”操作，已经进行标记的曲目，可以通过搜索功能进行查找并播放。

i 提示

U 盘被拔掉之后，所有标记的歌曲中的标记全部取消。

分类搜索

由于在 U 盘当中能够存储很多的音乐，您在搜索音乐的时候，可以利用分类搜索功能快速地搜索到想要听的歌曲。此功能主要是根据 MP3、WMA 的 ID3 信息自动地将歌曲进行分类、搜索（根据 U 盘内部歌曲的总数不同，搜索所花费的时间也不一样）。具体操作如下：

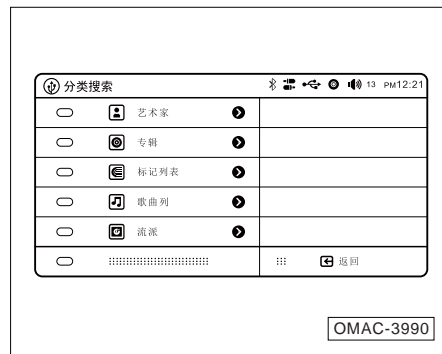

- 触摸“分类搜索”按键，进入分类列表。
- 根据具体情况，直接触摸所需选择类别的名称即可进行搜索。

2.操作系统及装备

图片播放

图片切换

- 触摸“<”按键即可切换至上张图片。
- 触摸“>”按键即可切换至下一张图片。

全画面

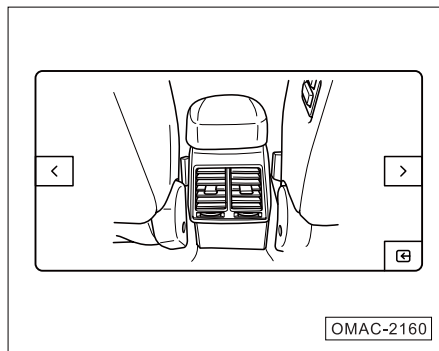

- 触摸“全画面”按键，即可全屏浏览图片。
- 全屏浏览模式下，触摸“<”按键即可切换至上张图片。
- 全屏浏览模式下，触摸“>”按键即可切换至下一张图片。
- 如需退出全屏浏览模式，触摸  按键即可退出。

图片旋转

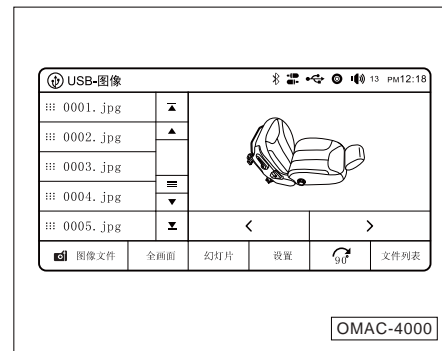

- 触摸  按键，即可顺时针旋转图片 90 度。

提示

每次触摸该键都可以使图片顺时针旋转 90 度。

2.操作系统及装备

幻灯片

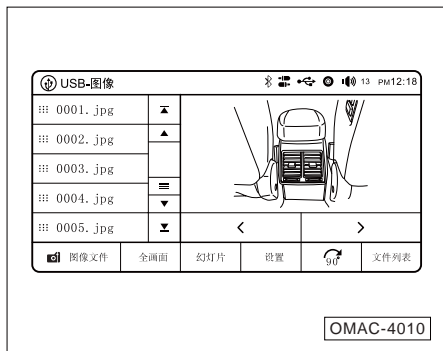

图片文件还可以以幻灯片的方式来播放，您可以自己设定每张图片播放的时间。在幻灯片播放的时候，您无需进行任何操作，就可以欣赏图片。

- 触摸“幻灯片”按键，即可开始幻灯片播放模式。如需退出幻灯片播放，只需触摸屏幕任意一点即可。

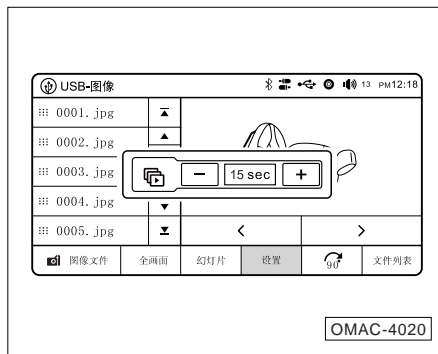

- 触摸“设置”按键，可对幻灯片播放间隔时间进行设置。

i 提示

初期值为 5 秒，设定范围为 1 秒至 15 秒之间。

2.操作系统及装备

2.7.7 AUX 外部音源

如果您有 MP3 播放器或视频播放器，又想听或者观看里面的内容，可以通过 AUX 外部音源接口输入到触摸 DVD，从而使大家都可以听 / 观看外部播放器里面的内容。

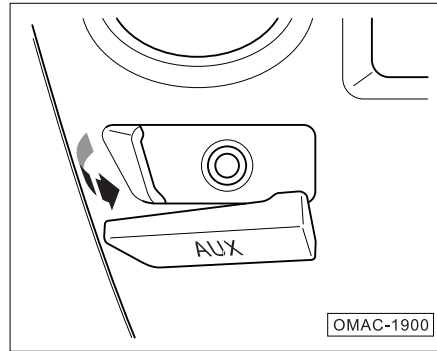

- 掀开 AUX 外部音源接口保护罩，插入 MP3 播放器以及视频播放器的数据线，将自动切换至 AUX 外部音源模式进行播放。

i 提示

使用外部音源时由外部音源控制音频播放。

2.操作系统及装备

2.7.8 系统设定

系统设定模式，包括常规设置 / 声音设置 / 屏幕校准 / 基本信息。您只需按下按键 -11-，即可进入系统设定界面。

常规设置

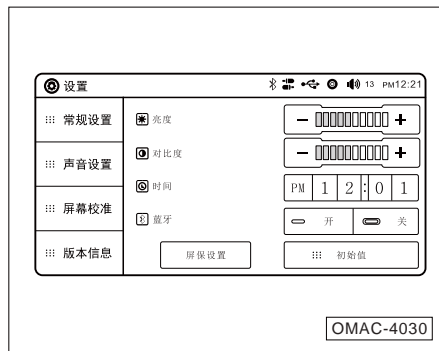

常规设定模式，包括 LCD 显示屏的亮度调节 / 对比度调节 / 时间调节 / 屏保设置。

亮度调节 / 对比度调节

- 触摸相对应“+”或“-”按键，可对屏幕的亮度和对比度进行调节。

i 提示

屏幕的亮度与对比度的调节范围均为 1~10。

2.操作系统及装备

时间调节

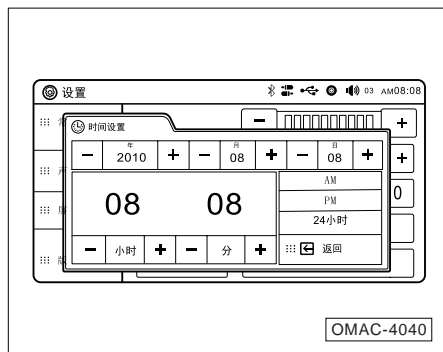

- 触摸“时间设置”按键，即可对时间进行调节。

i 提示

带导航触摸屏 DVD 需通过 GPS 时间来进行校准。

屏保设置

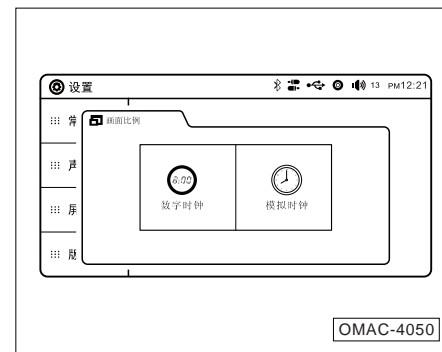

- 触摸“屏保设置”按键，进入屏保设置界面后，您可根据自己喜爱的屏保显示方式进行选择。

2.操作系统及装备

i 提示

如需全部复原，只需触摸“初始值”按钮即可。

声音设置

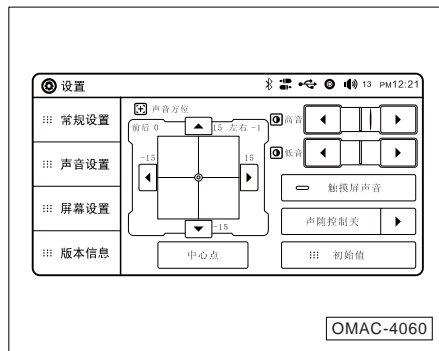

— 触摸“声音设置”按钮，即可进入屏保设置界面。

声音方位调节

由于每个喇叭距离用户都有一定的距离，为了达到更好的收听效果，您可以触摸 \blacktriangle \blacktriangledown \blacktriangleleft \blacktriangleright 按钮以调节所对应喇叭的增益，也可以直接触摸图中的位置，来进行增益的调节。

i 提示

- 如果您希望将增益恢复到初始设置的时候，可以触摸“中心点”按钮来直接调节到中心位置。
- 各个喇叭的调节范围 $-15 \sim +15$ 。初期值为 0。

2.操作系统及装备

高音 / 低音调节

- 触摸相对应   按键，可对高音 / 低音部分进行调节。

i 提示

高音 / 低音的调节范围均为调节范围 **-7 ~ +7**，初期值为 **0**。

触摸屏声音设置

使用触摸屏进行操作时的回应音，可通过“触摸屏声音”设置进行开启或关闭的操作。

- 触摸“触摸屏声音”按键即可进行开启或关闭。

声随控制设置（SDVC）

通过声随控制功能，能够实现车辆在车辆速度发生变化时，系统自身根据速度自动调节输出声音的大小。

2.操作系统及装备

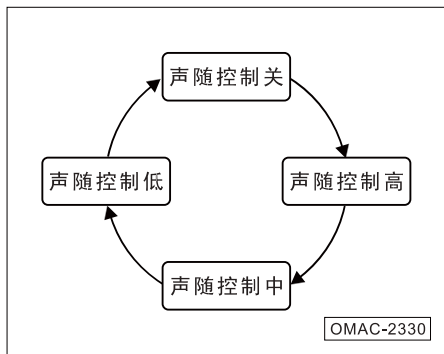

- 触摸  按键，可以选择增益的高 / 中 / 低 / 关闭，共四种模式。

触摸屏精度调节

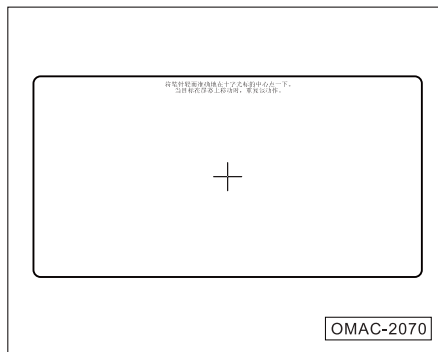

- 触摸“屏幕设置”按键，进入触摸屏精度调节界面。
- 按照提示，依次准确地触摸屏幕中显示的“+”号，即可完成屏幕精度的调节。

版本信息

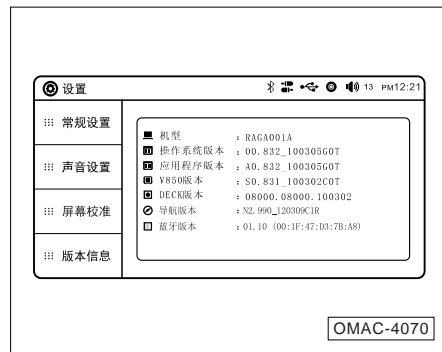

- 触摸 DVD 的硬件以及软件的本
版本信息存储在系统当中，若有新的版本，您可对其进行升级。
- 触摸“版本信息”按键，即可查看
触摸 DVD 的硬件以及软件的本
版本信息。

3.1 启动和驾驶

3.1.1 点火开关

一键启动开关模式

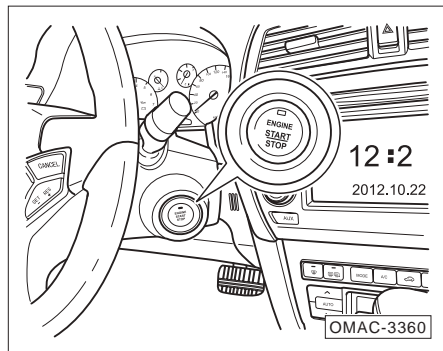

一键启动开关模式与传统点火开关挡位一致，钥匙在车内时，“ENGINE START / STOP”开关可以选择“ACC”模式、“ON”模式、启动和停止发动机。

i 提示

当遥控钥匙位于车内，方可进行一键启动开关模式切换。

自动变速器变速杆位于“P”位置，未踩下制动踏板时，操作“ENGINE START / STOP”开关将按以下顺序切换模式：

未操作按键时，“ENGINE START / STOP”开关关闭，即为“OFF”模式。

第一次——“ACC”模式（开关指示灯呈橙色）

座椅加热、点烟器等附件电路接通。

第二次——“ON”模式（开关指示灯呈橙色）

仪表点亮，所有用电设备均处于接通状态。

第三次——返回“OFF”模式（指示

灯熄灭）

“ENGINE START / STOP”开关再次关闭，返回“OFF”模式。

逐次按下“ENGINE START / STOP”开关可在“OFF”→“ACC”→“ON”→“OFF”三种模式下循环切换。

i 提示

正常情况下，只能依次循环切换，即只能从“ACC”模式切换到“ON”模式。但是当一键启动开关在“ACC”模式下保持一小时状态不变化，即进入节电模式，自动退回到“OFF”模式。

3. 驾驶指南

自动变速器变速杆位于除“P”以外的其它位置，未踩下制动踏板时，操作“ENGINE START / STOP”开关将按以下顺序切换模式：

“OFF”→“ACC”→“ON”→“ACC”，不能退回到“OFF”模式。

踩下制动踏板，“ENGINE START/STOP”开关指示灯将变为绿色，此时按下“ENGINE START / STOP”开关一次，即为“START”模式，方可启动发动机。

i 提示

- 在汽车行驶过程中，长按一键启动开关或者连续按一键启动开关三次，一键启动开关会由“ON”模式退回到“ACC”模式，从而停止发动机，实现紧急熄火。紧急熄火几秒钟后方可重新启动发动机。
- 在汽车行驶过程中，若发动机自动熄火或使用紧急熄火，只需将变速器换挡杆挂入“N”挡，再次按一键启动开关，方可重新启动发动机。
- 若在启动过程中，出现制动信号故障，必须先按一键启动开关至“ACC”模式，之后长按一键启动开关，启动发动机。在启动过程中，变速器换挡杆必须位于“P”挡或“N”挡。

- 若出现遥控钥匙电量不足，按下一键启动开关，组合仪表显示屏会提示“未检测到钥匙”。此时，迅速将钥匙背面靠近一键启动开关表面，再次按一键启动开关，进入“ACC”模式，方可按正常操作启动发动机。

3. 驾驶指南

Limphome 模式 (仅适用于一键启动车型)

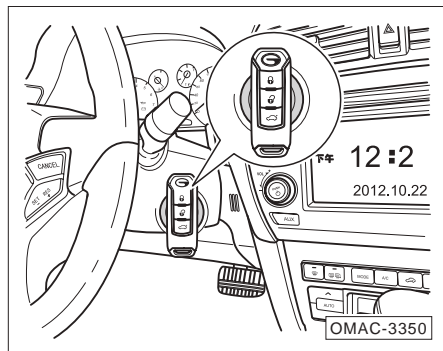

- 当遥控器缺电时，系统将搜索不到遥控器发射的信号，在这种情况下，可以把遥控器（没有 LOGO 的那面）正中心贴紧“ENGINE START / STOP”开关（距离 < 12 mm），同时按一下该开关，可以上到“ACC / ON”挡电源，此时踩下制动踏板，绿灯点亮，再次按下开关可以启动发动机。

操作步骤：

- 按下“ENGINE START / STOP”开关，仪表“未检测到钥匙”。
- 迅速将遥控器的背面靠近“ENGINE START / STOP”开关表面。
- 再次按下“ENGINE START / STOP”开关电源上到“ACC”档，此时踩下制动踏板，绿灯点亮，再次按下开关可以启动发动机。

传统点火开关

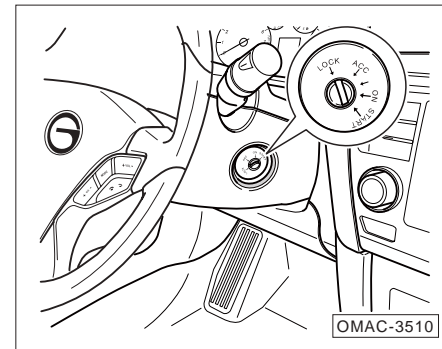

传统点火开关共有四个位置

“LOCK” — 汽车停车位置，在该位置方能插入或拔出钥匙。

“ACC” — 座椅加热及点烟器等附件电路接通。

“ON” — 汽车行驶时钥匙的位置，所有用电设备均处于接通状态。

“START” — 仅用于启动发动机。

3. 驾驶指南

注意

若钥匙不能或难以自“LOCK”位置拧至“ACC”位置，则可来回转动方向盘，分离方向盘锁止机构，直至能够拧动点火钥匙。

电子防盗器

电子防盗器用于防止他人非法盗用汽车。点火钥匙内的收发器芯片配有电子代码，并将此代码发送至车辆。只有芯片的电子代码与车辆登记的ID 代码一致时，才能起动发动机。如果使用编码不正确的钥匙（或其它工具），发动机的燃油系统将无法工作。

3.1.2 启动发动机

手动变速器

- 将离合器踏板踩到底，并保持在该位置。
- 将换挡杆挂入空挡。
- 将点火开关位于“START”位置，启动发动机。

换挡时一定要将离合器踩到底，换到下一挡后应慢慢松开离合器踏板，不换挡时不要将脚放置在离合器踏板上。否则，会加速离合器磨损。

i 提示

发动机一旦启动，立即松开点火开关。

自动变速器

- 将制动踏板踩到底，并保持在该位置。
- 将换挡杆移入“P”或“N”挡位置。
- 点火开关位于“START”位置，启动发动机。

i 提示

- 发动机一旦启动，立即松开点火开关。
- 对于配备传统点火开关车型，启动发动机操作中，可将点火钥匙直接从“LOCK”位置顺时针旋转至“START”位置。
- 对于一键启动车型，遥控钥匙位于车内，方可启动发动机。

机械式自动变速器

- 将变速杆移入“N”挡位置。
- 将制动踏板踩到底，并保持在该位置。
- 将点火开关拧至 START (III) 位置，启动发动机。

i 提示

发动机一旦启动，立即松开点火开关。

3. 驾驶指南

注意

- 启动热态发动机可能需略踩油门踏板。
- 启动冷态发动机时，需怠速运转将其预热后再将车开动。同时，因为气门挺杆需数秒钟方能达到正常工作压力，可能产生运转噪音，属正常现象，无需担心。启动后切勿使发动机高速运转，或开足油门或超负荷行驶。否则，会损坏发动机。
- 若发动机未能启动，则 10 秒钟后必须关闭起动机，约 30 秒后再尝试启动。若无法启动发动机，可尝试用跨接电缆通过另一辆汽车的蓄电池启动发动机，最好不要使用推动或牵引的方法启动汽车发动机。

警告

- 在通风不良的场所或封闭的室内不得启动或运行发动机。因发动机尾气是无色无味的有毒气体，使人昏迷甚至窒息死亡。
- 发动机运转时切勿使汽车置于无人看管的状态。
- 切勿使用启动辅助装置启动发动机。否则，可能爆炸或导致发动机高速运转，引发伤亡事故。

强制启动发动机

(仅适用于一键启动车型)

- 当车辆刹车信号出现故障，系统收不到刹车信号，驾驶员必须先按“ENGINE START/STOP”开关，电源从“OFF”到“ACC”之后长按“ENGINE START/STOP”开关 15 秒以上（车辆必须挂入 P/N 挡），启动发动机。

紧急启动发动机

(仅适用于一键启动车型)

- 当车辆行驶中出现自动熄火或是使用紧急熄火功能，如果需要启动发动机（车速大于 15 Km/h），需要先把挡位挂入 N 挡，再按下“ENGINE START/STOP”开关，此时可以直接启动发动机。

3.1.3 关闭发动机

- 停稳汽车。
- 将点火开关位于“LOCK”位置或“OFF”位置即可关闭发动机。

发动机关闭后，散热器风扇仍将运转一段时间。

i 提示

- 对于配备传统点火开关车型，关闭发动机操作中，先将点火钥匙从“ON”位置逆时针旋转至“ACC”位置，然后朝着点火钥匙插入方向按压点火钥匙并保持在该位置，再次逆时针旋转点火钥匙至“LOCK”位置便可关闭发动机。
- 对于一键启动车型，遥控钥匙位于车内，方可智能进入关闭发动机。

⚠ 警告

- 关闭发动机后，制动助力器不起作用，制动时需施加更大的力量踩制动踏板方能停住汽车；转向助力机构不起作用，转向时必须施加更大的力量转动方向盘。
- 点火开关位于“LOCK”位置或“OFF”位置后安全气囊不起作用。
- 一旦点火开关位于“LOCK”位置或“OFF”位置，方向盘将被锁止，汽车不能转向，谨防发生事故。
- 发动机切勿进水。若汽车在低洼积水的路面行驶时，请注意避免发动机进水导致发动机的严重损坏，因此导致车辆故障及损坏，本公司不承担质量担保。

紧急熄灭发动机（仅适用于一键启动车型）

- 当车辆行驶速度 > 0 Km/h 时，短按“ENGINE START/STOP”开关，系统不会熄火（目的是防止在车辆行驶过程中不小心按到启动开关）。长按“ENGINE START/STOP”开关超过 3 秒或者 3 秒内连续按 3 次，电源会由“ON”到“ACC”挡，从而停止发动机工作。

i 提示

当紧急熄火后，3秒内不能重新启动发动机。

3. 驾驶指南

3.1.4 行车说明

注意

- 对于配备 1.8T 发动机的车型，由于启动发动机后，行车之前刹车真空度不足，可能造成刹车偏硬；为避免此种现象，应先怠速暖机至少一分钟以上时间，使电动真空泵有充足的时间，为制动真空助力器提供真空。

配备手动变速器的汽车

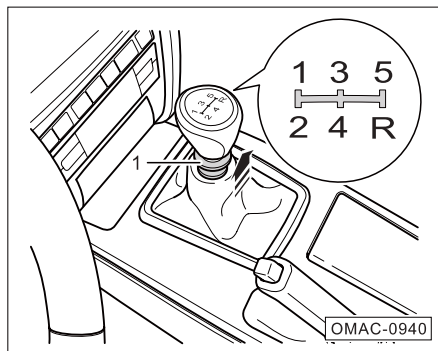

- 将离合器踏板踩到底，启动发动机。
- 将换挡杆从空挡挂入“1”挡，缓慢地抬起离合器踏板，汽车便能起步行驶。
- 换挡时，一定要将离合器踏板踩到底，换到下一挡后，应慢慢地松开离合器踏板。
- 减速时，通过降挡的办法可从发动机处获得额外的制动力，这种制动力有助于保持一安全速度，在下坡

时，可防止制动器过热。

- 停车时，踩下制动踏板，停稳汽车。
- 拉起驻车制动器手柄，踩下离合器踏板，将换挡杆挂入空挡。
- 关闭发动机，从点火开关上拔下点火钥匙。
- 来回转动方向盘，啮合方向盘锁止机构。

3. 驾驶指南

挂倒挡

- 汽车停稳，发动机怠速运转时将离合器踏板踩到底并等待 3 秒钟。
- 将换挡杆移到空挡位置。
- 右推换挡杆，并沿 - 箭头 - 方向上提倒挡环 -1-，然后将换挡杆向后拉至换挡杆手柄上标注的倒挡位置（“R”）。
- 松开制动踏板和驻车制动器手柄，慢抬离合器踏板起步，倒车行驶。

此时，保持点火开关打开：

- 倒车信号灯点亮。
- 倒车后视镜系统自动启动，并在多媒体显示屏中显示倒车影像（适用于某些车型）。
- 倒车雷达启动，并在组合仪表显示屏中显示提示信息（适用于某些车型）。

注意

- 行驶时切勿将脚长时间放置在离合器踏板上，避免对离合器造成不必要的磨损。
- 换挡时必须将离合器踏板踩到底，避免不必要的磨损和损坏。
- 车辆起步时，需要松开驻车制动器。

警告

- 发动机处于运转状态时，一旦挂入某挡，松开离合器踏板后汽车立即起步行驶。
- 汽车行驶时切勿挂入倒挡。否则，极易引发事故。

配备机械式自动变速器的汽车

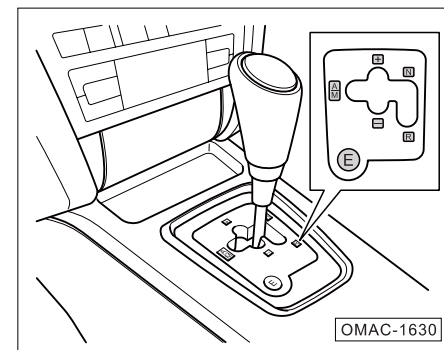

- 将制动踏板踩到底，启动发动机。
- 将换挡杆从“N”挡挂入“+”与“-”的中间位置。此时，变速器自动挂入“1”挡。
- 挂入挡位后，松开制动踏板，缓慢踩下油门踏板，汽车便能起步行驶。
- 停车时，踩下制动踏板，停稳汽车。
- 拉起驻车制动器手柄，将换挡杆挂入“N”挡。

3. 驾驶指南

- 关闭发动机，从点火开关上拔下点火钥匙。
- 来回转动方向盘，啮合方向盘锁止机构。

切换为手动换挡模式（M）

- 将换挡杆从图示位置移至“A/M”挡位置，停留1秒后轻轻释放，组合仪表中的自动模式提示灯“AUTO”熄灭。
- 在手动换挡模式下，换挡杆由图示位置推向“+”位置后立即释放，将使变速器升入邻近高档。换挡杆由图示位置推向“-”位置后立即释放，将变速器降入邻近低挡。

注意

- 车辆起步时，需要松开驻车制动器。
- 手动换挡模式下，若车辆处于较低车速时，强行挂入较高挡位，系统将会发出“滴”的警报声，此时应提速后，再挂入较高挡位。

注意

换挡杆推入“+”或“-”位置后，应立即释放，停留时间不要超过1秒钟。

- 切换为自动换挡模式（A）。
 - 将换挡杆从图示位置移至“A/M”挡位置，停留0.5秒后轻轻释放，组合仪表中的自动模式提示灯“AUTO”点亮。
- 在自动换挡模式下，有经济和普通两种模式。普通模式具有良好的动力性，经济模式具有良好的燃油经济性。
 - 按下按钮“E”进入经济模式换挡程序。此时，组合仪表上ECO灯点亮。

挂倒挡

- 将汽车停稳。
- 将换挡杆挂入“R”位置。此时，变速器自动挂入倒挡。
- 挂入挡位后，松开制动踏板，缓慢踩下油门踏板，汽车便以倒挡行驶。

此时，保持点火开关打开：

- 倒车信号灯点亮。
- 倒车后视系统自动启动，并在多媒体显示屏中显示倒车影像（适用于某些车型）。
- 倒车雷达启动，并在组合仪表显示屏中显示提示信息（适用于某些车型）。

配备自动变速器的汽车

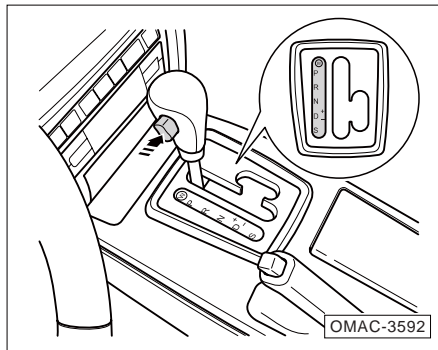

- 将制动踏板踩到底，启动发动机。
- 按住换挡杆手柄左侧按钮，将换挡杆挂入“D”挡，进入常规换挡程序。
- 挂入挡位后，松开制动踏板，缓慢踩下油门踏板，汽车便能起步行驶。
- 将换挡杆移至“S”位置，可进入运动换挡程序。
- 按下按钮“W”，可进入冬季模式换挡程序。
- 停车时，踩下制动踏板，停稳汽车。

- 拉起驻车制动器手柄，将换挡杆挂入“P”挡。
- 关闭发动机，从点火开关上拔下点火钥匙。
- 来回转动方向盘，啮合方向盘锁止机构。

i 提示

- 对于配备传统点火开关车型，将点火开关位于“LOCK”位置后应拔出点火钥匙。
- 若打开左前门时，未拔出点火钥匙，系统会发出警告提示音。
- 若点火开关位于“LOCK”位置或“OFF”位置，换挡杆未挂入“P”挡，系统会发出警告提示音。

3. 驾驶指南

挡位说明

“P”挡（驻车挡）

只有在汽车完全静止的时候才能挂入“P”挡。在挂入“P”挡前，必须按下换挡杆手柄左侧的锁止按钮。从“P”挡挂到其他挡位前，必须确保发动机已起动并已将制动踏板踩到底。

“R”挡（倒车挡）

倒车时挂入此挡位。挂入“R”挡之前，请务必确保汽车已完全停下来，且发动机处于怠速运转状态。从“P”挡或“N”挡挂入“R”挡时，必须踩下制动踏板并按下换挡杆手柄左侧的锁止按钮。

换挡杆位于“R”挡时，若发动机点火开关打开，倒车灯会自动点亮。

“N”挡（空挡）

在车速低于 5 km/h 或汽车停车状态并且点火开关打开时，若需将换挡杆从“N”挡挂至其他挡位，必须先踩下制动踏板并按下换挡杆手柄左侧的锁止按钮。

“D”挡（驾驶挡）

一般向前驾驶时均使用此挡，系统会根据发动机负载和车速自动挂入高档或低挡。

“M”挡（手动挡）

把换挡杆从“D”档拨到“M”挡位置后，变速器进入手动换挡模式。此时仪表板上将显示为当前的实际挡位（“5”、“4”、“3”、“2”或“1”）。无论在行驶过程还是停车状态，都可以对挡位进行手动切换。在手动模式驾驶员可以根据路况及驾驶习惯来自主选择合适的挡位，提高了驾驶乐趣。

操作时，将换挡杆向前轻推到“+”

位置升挡，向后轻推到“-”位置降挡。当变速器处于 1~4 挡时，如果发动机已达到变速器可承受的最高转速，变速器会自动升到下一挡位。同样，为防止发动机转速过低，变速器会在一定车速时自动降低一档。如果选择降挡操作，只有在保证发动机和变速器安全的前提下，变速器才会执行降挡操作。

在山路或丘陵地带等路况驾驶时，建议使用该模式，将变速器固定在某个挡位下工作，以防止频繁换挡。

“S”挡（运动挡）

通过将换挡杆拨至“S”挡，变速器将启动运动模式程序。该模式一般工作在发动机转速较高区间，并且挡位较低，主要用于追求动力性的驾驶工况，同时可用于山区道路工况驾驶。

3. 驾驶指南

注意

- 汽车会根据阻力的变化情况（如牵引、爬长坡等），启动相应的换挡程序，通过换入较低的档位来给车辆提供较大的动力。这样可以防止频繁换挡。
- 冷态发动机空转速度很高，所以在发动机预热前，挂入“D”挡或“R”挡时请小心操作。
- 汽车停止时，请勿加快发动机转速，否则可能会导致汽车意外移动。
- 起动发动机前，请确保挡位位于“P”挡或“N”挡，切勿尝试在其他挡位起动发动机。
- 将换挡杆从“N”挡挂入其他挡位时，请让发动机处于怠速状态。

- 汽车移动时，请不要挂入“P”挡或“R”挡，否则会严重损害变速器。
- 汽车行驶时，请不要挂入空挡滑行。

警告

在行驶过程中，不要把换挡杆突然切换到“R”或“P”挡。变速器可能会发生损坏，甚至发生意外事故。

换挡杆锁定解除

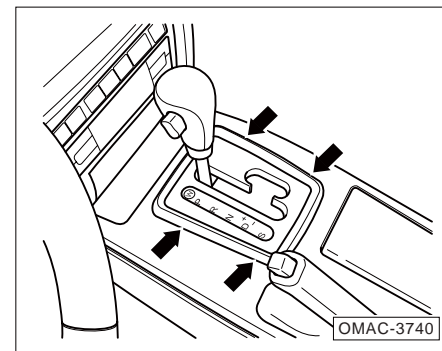

- 拉起驻车制动器手柄。
- 将钥匙从点火开关上拔下。
- 在 - 箭头 - 所指位置撬出换挡杆面板外装饰圈。

3. 驾驶指南

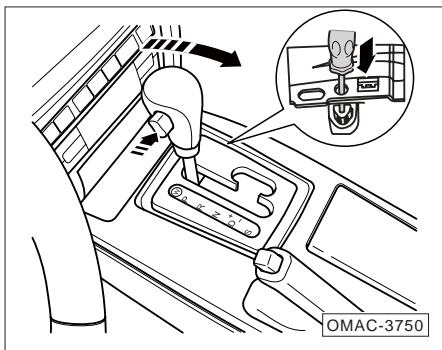

- 将钥匙或者使用合适的螺丝刀插入换挡解除槽，并按压解锁开关并保持住。
- 按下换挡杆手柄侧端的解除按钮，将换挡杆自“P”挡换至“N”挡。
- 从换挡解除槽内拔出钥匙或者螺丝刀。重新装上换挡杆面板外装饰圈。踩下制动踏板，重新启动发动机。

注意

若需用换挡锁定解除，则表明车辆存在问题。应立即到本公司汽车销售店检查车辆。

提示

如选择常规换挡程序（“D”位置），汽车以经济模式行驶，充分利用发动机功率。

提示

自动变速器从某一挡位换至另一挡位时会锁止换挡杆，所以从某一挡位换至另一挡位时需要按下换挡杆左侧的解锁按钮。

注意

车辆起步时，需要松开驻车制动器。

3. 驾驶指南

挂倒挡

- 将汽车停稳。
- 将换挡杆挂入“R”位置。此时，变速器自动挂入倒挡。
- 挂入挡位后，松开制动踏板，缓慢踩下油门踏板，汽车便以倒挡行驶。
- 此时，保持点火开关打开：
 - 倒车信号灯点亮。
 - 倒车后视系统自动启动，并在多媒体显示屏中显示倒车影像（适用于某些车型）。
 - 倒车雷达启动，并在组合仪表显示屏中显示提示信息（适用于某些车型）。

停车注意事项

- 确认天窗及车窗均已被关好。
- 关闭所有车灯，闭锁所有车门，检查仪表板上的指示灯，并确认防盗系统已被激活。
- 将贵重物品随身携带，切勿放置在车内。
- 切勿在易燃易爆物品附近停放车辆。
- 停车时，若车辆面向坡顶，应将前轮打离路缘。
- 离开车时务必拔下点火钥匙，并随身携带。拉起驻车制动手柄、关闭发动机并将车门锁。
- 装备手动变速器的汽车需将换挡杆挂入空挡；装备自动变速器的汽车需将换挡杆挂入“P”挡；装备机械式自动变速器的汽车需将换挡杆挂入“N”挡。
- 若车辆面向坡底，应将前轮打向

路缘，装备手动变速器或机械式自动变速器的汽车应将换挡杆置于“R”挡。

警告

- 驾驶员离车时务必拔下钥匙，随身携带。否则，留在车内的人可能误启动发动机或电器设备，引发严重伤亡事故。
- 停车时务必拉紧驻车制动手柄。若停车，车内不可留人。否则，因其可能无意间松开驻车制动，使汽车移动。
- 切勿在有易燃易爆物品附近停放车辆，注意车辆停靠方向，不要使尾气喷向植物而损坏绿化带。

3. 驾驶指南

3.1.5 换挡杆挡位显示

换挡杆挡位显示

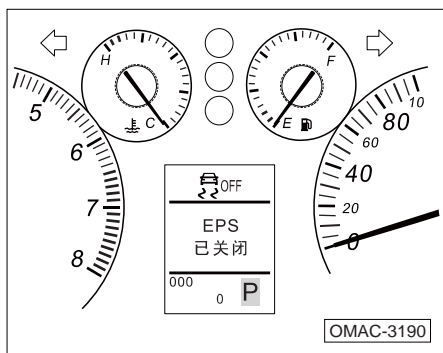

换挡杆挡位显示在组合仪表显示屏的右下方。显示换挡杆当前的位置状态。

i 提示

仅配备了机械式自动变速器或自动变速器的汽车，有此功能。

3.1.6 驻车制动器

施加驻车制动

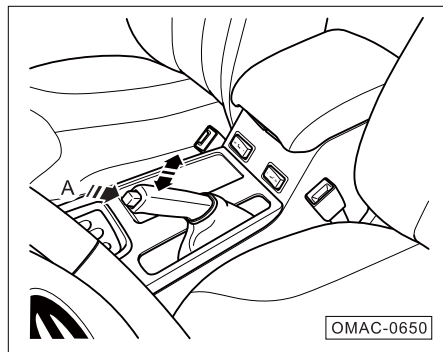

- 沿 - 箭头 A - 方向按压换挡杆前方的按钮，并将驻车制动器手柄向上拉紧。

解除驻车制动器

- 先将驻车制动器手柄略微上拉，再沿 - 箭头 A - 方向按压换挡杆前方的按钮，然后将手柄下压到底，即可松开驻车制动器。

注意

- 停车后务必拉紧驻车制动器手柄，施加驻车制动。
- 如打开点火开关后拉紧驻车制动，指示灯点亮。松开驻车制动器时指示灯熄灭。

警告

- 汽车行驶时切不可用驻车制动器降低车速，因驻车制动器仅对后轮施加制动，因此制动距离更长，极易引发交通事故。
- 汽车切不可在驻车制动器未完全分离的情况下行驶！否则，导致后轮制动器过热，降低制动效率，同时还会导致后轮制动摩擦衬块过早磨损。

3. 驾驶指南

3.2 驾驶员驻车辅助系统 (适用于某些车型)

驾驶员驻车辅助系统是倒车雷达系统或倒车后视系统。倒车雷达系统由超声波传感器（探头）、控制器和蜂鸣器（或仪表显像）等部分组成。它能以声音或者更为直观的显示告知驾驶员汽车周围障碍物的情况，解除驾驶员驻车、倒车和启动车辆时前后左右探视所引起的困扰，并帮助驾驶员扫除了视野死角和视线模糊的缺陷，提高驾驶的安全性。

倒车雷达系统（适用于某些车型）

倒车雷达系统协助驾驶员驻车和调整车位。该系统借助前保险杠上的两个超声波传感器和后保险杠的四个超声波传感器，测算轿车前部或后部距障碍物的距离。传感器发送和接收超声波，电子系统利用发送和遇障碍物反射回来的超声波计算轿车前部或后部距障碍物的距离。若轿车前部或后部接近障碍物，系统将向驾驶员发出断续的声响警报，轿车前部或后部越接近障碍物，警报声越短促；距障碍物非常近时系统将发出持续的警报声。若此时轿车继续接近障碍物，则系统将不再能探测到车后障碍物。

前部超声波传感器

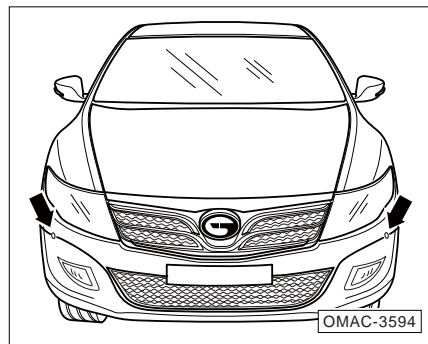

当汽车前进速度小于 20 km/h 时，前部超声波传感器开启。当前进速度大于 20 km/h 时，前部超声波传感器关闭。

当车速从 20 km/h 以上回到 10 km/h 以下时，前部超声波传感器再次进入工状态。

3. 驾驶指南

后部超声波传感器

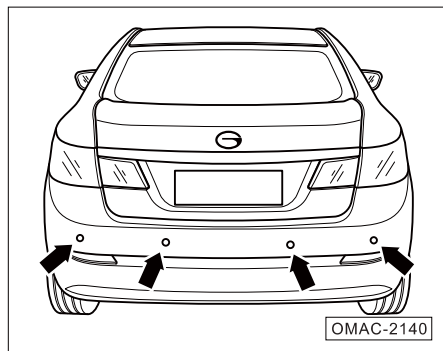

点火开关处于打开状态下，松开驻车制动手柄，并挂入倒车挡，后部超声波传感器及前部超声波传感器同时进入工作状态。倒车时速度应小于 10 km/h，当车速大于 10 km/h 时，前后超声波传感器自动关闭。

i 提示

挂出倒车挡、拉起驻车制动手柄或关闭点火开关，后部超声波传感器及前部超声波传感器也会自动关闭。

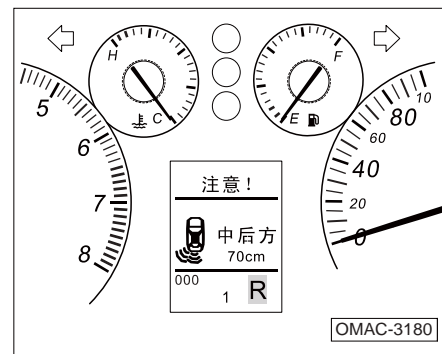

当倒车雷达系统工作时，组合仪表显示屏上将会显示相应注意图示。

3. 驾驶指南

蜂鸣音随后保险杠与障碍物之间的距离而改变：

信号	与保险杠之间的距离		
	前方传感器	后角传感器	后中传感器
慢速间歇性蜂鸣音	-	60 - 90 cm	60 - 150 cm
快速间歇性蜂鸣音	25 - 50 cm	30 - 60 cm	30 - 60 cm
连续蜂鸣音	25 cm 以内	30 cm 以内	30cm 以内

关闭倒车雷达系统（适用于某些车型）

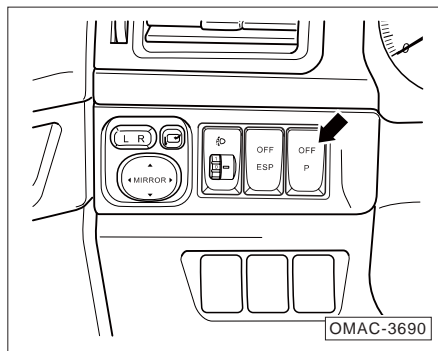

- 按下“OFF”按钮，即可关闭倒车雷达系统（包括前部超声波传感器和后部超声波传感器），此时按钮上的“OFF”将会点亮。

警告

- 倒车雷达系统的超声波传感器在探测障碍物时存在盲区，倒车时，驾驶员必须注意观察，避免发生驻车事故。
- 在狭窄场所或上坡倒车时，系统可能探测到栏杆、树木或斜坡面，此属正常现象。
- 倒车速度较快时，倒车雷达系统的探测准确性有所下降，建议倒车速度不超过 2 km/h。倒车雷达系统持续鸣响时，立即停止倒车，此时车辆与障碍物已极其接近，谨防发生事故。
- 为保证后保险杠上传感器的功能，须保持其清洁并避免结冰。用高压清洗器清洗倒车雷达系统应短时轻柔，喷嘴与传感器至少保持 10 cm 以上的距离。

警告

- 若有水珠附着在后保险杠上的传感器表面，则传感器的灵敏度会有所下降，拭去附着在传感器上的水珠即可恢复其灵敏度。
- 某些物品的表面不能反射警报系统传感器发出的信号，导致警报系统不能探测到此类物品或身着此类服装的人。
- 车外噪音源可能干扰警报系统，导致系统不能正常探测到物品或人员。
- 倒车雷达系统传感器属精密部件，切勿私自拆装维修。因用户私自拆装维修所导致的损坏，本公司概不承担质量担保。

倒车后视系统（适用于某些车型）

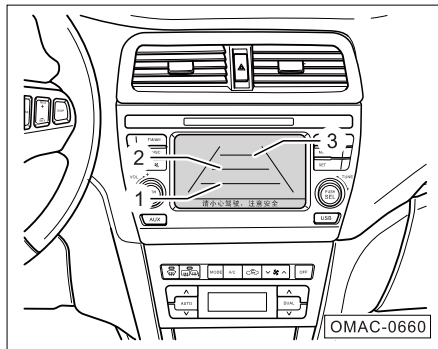

- 点火开关处于打开状态下挂入倒车挡，后方的视野将被显示在导航系统显示屏的画面上。

显示屏中显示的两条线距离车的参考水平距离分别是：

- 线 1：0.5 m
- 线 2：1 m
- 线 3：3 m

提示

上述距离是在平地上测试得出的参考距离，仅作为视觉远近的判断参考。如果有坡度，上述距离是不准确的。

3. 驾驶指南

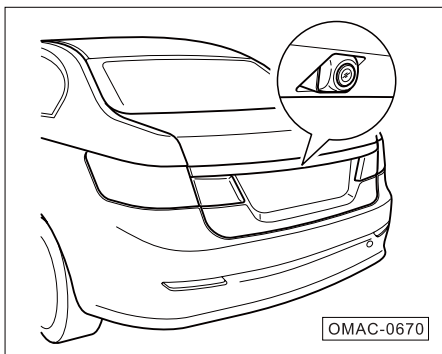

欲得到最佳图像，应使后方摄像头始终保持清晰，切勿遮盖住摄像头。清洁摄像头时，应使用柔软的湿布，避免刮伤摄像头。

警告

后方观测摄像头存在盲区，倒车时必须特别注意周围儿童或宠物，因摄像头可能发现不了幼童或小宠物。

关闭倒车后视镜系统

- 将换挡杆移出倒车挡，倒车后视镜系统即被关闭。

警告

倒车后视镜系统不能取代驾驶员对驻车环境的观察，驾驶员应集中注意力，根据实际情况安全驻车和调整车位。

3.3 ABS 与 EBD 装置

3.3.1 防抱死制动系统（ABS）

防抱死制动系统（ABS）属于汽车主动安全系统重要组成部分。

防抱死制动系统（ABS）起作用时，车轮与路面的摩擦属滚动摩擦，这会充分利用车轮与路面之间的最大附着力进行制动，从而提高制动减速度，缩短制动距离，确保汽车在制动时的方向稳定性。

防抱死制动系统（ABS）工作时就相当于以很高的频率进行点刹，在紧急情况下踩制动踏板，驾驶员会感到制动踏板在颤动，并伴有制动总泵运转时发出的“哒哒”声，此时防抱死制动系统（ABS）处于正常工作状态。由于制动总泵在不断调整制动压力，从而对制动踏板有连续的反馈力。因此，在这种情况下，一定要将制动踏板踩到底，切勿反复踩制动踏板。

防抱死制动系统（ABS）只是辅助安全系统，其作用都是非常有限的，如在沙石路面或刚下过雪的路面制动时，制动距离相对于水泥路面或干燥路面而言，可能会变长。切不可认为在任何情况下防抱死制动系统（ABS）的制动性能均能达到理想状态。因此不可过于依赖这些系统，只有安全驾车才是最重要的。

3. 驾驶指南

电子控制制动力分配系统（EBD）是防抱死制动系统（ABS）的一部分，电子控制制动力分配系统（EBD）在车辆常规制动时，根据车辆上的载重情况来平衡前后轮的制动力分配。

电子控制制动力分配系统（EBD）通过滑移率调节对后轮施加更大的制动压力，在保证制动稳定性的前提下获得最短的制动距离。尤其在较差或湿滑的路面行驶时，提高了汽车制动时的稳定性及易操作性。

警告

务必随时根据气候、道路和交通状况调整车速，切勿利用系统提供的有限安全功能冒险行驶，谨防引发事故。

- 防抱死制动系统不可能超越运动学规律！即使汽车配备 ABS 在湿滑路面上行驶仍很危险！行驶中如发现 ABS 在调节制动压力，则必须立即降低车速，适应当时的道路和交通状况。
- 对汽车的不当作业或改装（如：对发动机、制动系统、行走系统或车轮和轮胎性能的部件的改装）均会影响 ABS、EDS、ASR、ESP 的功能。

防抱死制动系统（ABS）指示灯

打开点火开关后 ABS 指示灯应亮约数秒钟，系统完成自检后警报灯熄灭。（请参见第 36 页）

提示

启动发动机后，汽车行驶到约 15km/h 时，会从发动机舱中传出短暂的“嗡”的声音，这是 ABS 系统进行自检声音，是正常现象。

ABS 正常工作的声音包括以下几种：

- 液压调节单元内泵、电磁阀及回流泵动作声音。
- 制动踏板振动引起的声音。
- 因制动而引起悬架碰击声。

警报灯发生下列情况时表明系统存在故障：

- 打开点火开关后警报灯不亮。
- 打开点火开关，警报灯亮数秒钟后不熄灭。
- 汽车行驶时警报灯点亮。

如遇到上述情况时汽车仍可用常规方法制动，但 ABS 不起作用，应尽快到本公司汽车销售店检修系统。

若 ABS 警报灯与制动系统警报灯同时点亮，并且驻车制动已完全释放，则表明制动系统出现故障，请尽快联系本公司汽车销售店。

警告

在发动机舱内作业时务必格外谨慎！

- 在发动机舱内作业时务必仔细阅读和遵守相关警告说明。
- 若 ABS 警报灯与制动系统警报灯同时点亮，必须立即停车，检查制动液储液罐内的制动液液位。
- 若制动液液位正常，则制动系统故障可能是因 ABS 控制功能失常导致的，此种情况下制动，后轮可能很快被抱死，导致甩尾、汽车侧滑！必须到本公司汽车销售店排除故障。

3. 驾驶指南

3.3.2 电子稳定程序 (ESP) (适用于某些车型)

电子稳定程序 (ESP) 可有效降低汽车侧滑的危险。

发动机运转时 ESP 方起作用。

特殊情况时, 可解除 ESP 功能。

例如:

- 汽车装防滑链行驶时。
- 汽车在深雪或松软路面上行驶时。
- 汽车陷于某处 (例如, 陷在泥泞路段), 需前后移动时。

如无上述情况, 应打开 ESP。

ESP 工作原理

通过对相应车轮施加制动, ESP 可降低汽车发生侧滑的危险。ESP 系统根据方向盘转角和车速等信息确定驾驶员的驾驶意图, 并持续与车辆实际行驶状况进行比较。若汽车偏离正常行驶路线 (例如: 车辆发生侧滑), ESP 通过对相应车轮施加制动力进行修正。

ESP 通过制动产生的扭转力使汽车恢复到稳定行驶状态。若汽车趋于过度转向 (即甩尾), 系统主要对弯道外侧前轮施加制动; 若汽车趋于转向不足 (即转弯半径过大), 则系统主要对弯道内侧后轮施加制动。

TCS 工作原理

TCS 为 ESP 的子系统, 是根据驱动轮的转速及传动轮的转速来判定驱动轮是否发生打滑现象, 当前者大于后者时, 进而抑制驱动轮转速的一种防滑控制系统。

警报灯和按钮上的指示灯何时点亮或闪烁:

- 警报灯应该在打开点火开关后亮约 2 秒钟, 然后熄灭。
- 行驶过程中如果 ESP 工作, 警报灯将闪烁。
- ESP 关闭后, 按钮指示灯点亮。
- ESP 存在故障时, ESP 警报灯点亮。
- ABS 存在故障时, ESP 警报灯和 ABS 警报灯及驻车制动与制动系统指示灯均点亮。

若警报灯点亮, 并在发动机启动后仍不熄灭, 表明控制系统已将 ESP 暂时关闭。此外, 组合仪表显示屏可能显示相关文字信息, 提示或警告驾驶员需立即执行某些操作。遇此情况, 关闭然后再次打开点火开关即可打开 ESP, 若此时警报灯熄灭, 则表明系统已完全进入工作状态。若蓄电池已断开, 打开点火开关时警报灯可能点亮, 短距离行驶后警报灯应熄灭。

i 提示

启动发动机后，汽车行驶到约15km/h 时，会从发动机舱中传出短暂的“嗡”的声音，这是ESP系统进行自检声音，是正常现象。

ESP正常工作的声音包括以下几种：

- 液压调节单元内泵、电磁阀及回流泵动作声音。
- 制动踏板振动引起的声音。
- 因制动而引起悬架碰击声。

⚠ 警告

务必根据气候、道路及交通状况调整车速，切勿利用系统提供的额外安全功能冒险，谨防发生事故！

- 切记：ESP 不能超越道路附着力的物理极限，在湿滑路面上行驶或牵引挂车行驶时尤须谨慎。
- 驾驶员务必根据道路和交通状况随时调整驾驶方式。
- ESP 不能降低因诸如车速过高或距前车过近等不当驾驶方式可能引发事故！
- 对汽车的不当作业或改装（如：对发动机、制动系统、行走系统或车轮和轮胎性能的部件的改装）均会影响 ABS、ESP 的功能。

ESP 关闭功能

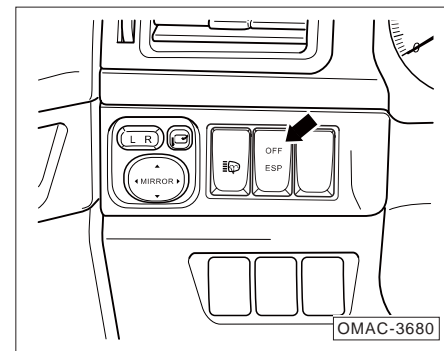

- 按压“OFF”按钮（按压时间小于3秒），即可关闭 TCS 功能，此时按钮上的“OFF”将会点亮。
- 按压“OFF”按钮（按压时间小于10秒，大于3秒），即可关闭 TCS/ESP 功能，此时按钮上的“OFF”将会点亮。

3. 驾驶指南

i 提示

- 当车速大于 50 km/h，系统将自动打开 TCS/ESP 功能。当车速小于 50 km/h 时，按压“OFF”按钮，即可重新打开 TCS/ESP 功能。
- 如按压“OFF”按钮的时间超过 10 秒，系统将会认定为错误操作，对 ESP 的工作状态不产生任何影响。

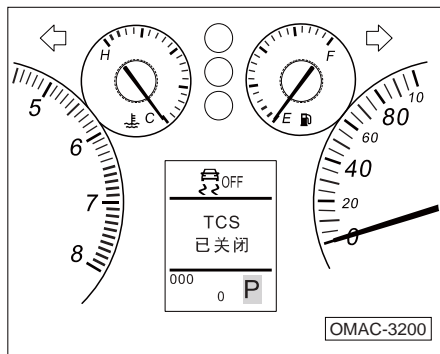

当 TCS 功能被关闭时，组合仪表显示屏上将会显示相应注意图示。

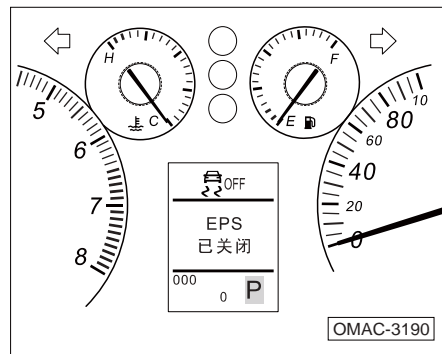

当 ESP 功能被关闭时，组合仪表显示屏上将会显示相应注意图示。

3.3.3 液压制动辅助系统（适用于某些车型）

液压制动辅助系统利用制动系统内快速产生的压力，帮助您在紧急情况下获得较短的制动距离。它充分利用了 ABS 的特性。制动踏板释放后，辅助制动系统会自动关闭，制动系统回到正常工作状态。

大多数驾驶员在危险情况下都能及时刹车，但却不能在短时间内用足够的力量踩下刹车踏板，因此，制动系统没有产生最大的制动力，导致制动距离增加，增大了事故风险。

而采用液压制动辅助系统的车在快速踩下制动踏板时将启动辅助制动系统。此时将产生一个比正常制动时更大的制动压力，充分发挥了 ABS 临界值，使得制动系统能够在最短的时间内产生汽车最大减速时所需要的压力。用力踩住制动踏板并保持，从而获得最短的制动距离。

提示

当车速在96 km/h以上，紧急制动时，左右转向灯同时闪烁。松开刹车踏板，当车速高于刹车后的速度2秒以上，闪烁解除；如果危险灯开关处于打开状态，闪烁4秒以后，危险灯开关关闭，闪烁解除。

警告

制动辅助系统提高了您的行车安全性，但不可能超越运动学规律，请根据路面情况和交通状况调整您的行驶速度。

3. 驾驶指南

3.4 定速巡航控制系统 (适用于某些车型)

定速巡航控制系统可在 40 km/h 及以上车速设定，一旦达到设定的车速并设定存储车速后，驾驶员即可将脚抬离油门踏板，汽车即以设定的车速行驶。

警告

- 在车流密集路段、坡路、多弯路段或湿滑路面上行驶时切勿使用定速巡航控制系统，谨防引发事故。
- 设定的车速及与前车的距离必须与当时的交通状况相适应，定速巡航控制系统仅是一种驾驶员驻车辅助系统，应谨慎使用。
- 定速巡航控制系统使用后应及时关闭。

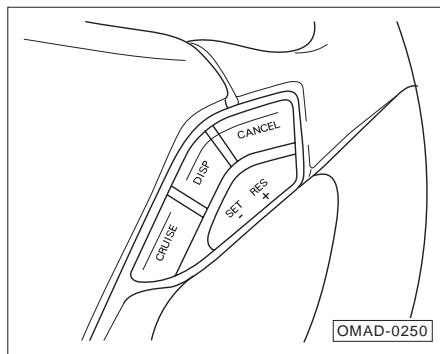

巡航启动

- 按下“CRUISE”按钮后松开，巡航启动。
- 将车速提高到巡航速度。（40 km/h 及以上）
- 按下“SET”按钮后松开，仪表中的巡航指示灯变为绿色。
- 车辆进入巡航控制状态，松开加速踏板。

巡航退出

以下操作可以退出巡航控制，组合仪表的巡航指示灯随之熄灭。

- 踩下制动踏板。
- 变速器挂入空挡。
- 踩下离合器踏板（仅适用于手动变速器车型）。
- 按下“CRUISE”按钮（退出巡航，且清除设定的巡航速度值）。
- 按下“CANCEL”按钮（退出巡航，且清除设定的巡航速度值）。

以下四种退出巡航方式可按“RES”按钮恢复：

- 踩下制动踏板时。
- 踩下离合器踏板。
- 变速器挂“N”挡。
- 按下“CANCEL”按钮。

巡航恢复

前提: 按下“CANCEL”按钮退出巡航。

以下操作以重新设定巡航功能:

车速高于 40 km/h 以上时, 按下“RES”按钮, 组合仪表的巡航指示灯绿色亮起, 车速将恢复到上次巡航设定速度记忆值并保持车速。

以下退出巡航方式可按“RES”按钮不可恢复:

- 关闭“CRUISE”时。

提高巡航车速

若想提高车速, 请执行以下操作:

- 轻按“+”按钮, 每次车速提高 1.6km/h。松开“+”按钮, 即开始以较高设定速度巡航。
- 长按“+”按钮, 车速不断增加。松开“+”按钮, 即开始以较高设定速度巡航。
- 用加速踏板只能临时提高车速, 当松开加速踏板后, 车速将回到原设定的车速。

降低巡航车速

若想降低车速, 请执行以下操作:

- 轻按“-”按钮, 每次车速降低 1.6 km/h。
- 长按“-”按钮, 将连续降低。
松开“-”按钮, 车辆将保持在较低的车速。

注意

- 车速降低至 35 km/h 以下, 会自动退出巡航。
- 当 ESP 系统启动时, 会自动退出巡航控制。
- 配备手动变速器的汽车: 禁止以“1”挡进入巡航状态。
- 配备自动变速器的汽车: 换挡杆位于“P”、“N”或“R”挡位时, 无法进入定速巡航状态。

3. 驾驶指南

3.5 轮胎气压监测系统 (TPMS)

本车采用的是直接式胎压监测系统，利用安装在轮辋上的胎压传感器来测量轮胎的气压和温度，并通过无线发射器将压力信息从轮胎内部发送到接收机。经过解码分析之后，通过总线发送给仪表显示当前的压力、温度值。当轮胎出现低压、快速漏气和高温时，接收机会发出报警信号，通过仪表显示。

点火开关位于“ON”或“START”位置，车辆并未行驶时，仪表上显示的压力和温度都是“-.-”和“---”。

胎压显示

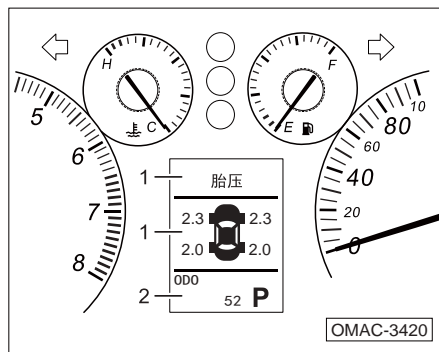

i 提示

胎压显示的单位是bar。

⚠ 警告

当胎压超过正常压力时，请停止车辆行驶，对压力较高的车轮进行泄压，达到正常压力后方可行驶。

胎温显示

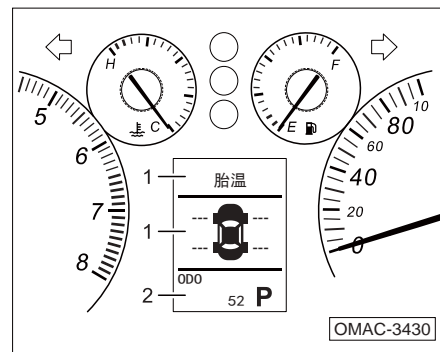

⚠ 警告

当胎压温度超过正常温度时，请停止车辆行驶，等待胎温达到正常温度后，方可行驶。防止爆胎影响人身安全。

车速超过 25 km/h 时，胎压传感器便会发出数据至接收机，解码分析后通过总线发送给仪表显示当前的压力、温度值。

若轮胎压力低于正常设定值 75% 或高于正常值的 125% 时，报警灯亮，同时组合仪表文字报警显示为该轮胎压力低或该轮胎压力高。

若轮胎的压力变化超过一定速度时，报警灯亮，同时组合仪表文字报警显示为该轮胎漏气。

若轮胎的温度超过 85℃ 时，报警灯亮，同时组合仪表文字报警显示为该轮胎温度高。

i 提示

- 当同时出现“系统失效”和胎压低 / 胎压高 / 快速漏气 / 胎温高报警时，应先排除胎压低 / 胎压高 / 快速漏气 / 胎温高故障。若胎压低 / 胎压高 / 快速漏气 / 胎温高故障消除后，“系统失效”故障消除，即为轮胎故障；若胎压低 / 胎压高 / 快速漏气 / 胎温高故障消除后，“系统失效”故障仍不消除，则为系统故障，请联系本公司汽车销售店进行检修。

i 提示

- 外界环境达到预警条件，仪表会预警提示（如温度过高）和循环显示“系统失效”。
- 当出现高温报警时，建议停车休息胎温降低后继续行驶。
- 若行车报警记录到停车时尚未清除，下次行车时，报警依然存在，压力和温度都显示为“-.-”和“-.-”，但当车速超过 25km/h 时，接收机会收到更新数据并更新，报警便会消除。

3. 驾驶指南

3.6 启停控制系统（适用于某些车型）

启停系统（Start Stop System）是一项微混合动力技术。该装置使汽车在等待红灯或者堵车情况下暂停发动机工作，当车辆感受到驾驶员的起步意图时，例如踩下离合器时，快速启动发动。

在城市工况可以有效降低怠速油耗，减少汽车有害气体的排放。

整车启停控制系统主要由发动机控制单元根据接收到真空助力器真空度、电池电量、变速箱挡位、车门、发动机舱盖等信号综合判断发动机所处的状态，对发动机进行停机和启动控制。

正常情况下启停系统的使用条件：

- 启动系统 / 其他相关系统无故障。
- 启动系统开关处于开启状态。
- 驾驶侧车门关闭或驾驶员系上安全带。
- 室内温度符合空调设置温度。
- 发动机舱盖关闭。
- 车辆从上次停机起动后的最高车速高于 10 km/h。
- 车速低于 5 km/h。
- 海拔高度低于 2800 米。

警告

- 切勿关闭发动机让汽车滑行。您可能失去对车辆的控制。这可能导致事故和严重受伤。
- 制动助力器和转向助力系统在发动机关闭时不工作。必须使用较大的力量停车和转向。
- 在涉水行驶时，请始终关闭启动 / 停止系统。
- 启停系统配置专用蓄电池，若更换其它规格型号蓄电池有可能导致启停系统失效。

3. 驾驶指南

开启和关闭启停控制系统

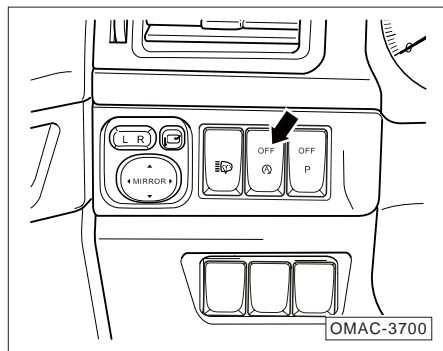

- 按下“OFF”按钮，即可关闭启停控制系统，此时按钮上的“OFF”将会点亮，启停指示灯熄灭。

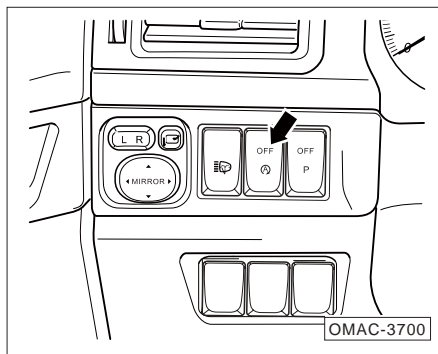





- 再次按下“OFF”按钮，即可开启启停控制系统，此时按钮上的“OFF”将会熄灭，启停指示灯点亮。

i 提示



启停系统在点火钥匙第一次上电时默认为开启状态;上电以后驾驶员按下一次开关就触发一次开启/关闭的状态切换。

3. 驾驶指南

i 提示

- 如果仪表上的  指示灯熄灭，说明启停功能被关闭。
- 如果仪表上显示绿色的  指示灯点亮，说明启停功能开启并在当前状态下允许怠速启 / 停。
- 如果仪表上显示黄色的  指示灯点亮，说明启停功能开启并在当前状态下不允许怠速启 / 停。
- 如果仪表上黄色的  指示灯闪烁 25 次后进入长亮状态，说明有启停功能相关诊断故障且不允许怠速启 / 停。请将车辆开到维修站并请其排除故障。

当车辆静止时切换到空挡状态并且松开离合器。此时发动机启停系统工作关闭发动机，在仪表显示屏上显示绿色  指示灯，表示发动机目前处于怠速停机状态。

如果此时踩下离合器踏板或是油门踏板，发动机将再次启动，此时绿色  指示灯熄灭，黄色的  指示灯点亮。

i 提示

- 如果汽车停下且智能启动 / 停止系统停止发动机时，点火开关保持打开。离开汽车前请确保点火开关已关闭。
- 在装有手动变速箱的汽车上，在停机阶段踩下脚制动器可防止溜车。
- 如果在装有手动变速箱的汽车上发动机闷熄，可立即踩下离合器踏板直接起动。

启停系统一般说明

1、车辆进入怠速停机模式的触发条件

a、驾驶员进行以下操作时，车辆进入怠速停机模式：

- 当前车速已经低于 5 Km/h 以下。
- 加速踏板完全释放。
- 挡位处于空挡位置。
- 离合器踏板完全释放。
- 车辆从上次启动后车速超过 10km/h。

b、驾驶员在不做任何操作时，车辆自动进入怠速停机模式：

- 发动机怠速启动成功后，在 15 秒后，驾驶员没有任何踏板和挡位操作，发动机进入怠速停机状态。

2、车辆终止怠速停机模式的触发条件

a、驾驶员进行以下操作时，车辆将终止怠速停机模式：

- 挡位处于空挡位置。
- 如果此时踩下离合器踏板或是油门踏板。

3、当车辆满足以下任意条件时，无需驾驶员作任何操作，系统将再次启动发动机，车辆终止怠速停机模式：

- 制动真空度不足。
- 室内室外温度超出启停系统舒适性温度设置范围。
- 前挡风玻璃正被除霜。
- 蓄电池电量过低。

3. 驾驶指南

3.7 汽车与环境

3.7.1 行车安全检查

车辆出发前最好进行一次安全检查。几分钟的检查将有助于安全行驶和享受驾驶的乐趣。只需对车辆的各部分基本熟悉，同时眼光敏锐即可。

发动机启动之前

车辆外部

轮胎：检查胎压，是否存在切口、损坏或过度磨损。

车轮螺栓：确保没有螺栓丢失或松动。

车灯：确保前照灯、制动灯、尾灯、转向信号灯和其它车灯全部工作正常。检查前照灯照射方向。

车辆内部

座椅安全带：检查并确认带扣已扣牢。确保安全带无磨损或破损。

仪表和控制器：尤其要确保仪表指示灯和除霜器都正常工作。

制动踏板：确保踏板有足够的自由间隙。
(请参见第 237 页)

冷却液液位：确保冷却液液位正确。
(请参见第 212 页)

12V 蓄电池状况和电缆：根据指示器的颜色检查 12V 蓄电池状况。检查端子有无腐蚀或松动，壳体有无裂纹。检查电缆连接状况是否良好。

发动机启动之后

燃油泄漏：车辆停驻片刻后，检查车底有无燃油、机油、水或其它液体泄漏。空调使用后滴水属于正常现象。

机油油位：将车辆停在平坦地面上，停止发动机并用机油尺检查油位。
(请参见第 205 页)

驾驶中

仪表：确保仪表工作正常。

制动器：在安全道路上，检查并确认制动时，车辆不要偏向任何一侧。

其它不正常现象：检查零部件是否松动和有无泄漏处，听听是否有异常噪音。

3.7.2 磨合期驾驶

为保证汽车的使用寿命，汽车在投入使用初期都应进行磨合，方可投入正常使用。走合期规定：

- 走合期里程为 1500 km。
- 选择较好的道路并减载限速行驶。
- 勿以油门全开启动或者急加速行驶。
- 在最初 300 km 内避免急刹车。
- 严格执行操作规程，保持发动机正常工作温度。在定期保养之前，切勿更换机油。
- 认真做好车辆日常维护工作，经常检查、紧固外部螺栓、螺母，注意各总成在运行中的声响和温度变化，及时进行调整。

磨合发动机

新发动机必须经 1500 km 磨合。

1000 km 内

- 车速切勿超过最高车速的 3/4。
- 切勿以最大油门行驶。
- 避免发动机高速运转。
- 勿牵引挂车。

1000 km-1500 km

可逐步将发动机转速及车速提高到最高允许范围。

磨合初期，发动机的内摩擦阻力要比磨合后大得多，发动机所有运动部件经磨合方能达到最佳配合状态。

发动机按上述要求磨合后不仅能延长使用寿命，并且能降低油耗。

3. 驾驶指南

磨合轮胎和制动衬块

最初 500 km 内应以适中速度行驶，良好磨合新轮胎；

最初 200-300 km 内新制动衬块达不到最佳摩擦状态，应仔细磨合。

警告

- 未经磨合的新轮胎和制动衬块不具备最佳附着力和摩擦力。故在最初 500 km 内必须谨慎驾驶，良好磨合轮胎，谨防引发事故！
- 更换后的新制动衬块也必须按照上述要求进行磨合。
- 行驶时，应与其他车辆保持适当距离，谨防需要紧急制动的情况发生。因为此时新轮胎、制动衬块都未经磨合，容易引发交通事故。
- 若制动器受潮或结冰，或汽车在撒盐路面上行驶，则制动效果将下降。

警告

- 下坡行驶时制动器工作负荷大，极易过热，建议下坡行驶前应换入低挡，降低车速，充分利用发动机的制动效应，减轻制动器负荷。
- 应根据道路及交通状况施加制动，切勿不必要地踩制动踏板，使制动器摩擦过热，导致制动距离过长，制动器过度磨损。
- 切勿关闭发动机，让汽车滑行，因制动助力器不工作，制动距离将大大加长，极易引发事故！
- 制动液使用时间不得过长，必须按照《保修手册》规定的周期更换制动液。

3.7.3 不同情况下的驾驶要领

- 在侧向阵风中务必低速行驶。这样便于控制车辆。
- 保持正确角度，避免在高的、边缘尖的物体上或其它道路障碍物上行驶，否则可能导致轮胎爆裂等严重损坏。
- 行驶在颠簸路面或在高低不平的道路上时要降低车速。否则，冲击和刮底会使车辆受到严重损坏。
- 清洗车辆或驶经深水可能弄湿制动器。观察周围是否安全，然后轻轻踩下制动踏板。如果没能感觉到正常的制动力，则制动器可能被弄湿。要使其干燥，在施加驻车制动的情况下轻踩制动踏板。小心驾驶车辆，如果制动器仍不能安全工作，可将车停在路边，联系本公司汽车销售店请求帮助。

警告

- 驾驶前，要确保已完全解除驻车制动，且驻车制动提示灯已熄灭。
- 驾驶时不要将脚放在制动踏板上。否则会造成危险的过热现象、不必要的磨损和燃油浪费。
- 驶下长而陡的斜坡时，要减速和降挡。记住，如果过度使用制动器，则将其过热而无法正常工作。
- 在光滑路面行驶时，如果加速、升挡、降挡或制动时要小心谨慎。突然加速或发动机制动，可能会导致车辆打滑或车轮空转。

- 制动器潮湿时不要继续正常行驶。如果已被弄湿，则施加制动时制动距离将比正常状态下更长，而且车辆可能会偏向一侧。驻车制动也将无法牢固制动车辆。

3. 驾驶指南

3.7.4 车辆的高效使用

- 保持正确的轮胎气压。气压不足会导致轮胎磨损和浪费燃油。（轮胎气压参数请参见第 235 页）
- 车轮定位要准确，否则会导致轮胎过快磨损，也会增加发动机负荷，浪费燃油。
- 不要使车辆负载不必要的重量。过重的载荷增加了发动机负荷，导致大量燃油消耗。
- 缓慢平稳加速，避免急速启动。尽快换高速挡行驶。
- 尽可能避开交通拥挤或交通堵塞的地区，防止连续不断地加速和减速，停停走走的驾驶方式浪费燃油。
- 避免不必要的停车和制动，保持平稳的车速。配合交通信号灯驾驶，可将停车次数降至最少，或充分利用无交通灯的通行大道行

驶。与其它车辆保持适当的行驶距离以避免紧急制动。这也将减少制动器的磨损。

- 不要将脚放在制动踏板上。这将会引起过早的磨损、过热和燃油浪费。
- 车辆行驶过程中，避免碰撞到路肩。在高低不平的路面上驾驶时要降低车速。
- 避免车辆底盘沾有泥土等物，不仅能减轻车辆自重，也能防止腐蚀。
- 调节车辆并保持最佳的工作状态。脏污的空气滤清器、不恰当的气门间隙、脏污的火花塞、脏污的机油和润滑脂等，均会降低发动机的性能并浪费燃油。若要延长所有零部件的使用寿命和降低运行费用，必须定期进行保养。如果经常在恶劣条件下驾驶，则应更频繁地对车辆进行保养。

节油驾驶

节油驾驶不仅能节省燃油，也是一种保护环境的驾驶方式。

- 低温启动后慢行几分钟，等发动机暖机后再加速。
- 卸下不必要的物品后再行车。
- 保持合适的轮胎气压。
- 选择良好的路面行驶。
- 开车不要太猛，请平缓加油；切忌起步急踩油门及停车猛踩刹车。
- 高速行驶时不要开车窗。
- 合理使用空调、音响等。
- 关上没必要的开关。
- 长时间停车时，关闭发动机，避免发动机长时间怠速运转。
- 以经济速度在平坦路面行驶。
- 根据行驶速度，适当选择适当的挡位，切忌低挡高速行驶。
- 按照保养要求定期保养。

3.8 附件与改装

汽车出厂时燃油箱盖、发动机舱盖锁架等汽车部件上贴有数据标签和标牌，其上标有汽车使用方面的重要数据和信息。切勿拆除或损坏标签和标牌，须始终保持其上的数据和信息清晰可读。

本公司采用最新安全技术设计本车，确保本车具有优良的主动安全性和被动安全性。因此，为保持本车的优良特性，安装附件或更换零部件前请务必咨询本公司汽车销售店。

建议您始终使用本公司认可的附件和零部件。如在广汽乘用车授权销售店外安装非本公司的附件或零部件、保养用品，广汽乘用车不承担该附件或零部件及因该附件或零部件引发的质量、安全担保，即使这些产品符合规格要求或另外经相关机构批准认可。

警告

安装不适合的附件或改装车辆，可能会影响车辆的操纵稳定性及其它性能，并可能导致严重的伤亡事故。

若正确安装汽车电话、警报装置、收发两用无线电通讯设备以及低功率音响系统，不会干扰车上的电脑控制系统。例如防抱死制动系统（ABS）。

在安装任何附件之前，应注意：

1. 确保附件不会导致任何车灯变暗，也不会影响车辆的正常操纵或性能。
2. 在配有侧面窗帘式安全气囊的车辆上，不要在 B 柱上及跨过后窗安装附件。在这些区域安装附件将会妨碍侧面窗帘式安全气囊的正常工作。

3. 驾驶指南

改装车辆

拆除车辆上的零部件，或以未经广汽乘用车认证的部件来替换原装部件将会严重损害车辆的操纵稳定性及可靠性。

例如：

- 安装更大或更小的车轮及轮胎将会干扰车辆的防抱死制动系统（ABS）以及其它系统的正常工作。
- 改装方向盘以及其它安全设施可能引起系统失灵。

警告

- 对本车的不当改装或安装不合适的附件极易导致故障和引发事故。建议始终使用本公司认可的附件和零部件，因上述附件和零部件的适应性、可靠性和安全性均已通过本公司严格验证。
- 对本车的不当改装或维修可能削弱安全气囊的保护作用，导致系统故障，引发致命事故。诸如饮料杯架、电话保持架等附件不得安装或连接在安全气囊组件的罩壳上或安全气囊的作用范围内。
- 对汽车的不当作业或改装（对发动机、制动系统、行走系统或影响车轮和轮胎性能的部件的改装）均会影响安全气囊系统的功能，会引发严重伤亡事故。

- 不得安装未经本公司认可的车轮和轮胎。
- 对汽车前部和发动机舱的改装可能恶化汽车的行人保护性能，违反道路行驶法规。

4.1 保养说明

安全预防措施

为避免潜在的危險，开始作业前请阅读本章节内容，确认您具有所需的工具及技术。

- 确认将车辆停放在平地上，关闭发动机，施加驻车制动。
- 清洁零部件时，应使用市场上销售的脱脂剂或零部件清洁剂，不要使用汽油。
- 应使点燃的香烟、火花及明火远离蓄电池及所有燃油系统相关部件。
- 进行与蓄电池或压缩空气相关的作业时，应戴上护目镜并穿上防护服。

警告

不正确的车辆保养或在未解决问题之前驾驶车辆，可能会引起交通事故，导致严重的伤害或死亡。

车辆潜在的危險

- 一氧化碳：发动机排放的废气中的一氧化碳为有毒气体，务必在通风状况良好的场所操作发动机。
- 烫伤：发动机及排气系统在工作中产生高温，极易引起烫伤，因此，应在混合动力系统关闭的状态下至少 30 分钟，待发动机及排气系统冷却后才可触摸零部件。

注意

本章节所列出的是一部分重要的安全预防措施，我们无法将您在进行保养作业中可能遇到的所有危險一一列出。

4.使用保养

4.2 内部保养

仪表和塑料件的清洁、维护

用干净软布和清水对仪表和塑料件表面进行清洁。

若不能清洁干净，则需使用专用的不含溶剂的塑料清洗剂进行清洗。

注意

含溶剂的清洗剂会损坏塑料件。

警告

- 禁止用驾驶舱喷雾剂和含溶剂的清洗剂对仪表板和安全气囊组件表面进行清洁。否则，有可能使表面疏松，触发安全气囊，可能导致乘员严重受伤。

地毯的清洁、维护

经常用吸尘器吸去地毯上的灰尘。

定期用洗涤剂洗刷，保持地毯的清洁。

注意

严格遵照清洁剂的使用说明进行清洁操作。

警告

禁止将水加入泡沫型清洁剂中，应尽可能保持地毯干燥。

皮革的清洁、维护（适用于某些车型）

- 用吸尘器吸去灰尘。
- 用干净的软布和清水清洁皮革。
- 用另一块干的软布将其擦干打光。
- 如果以上清洗不足以清洁污渍，可以配合使用专用的洗革皂或去污剂进行清洁。

注意

如果使用皮革去污剂擦拭后，要尽快用柔软的干布将其擦干。

警告

切勿将浸有去污剂的软布长时间放置在内饰的任何部位。以免引起内饰编织物的树脂或纤维褪色或断裂。

安全带的清洁、维护

- 将安全带慢慢拉出，并保持在拉出状态。
- 使用软刷和中性肥皂水清除安全带的脏污。
- 等待安全带完全干燥后，收卷安全带。

注意

- 必须等待安全带完全干燥后，方可收卷安全带。否则可能对安全带收卷器造成损坏。
- 定期对车内所有安全带进行检查，保证安全带的清洁，以免妨碍安全带正常工作。

警告

- 禁止使用化学清洗剂清洗安全带，以免造成安全带带基损坏，影响其功能。
- 更换安全带时，必须使用型号与结构相同的新安全带进行更换。
- 车祸后必须更换安全带，无论其是否损伤。
- 防止异物或液体进入安全带锁扣，导致锁扣和安全带无法正常工作。
- 任何情况下，禁止私自拆卸和改装安全带。
- 必须定期对车内所有安全带进行检查！如出现安全带带基、连接装置、收卷机构或锁扣损坏，则必须尽快到本公司汽车销售店进行维修更换。

4.使用保养

4.3 外部保养

洗车

经常洗车，有助于保护车辆的外观。

洗车时应在阴凉处进行，不要在阳光直射下进行。如果车辆长时间置于阳光下，需等待车身外表冷却后再进行清洗。

用自动洗车机时务必遵照洗车机操作员的指导进行操作。



洗车前必须关闭点火开关！

注意

- 车身漆面的强度足以承受自动洗车机的冲洗，但必须注意对漆面的影响。洗车机的结构、所用的清洁剂、清水的过滤状态、蜡溶剂的类型不符合规定要求都可能对漆面造成损伤。
- 洗车后因制动器受潮，甚至结冰，制动效率会有所降低。洗车后应尽量避免紧急刹车，以免造成交通意外。

手工清洗汽车

- 用大量清水冲洗汽车，以清除浮尘。
- 准备好一桶清水，掺入洗车专用清洁剂。
- 用软布、海绵或者软刷轻轻洗刷车辆，自顶而下多次冲洗。
- 车轮、门槛等部位应最后冲洗，清洗时需要更换海绵或软布。
- 擦洗完毕，用大量清水彻底冲洗汽车。
- 清洗完成后，用软毛巾或羚羊皮仔细擦干汽车漆面。

4.使用保养

注意

当车身有沥青等污物时，需用专用的清洁剂清洗，然后用清水冲洗，以免损坏车身表面光洁度。在擦干车身的同时要检查车身有无掉漆和划痕。如有发现，应到汽车销售店进行修补。

使用高压清洗器清洗汽车时，要格外谨慎。务必按照高压清洗器的使用说明和要求进行清洗操作。特别注意工作压力和喷洗距离。

警告

制动系统里如有水、冰和防滑盐时可能会使得制动器反应迟滞，制动距离变长，极有可能引发交通事故。

- 对车辆进行清洗后，应尽量避免紧急制动。
- 行驶前，轻踩制动踏板，对制动器进行检测。
- 在除去附着在制动器上的冰或防滑盐前，应尽量避免制动，制动时也需要特别谨慎，防止交通事故。

警告

- 使用前，确保已仔细阅读和遵守相关信息和警告说明。
- 在手工洗车时，要注意人身安全，谨防汽车底部棱角部件，以免被刮伤。
- 清洗时，要特别留意汽车底部及车轮罩内侧等部位，不要被尖锐部件弄伤手和手臂。
- 清洗车辆时切勿直接将水冲入发动机舱内。否则，将影响发动机舱内各个零部件的使用寿命。

4.使用保养

打蜡

定期打蜡能够保护车身漆面，保持车身光洁。

一定要在整部车辆擦干之后进行打蜡作业。

打蜡时应选用优质漆面保护蜡。

为有效保护车身漆面，建议每年上一次优质硬蜡，以保护漆面不受外界不良环境的侵蚀，并能抵御轻度机械刮擦。

优质蜡一般有以下两类产品：

车身蜡：用以保护漆面免受阳光暴晒、空气污染等外部不良环境损坏的蜡。一般用于新车。

抛光蜡：可以使已经被氧化或者失去光泽的漆面恢复光泽。主要用于恢复漆面的光泽。

注 意

禁止在沙尘环境下抛光。

外部塑料件的清洁、养护

通常用清水以及软布、软刷清洗即可，若是无法清洗干净，可使用本公司认可的不含溶剂的专用塑料件清洗剂。

注 意

清洗塑料件时不得使用含溶剂的清洗材料。否则，容易造成塑料件损坏。

车窗与后视镜的清洗

用含酒精的玻璃清洁剂清洁车窗玻璃和后视镜，然后用干净的不起毛软布或羚羊皮擦干玻璃表面。

注意

不得用擦过漆面的羚羊皮擦拭车窗和车外后视镜的玻璃。否则，羚羊皮上的残留蜡会使玻璃表面模糊。

若玻璃上有残留的橡胶、油脂和硅胶类物质，必须用专用的车窗清洁剂或硅胶清洁剂加以清除。

在对车身表面进行养护后，残留在玻璃上的蜡，应使用专用清洁剂和清洁布加以清除。以免刮伤雨刮器片。

可用小刷子清除车窗、后视镜上的积雪。

使用除冰喷雾剂清除积冰。也可使用除冰铲，但是需要特别小心，以免损伤部件，使用时也必须沿同一方向刮冰。

注意

- 禁止来回刮擦。
- 禁止使用温水或者热水清除车窗和后视镜上冰雪。否则可能导致玻璃爆裂。

4.使用保养

风窗雨刮器片的清洗

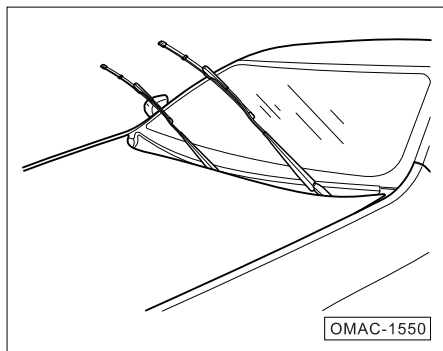

清洗操作：

- 抬起雨刮器臂使其离开风窗玻璃。
- 操作时只可抓住雨刮器片架。
- 用软布小心擦去雨刮器片上的灰尘和脏物。
- 清洗完毕后，将雨刮器臂轻轻地推回到风窗玻璃。
- 打开点火开关，拨动雨刮器的开关使刮片回位。

注意

- 及时更换损坏的雨刮器片。
- 新的雨刮器片表面涂有一层石墨，可使刮水平顺、不产生刮擦噪音。石墨层破损会导致雨刮器刮擦噪音加大，应及时进行修理。
- 含溶剂的清洗剂、硬海绵及尖利器均会对石墨层造成损伤。
- 冬天或寒冷条件下，在使用雨刮器前务必检查雨刮器片是否与风窗玻璃冻结在一起。若是，先进行除冰处理。否则会造成雨刮器片和雨刮器电机的损坏。

密封条的养护

经常对车门、车窗等部位的橡胶密封条进行合适的防护，可保持其柔韧性，延长使用寿命。还可提高密封性，使车门易于打开，减轻关门的撞击声。冬天也不易被冻结。

养护操作：

- 用软布清除表面灰尘和污垢。
- 定期使用专用的防护剂涂覆橡胶密封条。

车轮的清洁和维护：

定期维护车轮能够保持美观，同时对车轮上防滑盐和制动磨屑定期清除，能够保持车轮表面光洁度，延长使用寿命。

定期进行以下操作：

每两周

清除车轮上的防滑盐和制动磨屑。
用无酸清洁剂清洗车轮。

每三个月

对于合金车轮，打上优质硬蜡。

警告

- 必须使用无酸清洁剂清洗合金车轮！
- 禁止用汽车抛光剂或其他研磨剂处理车轮表面。
- 对于表面防护层损坏的车轮，必须及时进行修复。
- 使用高压清洗器可能会对车轮造成永久性可见或不可见损伤，从而引发严重伤亡事故。
- 禁止使用集束喷嘴喷洗轮胎！即使短时间的远距离清洗也可能对轮胎造成损伤，从而引发交通意外。

4.使用保养

4.4 检查和添加油液

1.8T 发动机舱总布置图

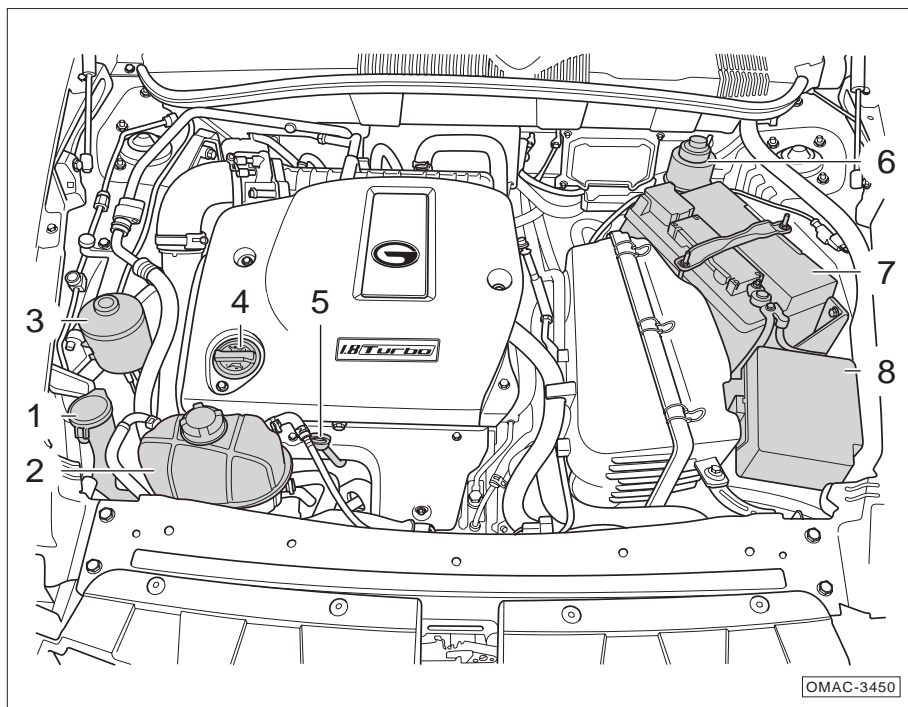

1. 风窗清洗液储液罐
2. 冷却液膨胀罐
3. 转向助力液储液罐
4. 机油加注口盖
5. 机油尺
6. 制动液储液罐
7. 蓄电池
8. 保险丝（位于盖板下面）

4.使用保养

1.6T 发动机舱总布置图

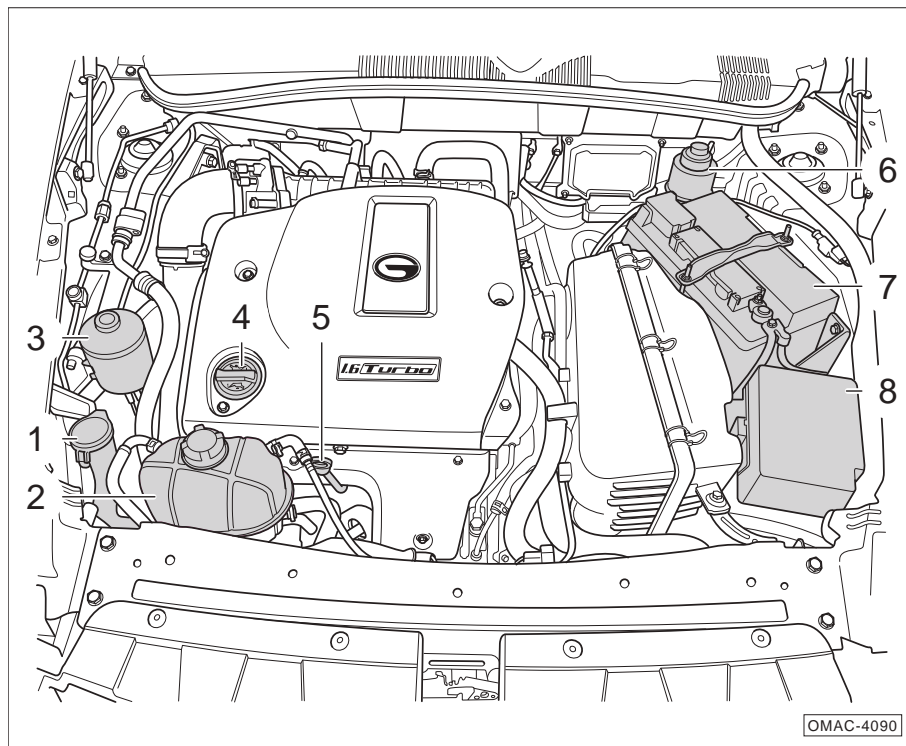

1. 风窗清洗液储液罐
2. 冷却液膨胀罐
3. 转向助力液储液罐
4. 机油加注口盖
5. 机油尺
6. 制动液储液罐
7. 蓄电池
8. 保险丝（位于盖板下面）

4.使用保养

4.4.1 检查和添加燃油

检查燃油

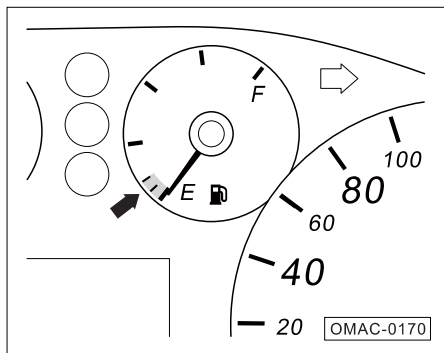

本车燃油箱容量约为 70 L。

燃油表指针到达 - 箭头 - 所示红色区域时，此时需要添加燃油。

添加燃油

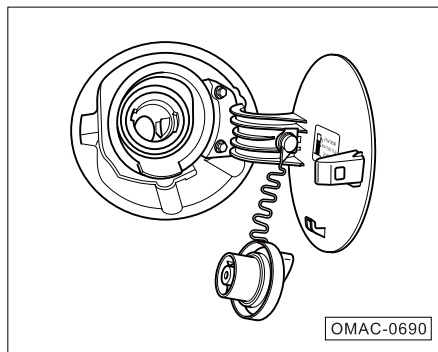

燃油箱加注口位于汽车的右侧后部。在汽车解锁的状态下，拉起驾驶员侧车门门槛处燃油箱加注口盖开启拉手，油箱盖板弹出。

燃油箱加注口盖内侧的标签上标明了应使用的燃油的标号。

加完油后，必须锁上油箱盖，关上燃油箱加注口盖。

若打开点火开关，出现燃油表指针回落或停在静止位置（低于零位置）的情况，则表示车辆出现故障。请与本公司销售店联系。

⚠ 危险

天气干燥时，容易产生静电，在打开燃油箱加注口盖前，应先释放身体上的静电，以防止因静电产生火花点燃燃油蒸气。

4.4.2 发动机机油

发动机机油作用

发动机机油具有润滑、密封、冷却、防锈蚀和清洁等作用。

必须使用规格正确的发动机机油！

汽车出厂时发动机内已加注优质机油，除极端严寒气候，该机油可全年使用。

购买发动机机油时请核对机油外包装上的规格是否适用本车发动机。

警告

- 务必使用适用于您所购汽车发动机的机油。
- 如使用其它规格的机油，则可能损坏发动机。谨防引发事故！

发动机机油压力警报灯

如警报灯  闪亮（请参见第35页），同时系统发出三声声响警报，则必须立即关闭发动机，检查发动机机油油位。必要时加注发动机机油。

此外，组合仪表显示屏上还显示一条文字信息，提示或警告驾驶员必须立即执行相关操作。（适用于某些车型）

如机油油位正常，但警报灯仍闪亮，则切勿继续行驶，也不可让发动机怠速运转，应尽快与本公司汽车销售店联系，检修系统。

警告

无视警报灯及相关警告说明，可能导致严重事故！

提示

发动机机油压力警报灯不能指示发动机机油油位，故必须定期检查机油油位，最好在添加燃油时同时检查机油油位。

4.使用保养

检查发动机机油油位

用机油标尺检查发动机机油油位。

- 若发动机机油加注过少可能损坏发动机；
- 若发动机机油加注过多可能损坏三元催化转换器。

注意

如发动机处于热态时检查机油油位，则应先关闭发动机，等数分钟，直至机油全部流回油底壳后再检查机油油位；发动机处于冷态时可立即检查油位。

若组合仪表里的警报灯点亮，应立即检查机油油位，并按需要添加机油。

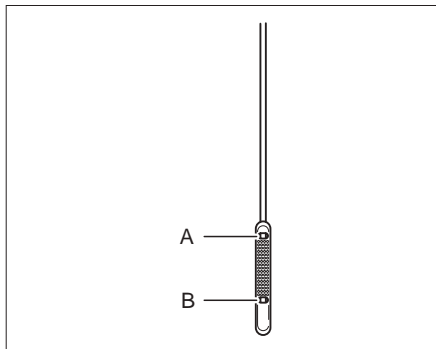

- 将汽车停驻在水平路面。
- 打开发动机舱盖。
- 拔出机油标尺。
- 用干净抹布擦去标尺上的油迹，然后再将其插入，应尽量插到底。
- 再次拔出机油标尺，读取测得的油位，并按油位添加机油。
 - -A- 为机油上限标记。
 - -B- 为机油下限标记。
 - 油位应位于上限标记与下限标记之间。

4.使用保养

凡发动机均会消耗一定量的机油，机油消耗量取决于驾驶方式和汽车使用条件。因此，必须定期检查机油油位，最好在添加燃油时和长途行驶前检查机油油位。

汽车夏季在高速公路上长途行驶，或牵引挂车行驶，或沿山路攀行时发动机在苛刻条件下运转，机油油位切勿超过上限标记 -A-。

发动机机油油位警报灯

若组合仪表里的黄色指示灯  点亮，应立即停车，检查机油油位，并按需要添加机油。

警告

在发动机舱内作业时务必格外谨慎！

注意

如机油油位超过-A-区，则切不可启动发动机。否则，可能损坏催化转换器和发动机！请速与本公司汽车销售店联系，检查发动机。

提示

您所购汽车的机油标尺的形式和颜色可能不同于图中所示机油标尺，但图示机油标尺上的油位标记适用于所有机油标尺。

4.使用保养

添加发动机机油

添加机油时应分多次少量加注机油。

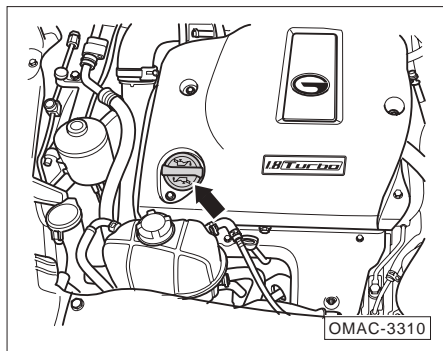

- 将汽车停放在水平路面。
- 打开发动机舱盖。
- 拧下机油加注口盖。

- 多次少量加注规格正确的机油。
- 为避免加注后机油超量，每次应加注少量机油并检查机油油位，视油位再行加注。
- 一旦油位达上限标记 -A-，停止加油，装上并拧紧机油加注口盖。

警告

- 开始作业前务必仔细阅读并遵守相关警告说明。
- 发动机机油属高可燃性物质！加注机油时务必谨慎，注意勿将机油洒到处于灼热状态的发动机部件上或排气系统上。
- 机油加注口盖必须始终处于拧紧状态，防止发动机运转时溅出机油，引发火灾。

注意

如机油油位超过上限标记-A-，则切不可启动发动机。否则，可能损坏催化转换器和发动机！速与本公司汽车销售店联系，检查发动机。

提示

机油油位切不可超过上限标记-A-。否则，机油可能被吸入曲轴箱通风装置，并经排气系统排入大气。

更换发动机机油

务必按《保修手册》规定的周期更换发动机机油！

由本公司汽车销售店更换发动机机油。

如在恶劣条件下使用汽车，或使用含硫量高的燃油，或经常短途行驶，或长时间怠速运转（例如出租车），或在高尘地区行驶，或经常牵引挂车行驶，或在高寒地区使用汽车，则在定期保养之间必须增加若干保养项目的保养次数，或缩短保养周期。

发动机机油里的添加剂可能使新机油颜色很快变淡，此属正常现象，无需提前更换机油。

警告

若无相应专业知识，切勿自行更换发动机机油！

- 务必等发动机冷却后进行操作，谨防被高温机油烫伤！
- 更换机油时必须戴护目镜，防止机油溅入眼睛。
- 拧开机油放油螺塞时手臂应处于水平位置，避免机油沿手臂流淌。
- 若沾上机油，须彻底冲洗皮肤。
- 放出的废机油应装在专门的容器内，且容器须足够大，可装下所有废机油。
- 切勿将废机油存放在装过食物的容器内或其它非原装容器内，以免混淆，误食中毒！
- 发动机机油属有毒物质！处理废机油前应将废机油存放在安全场所，谨防儿童接触！

注意

发动机机油里不得添加任何润滑剂！否则，可能损坏发动机，因添加润滑剂导致的故障概不属质量担保范围。

提示

- 处理废机油是一项专业性很强的工作，必须具备相应的专业知识和配备必要的专用工具。故建议最好由本公司汽车销售店进行操作。
- 废机油对环境和水源极为有害，故切勿将废机油导入下水管道或随意倒在地上。另外，处理吸收了废机油的土壤的成本极为昂贵。

4.使用保养

4.4.3 冷却液

冷却液的作用

冷却液具有防冻，防腐蚀等作用。

冷却液规格

本车冷却液由纯水和最低 50% 的冷却液添加剂混合而成。

本车出厂时冷却系统已加注由纯水和最低 50% 的 DF-6 的冷却液添加剂混合而成的冷却液，防冻能力为 -35℃，并可防止腐蚀冷却系统合金部件和系统产生水垢，提高冷却液沸点。

冷却液的浓度不得低于 50%，无论是否需要防冻均应全年使用含添加剂的冷却液。

若在严寒季节需提高冷却液的防冻能力，则可适当提高冷却液添加剂的比例，但冷却液浓度切不可超过 65%。否则，反而会降低冷却液的防冻能力，削弱冷却效果。

为获得最佳防腐效果，冷却系统内必须添加由纯水和最低 50% 的 DF-6 冷却液添加剂混合而成的冷却液。

警告

- 冷却液添加剂必须装在原装容器内。切勿让儿童接触，放出的废冷却液也应照此处理。
- 切勿将冷却液装在盛放食物的容器内或其它非原装容器内，以免混淆，误食中毒！
- 严寒气候条件下确保冷却液的防冻能力，应根据环境温度添加足够量 DF-6 的冷却液添加剂。否则，冷却液可能冻结，导致汽车抛锚。同时，因采暖系统无法工作，致使驾乘人员暴露在严寒之中。

4.使用保养

注意

本公司原厂冷却液添加剂里不得加入任何其它厂家的添加剂。

- 本公司原厂冷却液添加剂里不得混入任何其它未经本公司认可的冷却液。否则，可能严重损坏发动机和冷却系统。
- 如冷却液膨胀罐里的冷却液有褪色的现象且无其他颜色的冷却液混入，则按售后手册的要求定期更换冷却液即可。

提示

必须按环境保护法规收集和处理废冷却液和冷却液添加剂。

冷却液温度过高

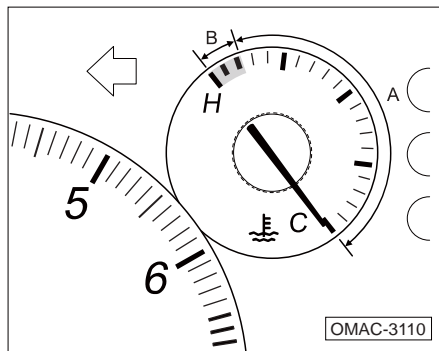

如图首先观察冷却液温度表，如指针偏向表盘左端红色 -B- 区域，组合仪表内的冷却液温度高指示灯  点亮时，表示冷却液温度过高。应立即停车，关闭发动机，待发动机冷却，检查冷却液液位。

如冷却液液位正常，则系统过热可能是散热器风扇故障导致的，检查散热器风扇保险丝是否熔断，视情况更换保险丝。

若短距离行驶后警报灯再次点亮，则必须立即停车，关闭发动机，尽快与本公司汽车销售店联系检修系统。

冷却液液位偏低

如图首先观察冷却液温度表，如指针处于正常 -A- 区域偏下范围，则应尽快添加冷却液。

4.使用保养

警告

在发动机舱内作业时务必格外谨慎！

- 发动机舱属高危区域！打开发动机舱盖前务必仔细阅读和遵守相关警告说明。
- 如因技术原因需停车，应将汽车停驻在远离主车道的安全场所，关闭发动机，打开危险警报灯。
- 如可看见蒸汽或冷却液逸出发动机舱，则切勿打开发动机舱盖，谨防烫伤！待无蒸汽或冷却液逸出时方可打开发动机舱盖。

检查冷却液液位和加注冷却液

冷却液液位是否正常对发动机冷却系统的正常工作至关重要。

打开发动机舱盖前应将汽车停驻在水平路面上，打开发动机舱盖前务必仔细阅读和遵守相关警告说明。

检查冷却液液位

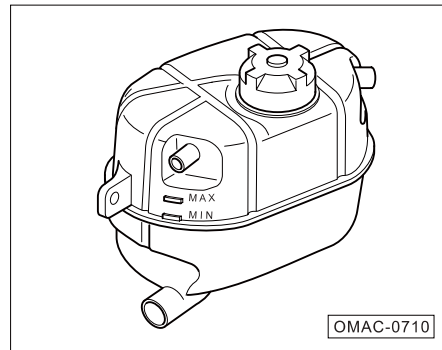

- 发动机处于冷态时，检查冷却液液位是否处在膨胀罐侧面的标记范围内。
 - “MAX”为冷却液上限标记。
 - “MIN”为冷却液下限标记。
 - 冷却液液位应位于上限标记与下限标记之间。
- 如液位低于“MIN”标记，则必须添加冷却液。

4.使用保养

打开冷却液膨胀罐盖



- 关闭发动机，待其冷却。
- 为防烫伤，用一块大而厚的布包住膨胀罐盖，然后小心拧下膨胀罐盖。

加注冷却液

- 只可加注新冷却液！
- 加注后冷却液液位必须处在上下两标记之间，至少高于“MIN”下标线。液位切不可超过“MAX”上标线！

关闭冷却液膨胀罐盖

- 装上并拧紧膨胀罐盖。

发动机处于热态时冷却液液位可能略高于上标线。

4.使用保养

注意

发动机处于冷态时方可加注冷却液，加注后冷却液液位不得超过上标线。否则，发动机达到热态时过量的冷却液会溢出冷却系统。

添加冷却液时，仅可加注新冷却液！冷却液必须符合本手册的规定。如一时买不到DF-6添加剂，也不得加入其它类型的添加剂。必要时可临时加入纯水，但须尽快按规定添加冷却液添加剂，恢复正常浓度。

警告

在发动机舱内作业时务必格外谨慎！

- 开始作业前务必仔细阅读并遵守相关警告说明。
- 发动机达到暖态或热态时冷却系统处于高压状态！此时切不可打开冷却液膨胀罐盖。否则，可能被冒出的蒸汽烫伤。

4.使用保养

4.4.4 风窗清洗液和雨刮器片

加注风窗清洗液

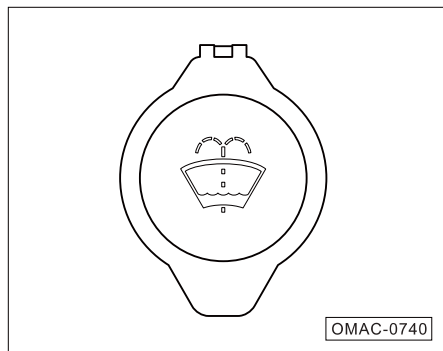

风窗清洗器和前大灯清洗系统均由发动机舱内的清洗液储液罐供应清洗液。每次使用风窗清洗液或大灯清洗液（适用于某些车型）前，若发现清洗液液位过低，应及时向储液罐中添加清洗液。

纯水难以彻底洗净风窗和前大灯，故必须在纯水中添加本公司认可的清洗液添加剂，请按添加剂外包装上规定的比例配制清洗液。

警告

在发动机舱内作业时务必格外谨慎！

- 开始作业前务必仔细阅读并遵守相关警告说明。
- 风窗清洗液内不得加入冷却液或其它任何添加剂！否则，清洗风窗时会在风窗上留下油渍。严重影响前方视野，极易引发事故！

注意

切勿将风窗清洗剂与其它清洗剂混合使用。否则，可能导致清洁剂成分分解，堵塞风窗清洗器喷嘴。

4.使用保养

更换风窗雨刮器片

损坏的雨刮器片必须及时更换。

必须定期检查雨刮器片状态，并按规定更换雨刮器片。

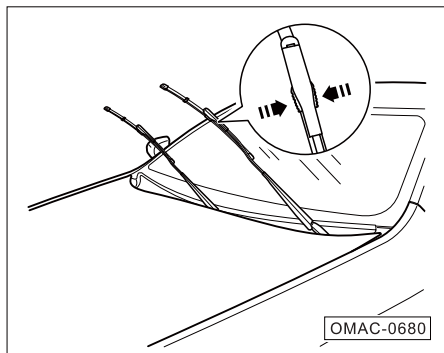

- 将雨刮器臂抬高风窗玻璃，操作时只可抓住雨刮器片架。
- 沿 - 箭头 - 方向按压锁止卡，同时向上拉出雨刮器片。

- 将长度及规格均相同的新雨刮器片插到雨刮器臂上，直至锁止卡锁止。
- 将雨刮器臂置于风窗玻璃上。

本公司汽车销售店备有适用于本车的雨刮器片（如需更换，建议到本公司汽车销售店更换）。

注意

- 关好发动机舱盖后方可将雨刮器臂抬高风窗玻璃。
- 破损或脏污的雨刮器片极易刮伤风窗玻璃。

警告

磨损和脏污的雨刮器片会影响前方视野，降低行驶安全性！

- 所有车窗均视野清晰方可安全行驶！
- 定期清洗雨刮器片和所有车窗玻璃。
- 每年应更换一或两次雨刮器片。

4.使用保养

4.4.5 制动液

制动液功能

制动液用于汽车液压制动系统中传递动力。

制动液液位

必须按《保修手册》规定的周期检查制动液液位。

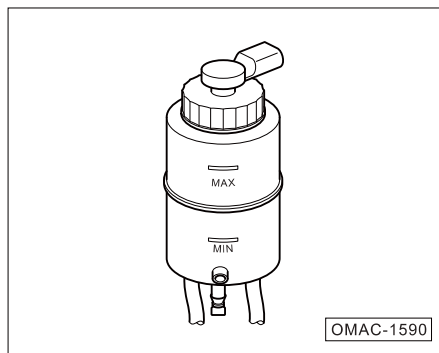

- 发动机处于冷态时，检查制动液液位是否处在储液罐侧面的标记范围内。
 - “MAX”为制动液上限标记。
 - “MIN”为制动液下限标记。
 - 制动液液位应位于上限标记与下限标记之间。

- 如液位低于“MIN”标记，则必须添加制动液。

打开发动机舱盖前务必仔细阅读和遵守相关警告说明。（请参见第219页）

若制动液储液罐被发动机舱内的其它部件挡住，无法直接检查制动液液位，如需要，可到本公司汽车销售店检查制动液液位。您所购汽车的制动液储液罐的位置请查阅本手册“技术数据”中的相应发动机舱插图。制动液储液罐盖为黑黄色。

汽车使用过程中因磨损原因系统自动调整制动衬块，故制动液液位略有下降，此属正常现象，无需担心。

但若短时间内液位明显降低，或降至“MIN”标记以下，则表明制动系统可能存在泄漏现象。遇此情况必须立即停车，切勿继续行驶，尽快与本公司汽车销售店联系，检查制动系统。

4.使用保养

警告

- 打开发动机舱盖前务必仔细阅读和遵守相关警告说明。
- 若制动系统警报灯不熄灭，或行驶中点亮，表明制动液储液罐内的制动液液位过低，谨防引发事故！遇此情况必须立即停车，切勿继续行驶，尽快与本公司汽车销售店联系检修系统。

更换制动液

必须按《保修手册》的规定更换制动液。

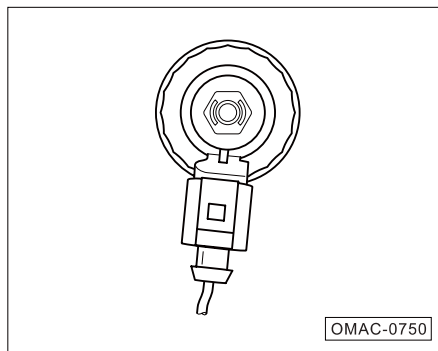

本车所用制动液是本公司专为本车制动系统开发研制的。为确保制动系统正常工作，建议由本公司汽车销售店更换符合标准的制动液。

制动液具有吸水性，使用过程中制动液不断吸收周围空气中的水分。若制动液含水量过高，则将腐蚀制动系统，并会大大降低制动液的沸点，降低制动效果。

4.使用保养

注意

制动液对车身漆面有腐蚀作用，应及时擦净溅到漆面上的制动液。

提示

必须按环境保护法规收集和处理废制动液。

警告

使用废旧制动液或不适用于本车的制动液将大大降低制动效果，甚至导致制动系统失效！

- 制动液包装容器上标有制动液规格，任何情况均须使用规格正确的制动液。
- 制动液属有毒物质！
- 切勿将制动液装在盛放食物的容器内或其它非原装容器内，以免混淆，误食中毒！制动液必须装在原装密封容器内，并将容器置于安全场所，谨防儿童接触，引发中毒事故！

- 必须按《保修手册》规定的周期更换制动液！如制动液在系统内存留时间过长，制动时系统管路内会产生气阻，降低制动效果，降低行驶安全性，甚至可能导致制动系统完全失效，谨防引发事故！

4.使用保养

4.4.6 转向助力液

转向助力液功能

转向助力液用于汽车液压转向助力系统中传递动力，实现辅助转向。

检查转向助力液液位

必须按《保修手册》的规定检查及添加转向助力液液位。

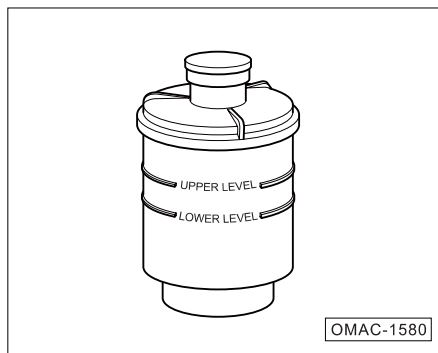

- 发动机处于冷态时，检查转向助力液液位是否处在储液罐侧面的标记范围内。
 - “UPPER LEVEL”为转向助力液上限标记。
 - “LOWER LEVEL”为转向助力液下限标记。

- 转向助力液液位应位于上限标记与下限标记之间。
- 如液位低于“LOWER LEVEL”标记，则应添加转向助力液。

添加转向助力液

缓慢且小心的加注转向助力液，切勿使转向助力液外溢。

i 提示

若加注的转向助力液溢出储液罐，应立即清理。否则，会损坏发动机舱内的零部件。

本车所用转向助力液是本公司专为本车转向系统开发研制的。为确保转向系统正常工作，建议由本公司汽车销售店更换符合标准的转向助力液。

4.使用保养

4.4.7 蓄电池

蓄电池操作警示符号及说明

	1. 操作时必须戴护目镜!
	2. 蓄电池电解液属强腐蚀性物质, 操作时必须戴防护手套和护目镜!
	3. 工作场所禁止有明火、火花、无罩灯和吸烟!
	4. 蓄电池充电时产生极易爆性混合气体!
	5. 儿童必须远离电解液和汽车蓄电池!

若不熟悉操作流程或无必备工具, 则切不可对汽车电器系统进行任何作业! 如无绝对把握, 应由本公司的汽车销售店实施相关作业。

充电系统警报灯

该警报灯用于指示发电机故障。

打开点火开关后警报灯应点亮, 发动机开始运转时指示灯应熄灭。

汽车行驶时若警报灯点亮, 表明发电机不再对蓄电池充电, 应尽快驱车到就近的本公司汽车销售店检查电器系统。

警告

如无视警报灯及相关警告说明。可能导致车毁人亡的严重事故!

拆卸蓄电池盖板

蓄电池可能位于一盖板下或一外罩里。

- 打开发动机舱盖。
- 如蓄电池安装在盖板下, 按压锁舌, 上提盖板, 将其拆下。
- 如蓄电池安装在外罩里, 则将外罩翻到一侧即可。

警告

- 切不可打开蓄电池。谨防化学灼伤和蓄电池爆炸!
- 不得连接损坏或泄漏的蓄电池! 必须按环保法规回收处理损坏或泄漏的蓄电池。
- 开始作业前务必仔细阅读和遵守蓄电池操作相关安全警告说明。

4.使用保养

检查蓄电池电量

高里程汽车，或在炎热地区使用汽车。或蓄电池使用时间过长，则应定期检查蓄电池电量。

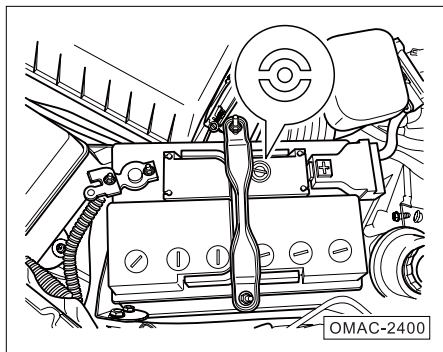

- 检测指示窗内的颜色为外蓝内红色，蓄电池电量良好。
- 检测指示窗内的颜色为外红内白色，蓄电池电解液液量不足。
- 检测指示窗内的颜色为外白内红色，蓄电池电量不足。

若属下列使用条件或状况，则应定期检查蓄电池电量：

- 高里程汽车。
- 在炎热国家或地区行驶。
- 蓄电池过于老旧。

警告

- 开始作业前务必仔细阅读和遵守蓄电池操作相关安全警告说明。
- 切不可打开蓄电池，谨防化学灼伤和蓄电池爆炸！
- 不得连接损坏或泄漏的蓄电池！必须按环保法规回收处理损坏或泄漏的蓄电池。
- 工作场所禁止有明火、火花、无罩灯和吸烟！操作电缆和电器设备时必须注意防止产生电火花和静电；勿使蓄电池接线柱短路。否则，短路产生的高能电火花可能致伤操作人员！

4.使用保养

蓄电池充电和更换蓄电池

具备必要的专业知识方可对蓄电池进行作业！

如汽车经常短途行驶或长期停放不用，则应在规定的保养周期之间增加检查蓄电池的次数。

若蓄电池损坏，蓄电池将电量不足，导致汽车起步困难。如发生这种情况，建议到本公司汽车销售店对蓄电池充电或更换蓄电池。

注 意

只可使用符合国家电磁兼容性规范并经本公司认可的电器设备。

蓄电池充电

因蓄电池充电须具备相关专业知识，并且必须在可控环境里充电，故应由本公司汽车销售店对蓄电池充电。

若发动机关闭后点火开关仍长时间处于打开状态，或驻车后侧边灯或驻车信号灯长时间处于打开状态，蓄电池仍可能快速放电。

1. 不要在发动机关闭的状态下长时间使用车上的用电设备。
2. 离开车辆时，确保车门已关好，并关闭所有用电设备（如灯光等）。
3. 若使用用电设备后无法启动发动机，则不要连续启动发动机，应将点火钥匙拔出，约过 5-10 分钟后再次启动发动机，若仍无法启动发动机，请与本公司汽车销售店联系检修。

更换蓄电池

本车蓄电池安装位置合适，具有特殊的安全性。

本公司原厂蓄电池可满足汽车保养、整车性能及安全性要求。

- 开始作业前务必仔细阅读和遵守蓄电池操作相关安全警告说明。

注意

为避免损坏汽车电器系统，切勿将诸如太阳能电池板或汽车蓄电池充电器等发电设备连接到12V电源插座或点烟器上。

注意

蓄电池内含有诸如硫酸和铅等有毒物质！故必须妥善处理，切不可当作普通家庭垃圾处理。

提示

- 将蓄电池重新连接到整车电器系统上时,电子稳定程序(ESP)警报灯将点亮。
- 汽车以 15~20 km/h 的速度短距离行驶后警报灯应熄灭。

4.使用保养

4.4.8 车轮

车轮故障预防措施

- 汽车驶过路缘或类似障碍物时应尽可能沿障碍物垂直方向慢速行驶。
- 注意勿使轮胎与油脂、机油及燃油接触。
- 定期检查轮胎损伤状态（例如，割胎、开裂或鼓包等损伤），清除嵌在轮胎花纹里的杂物。

轮胎储藏须知

- 拆卸轮胎前应在轮胎上做标记，标明轮胎旋转方向，安装轮胎时按标记复位，使车轮的旋转方向和动平衡状态保持不变。
- 拆下的车轮和轮胎应储存在凉爽干燥处，最好存放在无阳光照射的阴暗处。
- 未安装到车轮上的轮胎应直立存放。

新轮胎

新轮胎必须经过磨合。

新轮胎的花纹深度取决于轮胎品牌、型号和花纹类型。

4.使用保养

非全尺寸备用轮胎（适用于某些车型）

部分配置车辆的备用轮胎为非全尺寸备用轮胎或临时性备用轮胎。

备用轮胎与标准轮胎在结构、花纹、速度等级、载荷指数等方面均不相同，不能代替使用。

备用轮胎在于提醒驾驶者及时维修或更换轮胎，以避免长时间使用备用轮胎所带来的行车安全隐患。

警告

- 备用轮胎只能作为临时应急使用，最高行驶车速不超过 80km/h，行驶里程不超过 100km。
- 备用轮胎使用寿命为 3 年左右，到 3 年左右应更换备用轮胎。

隐蔽性损伤

轮胎和轮辋的损伤往往不易被发现，汽车行驶中如发现汽车异常振动或跑偏，表明某个轮胎存在故障，遇此情况，应尽快到本公司汽车销售店检查轮胎。

警告

最初500 km内新轮胎的道路附着性不可能达到最佳状态，故汽车应以适中车速谨慎行驶。防止引发事故！

- 未经磨合的轮胎或磨损的轮胎的道路附着力不足，直接影响制动效果。

警告

- 不得用损坏的轮胎行驶！否则，极易引发事故，因行驶中损坏的轮胎可能爆胎，引发交通事故，致伤人员。
- 轮胎气压必须符合规定！否则，可能引发事故。若轮胎气压不足，汽车持续高速行驶将导致轮胎挠曲，轮胎极易过热，结果可能导致轮胎脱壳或爆裂。
- 切勿使用损坏或已磨损至轮胎花纹磨损标记的轮胎，应及时更换此类轮胎。
- 尽可能避免使用胎龄超过六年的旧轮胎，若不得已而用之，则驾驶时务必格外谨慎，且应低速行驶。

4.使用保养

警告

- 任何情况下均不得使用来历不明的旧车轮和旧轮胎，因为此类车轮和轮胎虽无可见损伤，但可能已损坏，行驶时可能导致汽车失控，引发交通事故。
- 行驶时如发现汽车异常振动或跑偏，应立即停车，检查轮胎是否损坏。

检查轮胎气压

本车原厂轮胎的标准气压数据标签贴在驾驶员侧 B 柱下方。

- 从燃油箱盖板的数据标签上查取适用本车的轮胎气压值（所列气压适用于夏季和冬季轮胎）。
- 拧下气门嘴防护帽。
- 将气压表装到气门嘴上。
- 检查轮胎气压时轮胎必须处于冷态，温度升高时气压略高于规定气压，但不必降低轮胎气压。
- 据汽车负载调整轮胎气压。
- 应同时检查备用车轮或应急备用车轮的气压。
- 装上并拧紧气门嘴防护帽。

轮胎气压

如发现气门嘴防护帽丢失，应及时配上。

汽车在过去三个小时内仅低速行驶过数公里方可检查和调整轮胎气压。因行驶时轮胎内摩擦和挠曲变形导致轮胎温度升高，胎内空气膨胀，使轮胎气压检查失准，故检查轮胎气压时轮胎应处于冷态。

本手册所述轮胎气压均以处于冷态的夏季和冬季轮胎气压为准，轮胎暖态气压会高于冷态气压，因此，如冷态气压符合规定，则轮胎达到暖态时切勿降低其气压。否则，将导致轮胎气压不足，行驶时轮胎可能突然爆裂。

汽车高速行驶时轮胎气压是否正确至关重要。因此，凡添加燃油时和长途行驶前均应检查轮胎气压。备用车轮和应急备用车轮的气压应保持本车规定的最高气压。

警告

- 轮胎气压不正确可能导致爆胎，引发交通事故，致伤，甚至致死乘员！
- 至少每月和长途行驶前检查一次轮胎气压，轮胎气压必须符合规定要求，谨防引发事故！
- 轮胎气压不足将加剧轮胎挠曲，轮胎极易过热，可能导致胎面脱壳和爆胎。
- 轮胎气压无论过低还是过高均会导致轮胎早期磨损，降低汽车操纵稳定性。

轮胎使用寿命

轮胎使用寿命取决于轮胎气压、驾驶风格和轮胎装配状况。

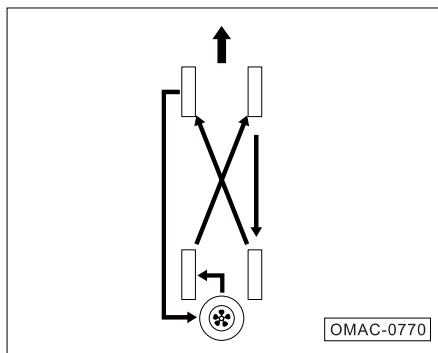

如前轮轮胎的磨损比后轮严重，建议如图所示将前后轮换位安装，从而使所有轮胎的使用寿命大致相同。

轮胎磨损标记

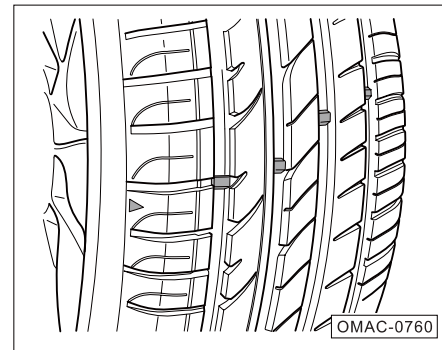

本车原厂轮胎上均有若干横穿花纹，高度为 1.6 mm 的磨损标记。根据不同轮胎品牌要求，轮胎外圆周上通常均匀分布 6 至 8 个磨损标记。另外，轮胎侧壁上还设有若干标记（例如，字母“TWI”或其它符号，用于指示磨损标记所处位置），在磨损部件旁测得的纹槽深度磨损至 1.6 mm 时，该轮胎必须更换。

4.使用保养

轮胎气压

轮胎气压不正确会导致轮胎早期磨损和爆胎。因此，应每个月和长途行驶前检查一次轮胎气压。

注意

急转弯、急加速和紧急制动均会加剧轮胎磨损，故应尽可能避免上述驾驶方式。

车轮平衡

汽车出厂时已对车轮作平衡处理，但汽车使用中有诸多因素影响车轮平衡性，导致车轮不平衡，转向摆振。

应及时对不平衡的车轮作再平衡处理。否则，将导致转向系统、悬挂系统和轮胎过度磨损。

更换车轮后也必须重新平衡车轮。

车轮定位失准

车轮定位失准会导致轮胎不均匀过度磨损，降低行驶安全性，若发现轮胎不均匀过度磨损，则应尽早到本公司汽车销售店检查车轮定位。

车轮与轮胎的规格

车轮：

16x6 1/2 J

17x7 1/2 J (适用于某些车型)

轮胎：

205/55R16 91V

225/45R17 91V (适用于某些车型)

i 提示

驾驶员侧B柱下方贴有关于轮胎信息的数据标牌，应根据数据标牌上面推荐的尺寸及类型选择轮胎。

⚠ 警告

汽车行驶时如轮胎爆裂或漏气，极易引发严重交通事故！

- 轮胎花纹磨损至轮胎磨损标记时必须更换轮胎。否则，可能引发事故！
- 若轮胎气压不足，汽车持续高速行驶将加剧轮胎挠曲，轮胎极易过热，可能导致轮胎脱壳和爆胎。极易引发事故！故轮胎气压必须符合规定。
- 若发现轮胎不均匀过度磨损，应尽早到本公司汽车销售店检查。
- 请注意勿使轮胎接触化学品、机油、油脂、燃油和制动液。
- 尽可能避免使用胎龄超过六年的旧轮胎，若不得已而用之，则驾驶时务必格外谨慎，且应低速行驶。

- 损坏的车轮和轮胎必须及时更换！
- 任何情况下均不得使用来历不明的旧车轮和旧轮胎，因为此类车轮和轮胎虽无明显损伤，但可能已损坏，行驶时可能导致汽车失控，引发交通事故。

5.技术数据

5.1 识别代号

汽车数据标牌可在车外前风窗上左下角的视窗读取，也可在前排乘员侧 B 柱下方读取数据标牌。

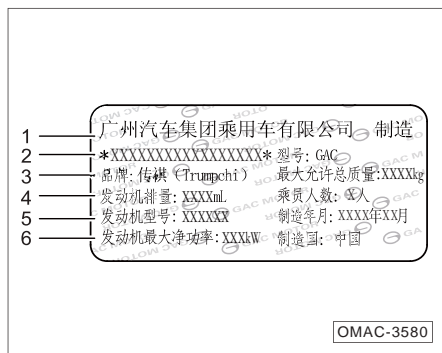

汽车数据标牌，如图标有下列数据：

1. 车辆标牌防伪标识
2. 汽车识别号、型号
3. 品牌、最大允许总质量
4. 发动机排量、乘员人数
5. 发动机型号、制造日期
6. 发动机最大净功率、产地

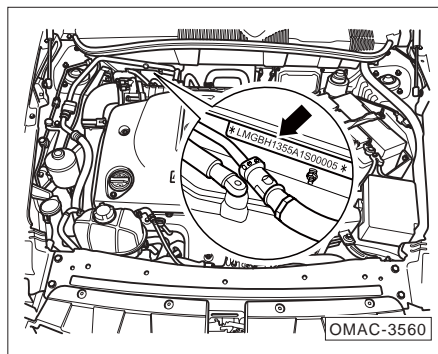

汽车识别号 - 箭头 -，压铸在水槽下方发动机后隔板上。

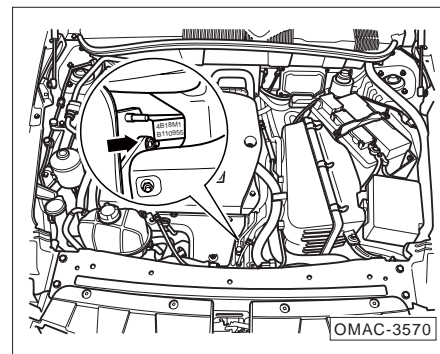

发动机号 - 箭头 - 位于发动机缸体连接变速器处。

5.技术数据

5.2 规格

尺寸

名称		单位	参数	
尺寸 参数	外形 尺寸	车长	mm	4800
		车宽	mm	1819
		车高	mm	1484
	轴距		mm	2710
	轮距	前轮	mm	1554
		后轮	mm	1542
	前悬		mm	1013
	后悬		mm	1077

整车爬坡度

最大爬坡度（干硬路面）	≥ 30%
-------------	-------

质量

整车质量参数				
车辆型号	参数（单位：Kg）			
	整备轴载质量		最大允许车轴质量	
	前轴	后轴	前轴	后轴
GAC7200B5A4A	930	590	1045	850
GAC7200B8A4A	930	590	1045	850
GAC7180B2M4	855	580	965	905
GAC7180B5M4	875	595	985	920
GAC7180B8A4	920	590	1030	915
GAC7180B2A4A	910	575	1025	835
GAC7180B5A4A	930	590	1045	850
GAC7180B8A4A	930	590	1045	850
GAC7160B1F4	888	592	1006	849
GAC7160B1F5	888	592	1006	849
GAC7160B2F4	888	592	1006	849
GAC7160B2F5	888	592	1006	849
GAC7160B1H4	945	605	1064	861
GAC7160B1H5	945	605	1064	861

5.技术数据

GAC7160B2H4	945	605	1064	861
GAC7160B2H5	945	605	1064	861

制动踏板自由行程

名称	参数
最大行程	≤ 145mm
自由行程	≤ 10mm

发动机参数

名称	发动机型号	参数
缸径 x 冲程	4B18K1	82x82.9mm
	4B18M1	82x82.9 mm
	4B20K2	83x91 mm
	4B16M1	82x75.65 mm
排量	4B18K1	1751 ml
	4B18M1	1751 ml
	4B20K2	1969 ml
	4B16M1	1598
压缩比	4B18K1	(10.3±0.3) : 1
	4B18M1	(9.4±0.3) : 1
	4B20K2	(10.3±0.3) : 1
	4B16M1	(9.4±0.3) : 1
额定功率 (kW/(r/min))	4B18K1	106/6400
	4B18M1	130/5250
	4B20K2	108/6300
	4B16M1	115/5250

5.技术数据

最大扭矩 (N.m/(r/min))	4B18K1	167/4750
	4B18M1	237/ (1700-5250)
	4B20K2	187/4500
	4B16M1	216/(1750-5000)
最大净功率 (kW/(r/min))	4B18K1	101/6400
	4B18M1	125/5250
	4B20K2	104/6300
	4B16M1	112/5250
最大净扭矩 (N.m/(r/min))	4B18K1	162/4750
	4B18M1	226/ (1700-5250)
	4B20K2	183/4500
	4B16M1	212(1750-5000)
排放水平	4B18K1	国 IV
	4B18M1	
	4B20K2	
	4B16M1	

容量

燃油箱	总量	70 L
发动机冷却液	更换 ¹⁾	6.2 L
发动机机油	更换 (包含滤清器) ²⁾	4.4 L
	更换 (不包含滤清器)	4.4 L
	总量	4.5 L
手动变速器油	更换	1.8~1.85 L
	总量	2.5 L
机械式自动变速器油	总量	2.0 L
	更换	根据油尺标
自动变速器油	总量	7.0L
	更换	
动力转向液	总量	0.8 L
风挡玻璃清洗液 储液罐	总量	5.5 L

注释：¹⁾ 包括储液罐内的冷却液与发动机内残存冷却液。

²⁾ 不包括发动机内的残存机油。

5.技术数据

轮胎

型号	205/55 R16 91V、 225/45 R17 91V		非全尺寸
胎压	前轮	后轮	备用车轮
	230 kPa	200 kPa	420 kPa

注释：¹⁾在满载状态下，后轮胎压应调节为 230 kPa。

车轮定位

前轮单轮前束角	6'±3'	
后轮单边前束角	6'±3'	
车轮外倾角	前轮	-16'±30'
	后轮	-32'±30'
主销后倾角	前轮	3°9'±45'
主销内倾角	前轮	5°14'±30'

悬架

形式	前	高位斜置双叉臂独立式
	后	叉臂多连杆独立式

离合器

形式	干式、单片、膜片弹簧、液压助力操作
----	-------------------

制动器

形式	X 型液压双回路
前轮	浮钳式通风盘式制动器
后轮	行车制动、驻车制动一体式盘式制动器
驻车制动	机械式软轴操纵作用于后制动器

蓄电池

容量	12 V - 75 AH
----	--------------

5.技术数据

保险丝

仪表板电器盒	驾驶员侧	(请参见第 251 页)
前舱电器盒		(请参见第 251 页)

转向器

形式	齿轮齿条式液压助力转向器
----	--------------

车灯

前大灯	远光	12 V - 60 W	
	近光	卤素	12 V - 55 W
		氙气	35 W
前转向信号灯		12 V - 21 W	
位置灯		12 V - 12 W	
前雾灯(适用于某些车型)		12 V - 55 W	
后雾灯		12 V - 12 W	
侧转向信号灯		12 V - 5 W	
后转向信号灯		12 V - 21 W	
制动灯 / 尾灯		12 V - 12 W	
倒车灯		12 V - 16 W	
牌照灯		12 V - 5 W	
高位制动灯		12 W	
前部车顶照明灯		12 V - 16 W	
后部车顶照明灯 (适用于某些车型)		12 V - 10 W	
行李箱照明灯 (适用于某些车型)		12 V - 10 W	

5.技术数据

梳妆镜照明灯 (适用于某些车型)	12 V - 5 W
手套箱照明灯 (适用于某些车型)	12 V - 5 W
礼貌灯	12 V - 20 W

注释：配备氙气前大灯近光灯的车辆上，灯泡的更换应到汽车特约销售服务店完成。

燃油类型

发动机类型	燃油标准
4B20K2	国V标准：92号或以上无铅汽油 国IV标准：93号或以上无铅汽油
4B18K1	
4B18M1	
4B16M1	

注释：长期加注含硫量高于标准的燃油可能导致排放超标，请注意使用符合汽车销售当地标准的燃油。

制动摩擦片技术参数

名称	参数
前轮制动摩擦片磨损极限（不含摩擦片背板）	2mm
后轮制动摩擦片磨损极限（不含摩擦片背板）	1.5mm

整车性能参数

车辆型号	最高车速km/h	市区工况燃油消耗量L/100km	郊区工况燃油消耗量L/100km	综合工况燃油消耗量L/100km
GAC7200B5A4A	≥ 195	12.4	7.0	9.1
GAC7200B8A4A		12.4	7.0	9.1
GAC7180B2M4	≥ 195	12.4	7.0	8.3
GAC7180B5M4		12.2	6.5	8.3
GAC7180B8A4		12.2	6.5	8.3
GAC7180B2A4A	≥ 208	12.0	7.0	8.7
GAC7180B5A4A		12.0	7.0	8.7
GAC7180B8A4A		12.0	7.0	8.7
GAC7160B1F4	≥ 205	10.3	6.0	7.5
GAC7160B2F4		10.3	6.0	7.5
GAC7160B1F5		10.3	6.0	7.5
GAC7160B2F5		10.3	6.0	7.5
GAC7160B1H4	≥ 200	11	6.5	8.1
GAC7160B2H4		11	6.5	8.1
GAC7160B1H5		11	6.5	8.1
GAC7160B2H5		11	6.5	8.1

5.技术数据

车轮动平衡数值

	名称	残余动不平衡量
前轮	内侧	$\leq 8\text{g}$
	外侧	$\leq 8\text{g}$
后轮	内侧	$\leq 8\text{g}$
	外侧	$\leq 8\text{g}$

6. 意外事故处理

6.1 随车工具、备用轮胎

随车工具

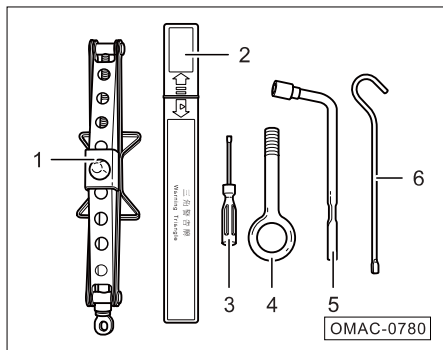

本车随车提供下列随车工具

1. 千斤顶
2. 三角警告牌
3. 两用螺丝刀（适用于某些车型）
4. 牵引环
5. 车轮螺栓拆卸扳手
6. 千斤顶专用扳手

注意

千斤顶使用完后，应依次将千斤顶专用扳手和千斤顶装入工具箱，装入前千斤顶须支起适当的角度（上下支撑臂角度约80~90度）。

警告

- 必须按规定的拧紧力矩正确拧紧车轮螺栓。否则，汽车行驶时螺栓可能松动，极易引发交通事故！
- 必须用随车提供的车轮螺栓拆卸扳手紧固车轮螺栓。

警告

千斤顶使用不当可能造成严重的伤害。

- 千斤顶只可在确实平整的地面上使用。
- 随车千斤顶只可用于更换本车车轮。不可用于举升其他重物或车辆。
- 千斤顶使用时，不可启动发动机。否则会发生事故。
- 用千斤顶举升汽车时，切记不可将身体的任何部位于汽车下方，以免意外发生。
- 若确实需要在车下进行作业，则必须在车下放置合适的防护支撑。

6.意外事故处理

备用轮胎

备用轮胎位于行李箱地板垫下面，使用时需要取出。

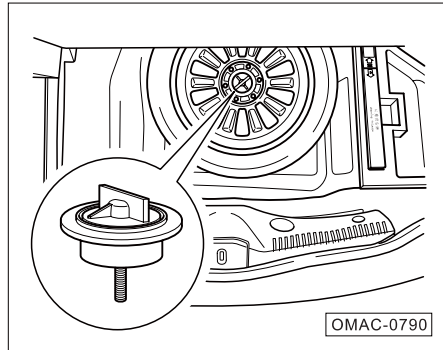

- 打开行李箱盖。
- 将行李地板垫提起。
- 取出随车工具。
- 拧下备用轮胎中央的手轮。
- 取出备用轮胎。
- 将更换下的车轮，中心孔对准备用轮胎坑内的螺柱放置好。

- 按照顺时针方向拧紧手轮，固定轮胎。
- 放下行李地板垫，并将其放回原位。
- 关闭行李箱盖。

注意

- 时常检测备用轮胎的胎压和胎面有无磨损、裂痕，在胎纹磨损到磨损标志时，要尽早对备胎更换。
- 不要把油品与备用轮胎放在一起。轮胎的主要成分是橡胶，而橡胶最怕的就是各种油品的侵蚀。车主经常在后备厢内存放润滑油等油品，这些油一旦沾到轮胎，会使轮胎发生腐蚀，将大大降低轮胎的使用寿命。

警告

- 禁止使用已经损坏或磨损到达极限的备用轮胎。
- 对于已经超过6年胎龄的备用轮胎，只可在紧急情况下使用，且需谨慎行驶。
- 必须使用随车提供的车轮螺栓紧固备用车轮。
- 备用轮胎安装后应尽快检查胎压，使其在规定范围。
- 备用轮胎只能作为临时应急使用，且最高行驶车速不超过80km/h，行驶里程不超过100km，尽量避免急加速和紧急制动。

6. 意外事故处理

6.2 三角警示牌的使用

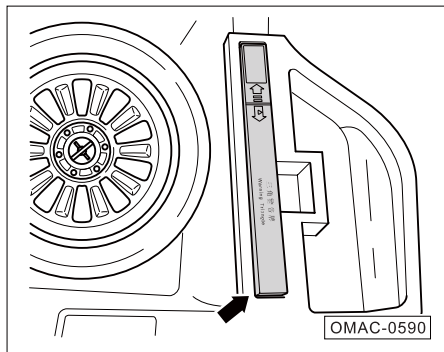

三角警示牌 - 箭头 - 位于行李箱地板下方的随车工具盒内。

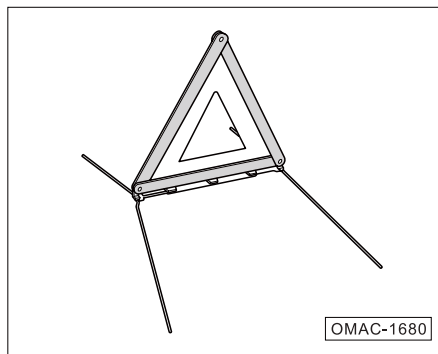

- 将三角警示牌从工具箱内取出并展开，即可使用。

注意

请根据国家相应的法律法规，正确使用三角警示牌。

6.意外事故处理

6.3 更换漏气轮胎

准备工作

- 将车辆停驻在坚实平整的路面上，且远离主车道。
- 关闭点火开关，打开危险警报灯。

调整换挡杆位置：

若是手动变速器，则挂入某个挡位即可；若是自动变速器，则挂入“P”挡。

若是机械式自动变速器，则挂入“+”与“-”的中间位置。

- 拉紧驻车制动器。

尽可能卸下车上的重物。找寻合适的物体置于车轮下（注意：一般是需更换车轮的斜对面车轮），防止汽车移动。

- 取出备用轮胎和随车工具。

警告

- 当轮胎出现扎孔、漏气等情况时，必须停车检查并更换轮胎。停放车辆时，应保证远离主车道，且打开危险警报灯、在合适的位置放置好三角警示牌。
- 必须严格遵循相关法规。
- 停放车辆的地面必须平整硬实。也可根据需要在千斤顶下方放置一大块硬实的垫板。
- 所有乘员必须离车，并在安全位置等待。

拧松车轮螺栓

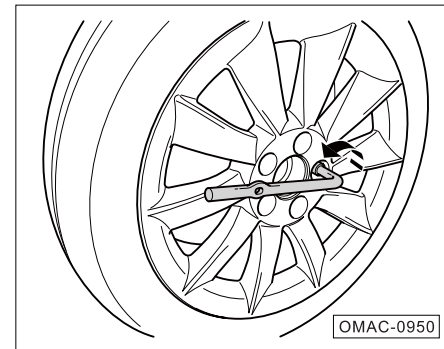

取出随车工具箱中的车轮螺栓拆卸扳手。将车轮螺栓拆卸扳手套牢在车轮螺栓上，逆时针拧松螺栓一圈。

6.意外事故处理

警告

- 用千斤顶举升汽车前只可将车轮螺栓拧松一圈。
- 只能使用随车提供的车轮螺栓扳手拧松。

举升汽车

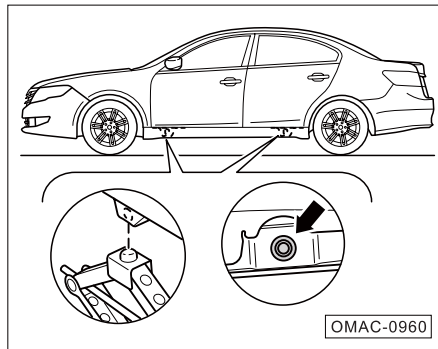

- 关闭点火开关，打开危险警报灯。
- 拉紧驻车制动，并调整换挡杆位置：

若是手动变速器，则挂入某个挡位即可；若是自动变速器，则挂入“P”挡；若是机械式自动变速器，则挂入“+”与“-”的中间位置。

- 找到距离待更换车轮最近的举升点，将举升点上的堵盖-箭头-取下，并放置好千斤顶。
- 摇高千斤顶，使其恰好处于举升点正下方。

6.意外事故处理

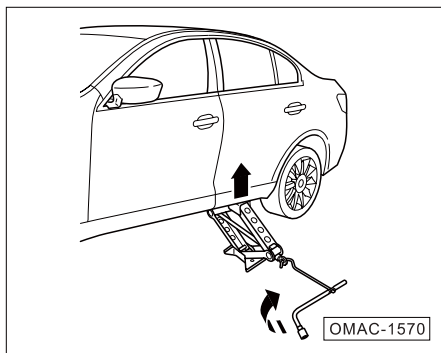

- 检查千斤顶安置是否平稳，与地面贴合是否紧密。
- 继续摇高、调整千斤顶，直至千斤顶凸起部位卡住举升点的凹下部位。
- 举升汽车，使轮胎离开地面。

注意

待更换车轮的螺栓拧松后，才可进行举升和后续更换操作。

警告

- 千斤顶必须在坚实平整的地面上使用。
- 千斤顶必须置于合适的举升点下。
- 严格遵守千斤顶操作注意事项。
- 有牵引挂车的，必须将挂车与主车分离。
- 举升过程中要不断观察车辆状况，若是感觉车体有明显倾斜，应停止举升，找出问题所在，解决之后再行举升。

拆卸车轮

- 在汽车举起状态下，用车轮螺栓拆卸扳手拧下已松开的车轮螺栓。
- 拆卸车轮。

6. 意外事故处理

安装备用轮胎

注意轮胎侧面信息（适用于某些车型）

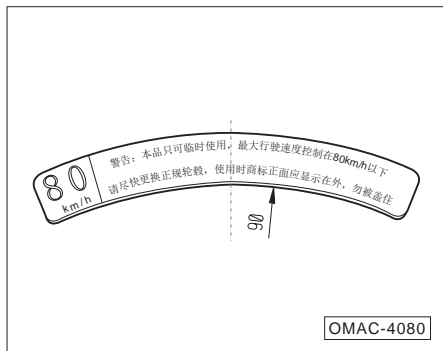

- 安装非全尺寸备用轮胎时，将带有“警告”标示的一侧，安装在车辆外侧。并详细阅读相关信息。

注意轮胎的旋转方向

- 将备用轮胎装到车上。
- 装上车轮螺栓，并用车轮螺栓拆卸扳手拧紧，不要太使力，预紧即可。
- 降下汽车，使用车轮螺栓套筒扳手拧紧所有车轮螺栓。

注意

- 应按对角线顺序均匀拧紧。
- 车轮螺栓拧紧力矩为 90-140 Nm。
- 安装好车轮后，到本公司汽车销售店检查车轮螺栓拧紧力矩。
- 更换车轮时，若螺栓锈蚀或难拧，则检查车轮螺栓拧紧力矩前必须更换螺栓。并清洁螺纹孔。

警告

车轮螺栓和轮毂上的螺纹必须保持洁净，使得螺栓易于拧动。不可有油脂等附着物。

备用轮胎只能作为临时应急使用，最高行驶车速不超过80km/h，行驶里程不超过100km。

更换车轮须知

- 换下的车轮应及时正确装入备胎坑。
- 使用后的随车工具应及时清洁，并放置回原位。
- 尽快检查车轮螺栓拧紧力矩。
- 损坏的车轮必须尽快更换。
- 更换车轮时，若螺栓锈蚀或难拧，则检查车轮螺栓拧紧力矩前必须更换螺栓，并清洁螺纹孔。

注意

必须将备用车轮/应急备用车轮或换下的车轮可靠地固定在行李箱中。

6.4 保险丝

更换仪表盘电器盒的保险丝

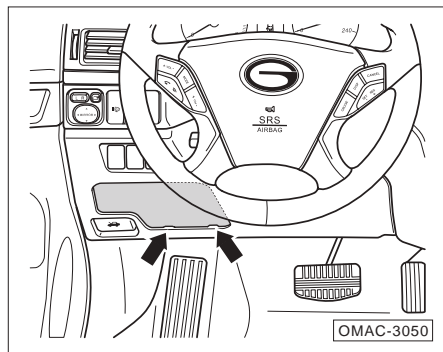

- 如图将螺丝刀插入凹槽内，小心撬开保险丝盒盖。
- 用塑料钳拔出相应保险丝。

更换发动机舱盖内的保险丝

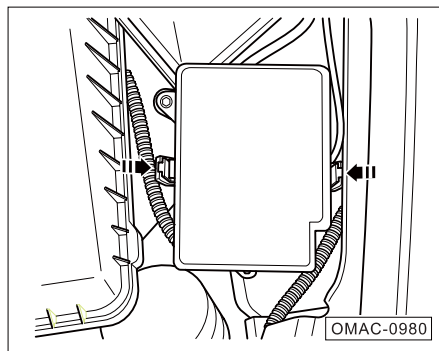

- 打开发动机舱盖（请参见第 64 页）。沿—箭头—方向按压固定卡子，松开保险丝盒盖。
- 向上取下保险丝盒盖板。

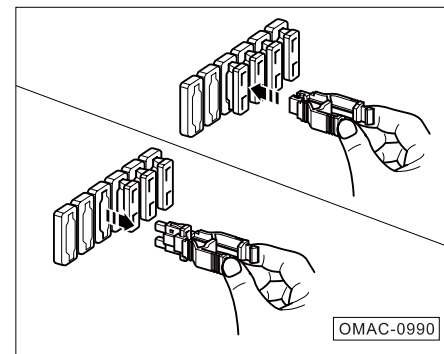

- 用前舱电器盒内的的保险丝拔出器拔出相应保险丝。

6.意外事故处理

保险丝熔断

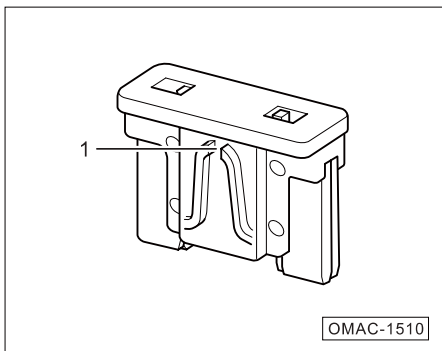

- 如保险丝已熔断，更换颜色和标识均相同的新保险丝（建议到本公司汽车销售店进行更换）。

注意

更换保险丝前必须关闭所有用电设备。

警告

- 保险丝不得重复利用。
- 不得使用额定电流值高于规定值的保险丝。否则，损坏电器系统的其它部件。
- 更换后的保险丝颜色和标识必须均与原保险丝完全相同。
- 切不可用金属片、回形针等取代保险丝。
- 保险丝盒内必须保持清洁，注意防潮。

6.5 保险丝的配置

仪表盘电器盒内的保险丝盒配置

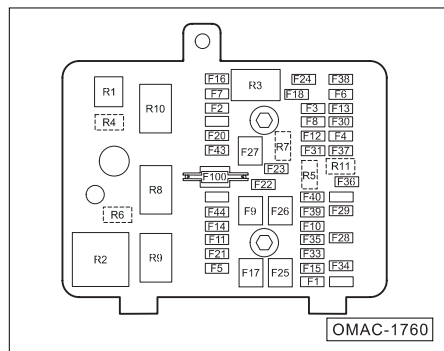

图片并不保证适用于每种车型，如需了解保险丝的用途，请您到实车上查看。不同的车型，保险丝会略有不同。

i 提示

某些用电器可能配有多个保险丝，也可能多个用电器配有一个保险丝。

注意

有些保险丝必须由本公司汽车销售店更换，详情请咨询本公司汽车销售店。

前舱电器盒内的保险丝配置

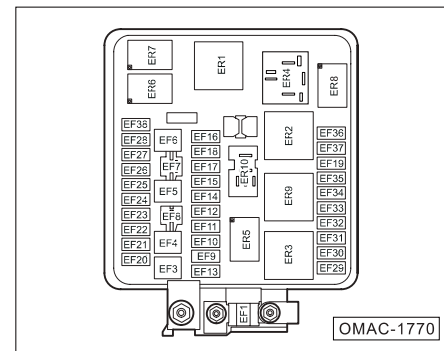

图片并不保证适用于每种车型，如需了解保险丝的用途，请您到实车上查看。不同的车型，保险丝会略有不同。

6.意外事故处理

提示

某些用电器可能配有多个保险丝，也可能多个用电器配有一个保险丝。

注意

有些保险丝必须由本公司汽车销售店更换，详情请咨询本公司汽车销售店。

警告

使用不合适或修补过的保险丝可能引发火灾或伤亡事故。

6.6 更换灯泡

更换灯泡安全作业须知

检查以下车灯：

1. 前大灯（近光和远光）
2. 位置灯
3. 后尾灯
4. 制动灯
5. 转向信号灯
6. 侧面转向信号灯
7. 倒车灯
8. 危险警报灯
9. 牌照灯
10. 高位制动灯
11. 前雾灯（适用于某些车型）
12. 后雾灯

如发现有烧坏的灯泡，应尽快更换。

更换灯泡前必须检查相关保险丝，因可能是保险丝熔断导致车灯失效，更换灯泡前还需下列操作：

1. 将相关车灯开关拧至关闭位置。
2. 将车灯控制开关操纵杆拨至中间位置。
3. 从点火开关上拔出点火钥匙。
4. 关闭定向照明灯。

注意

必须用规格相同的新灯泡更换损坏的灯泡，灯泡规格通常标注在灯泡玻璃上或灯座上。

例如：

LL= 长效灯泡，其使用寿命长于标准灯泡。

Blue= 蓝 / 白光灯泡，与气体放电灯（氙灯）的颜色相匹配。

6.意外事故处理

更换大灯灯泡时注意切勿用手指触碰灯泡玻璃。否则，灯泡的热量可能使手指印蒸发并凝结在灯泡反光器上，降低前大灯照明亮度。更换灯泡后必须检查车灯的工作状态。更换前大灯灯泡后应到本公司汽车销售店检查前大灯光束调整状态。

警告

不熟悉操作流程、安全操作规范和工具使用方法，切不可自行更换灯泡！

- 更换灯泡前应关闭相应开关，并待灯泡冷却后方可更换。
- 操作时须留意发动机舱内前大灯壳体和组合尾灯壳体上的锐利部件，更换灯泡时须注意保护双手，严禁划伤。
- 对气体放电灯泡的高电压部件操作时务必谨慎，正确操作，操作不当可能引发伤亡事故！相关信息请咨询本公司汽车销售店。

6.意外事故处理

6.7 应急启动

跨接电缆

若因蓄电池电量过低无法启动发动机，即可通过跨接电缆连接另一辆汽车的蓄电池启动发动机。

注意

跨接启动时两车不得接触。否则，一旦连接两蓄电池的正极，电流立即接通。

警告

- 发动机舱属高危区域！操作不当极易引发伤亡事故。
- 开始对蓄电池作业前务必仔细阅读和遵守蓄电池操作相关的安全警告说明。

连接两车蓄电池时必须先连接正极接线柱，后连接负极接线柱。

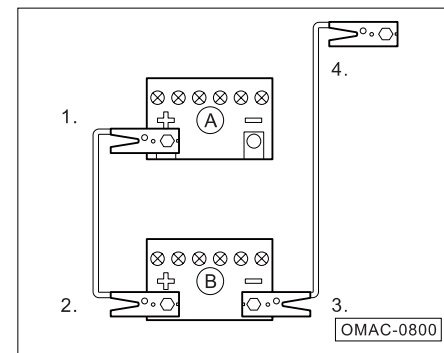

- 关闭点火开关。

6.意外事故处理

- 将红色电缆的一端 -1- 连接到缺电蓄电池的“A”的正极(+)上,另一端 -2- 连接到供电蓄电池的“B”的正极(+)上。
- 将黑色电缆的一端 -3- 连接到供电蓄电池的“B”的负极(-)上,另一端 -4- 连接到缺电蓄电池的“A”的发动机缸体或与发动机缸体牢固连接的金属部件上。

注意

妥善安置跨接电缆,避免电缆与发动机运动部件接触。

- 启动供电蓄电池的汽车,让其怠速运转,然后,启动缺电蓄电池汽车的发动机,直至发动机运转平稳。

注意

- 拆卸跨接电缆前必须确保大灯处于关闭状态。
- 打开缺电蓄电池汽车的鼓风机和后风窗加热器,降低拆卸电缆时产生的电压峰值。
- 发动机运转状态下按照相反的顺序拆卸跨接电缆。

6.意外事故处理

⚠ 警告

跨接电缆使用不当可能导致蓄电池爆炸，严重致伤人员。

- 发动机舱属高危区域！操作不当极易引发伤亡事故。
- 开始对蓄电池作业前务必仔细阅读和遵守蓄电池操作相关的安全警告说明。
- 供电蓄电池的电压必须与缺电蓄电池的电压相同，并且两蓄电池的容量也尽量相同。否则，可能引起爆炸。
- 切勿使蓄电池接触明火，谨防引发爆炸。
- 切不可将负极电缆直接连接到缺电蓄电池的负极上，蓄电池附近也不得有静电。否则，蓄电池产生的可燃气体可能被火花点燃，引发爆炸事故。

- 切不可将负极电缆连接到燃油系统部件或制动管路上，操作时切不可俯身对着蓄电池，谨防被酸液烧伤。

6.意外事故处理

6.8 紧急牵引

汽车前部牵引

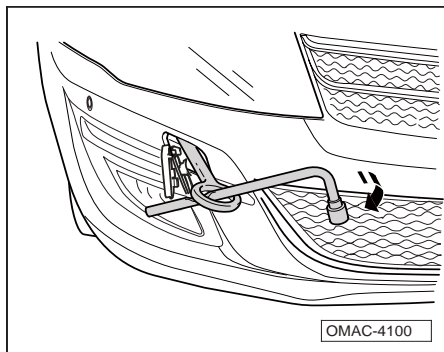

前部牵引环拧在前保险杠右侧的螺纹孔内，撬开前保险杠盖板可看见该螺纹孔，用车轮螺栓拆卸扳手或其它合适的工具拧紧牵引环。

具体步骤如下：

- 从行李箱内的工具箱内取出牵引环和车轮螺栓拆卸扳手。
- 用螺丝刀撬开盖板，并让其悬挂在车上。
- 沿 - 箭头 - 方向将牵引环拧入前保险杠右侧的螺纹孔内并拧紧。
- 将车轮螺栓拆卸扳手插入牵引环，一直拧到限位位置。

警告

- 无经验的驾驶员切勿试图牵引其它车辆，避免发生事故。
- 牵引环必须牢固的拧在螺纹孔里。否则，牵引时牵引环可能从螺纹孔内滑脱。

完成牵引后按照与上述内容相反的顺序拧下牵引环，盖好保险杠盖板。

注意

- 牵引环必须随车携带。
- 被牵引车辆的驾驶员必须打开危险警报灯，但请遵守当地相关法规。
- 将钥匙插入点火开关，松开转向柱，来回转动方向盘，检查转向锁是否分离。
- 装备手动变速器的汽车将换挡杆挂入空挡；装备自动变速器的汽车将换挡杆移入“N”挡；装备机械式自动变速器的汽车将换挡杆移入“N”挡。
- 必须使牵引绳始终处于绷紧状态。

6.意外事故处理

汽车后部牵引

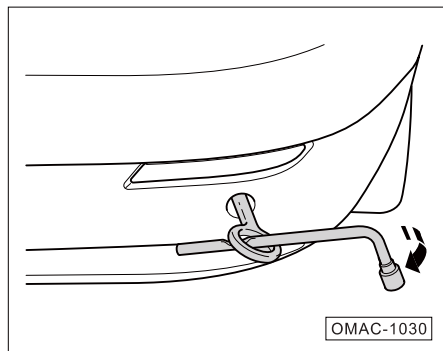

后部牵引环拧在后保险杠右侧的螺纹孔内，撬开后保险杠盖板可看见该螺纹孔，用车轮螺栓套筒扳手或其它合适的工具拧紧牵引环。

具体步骤如下：

- 从行李箱内的工具箱内取出牵引环和车轮螺栓拆卸扳手。
- 用螺丝刀撬开盖板，并让其悬挂在车上。
- 沿 - 箭头 - 方向将牵引环拧入后保险杠右侧的螺纹孔内并拧紧。
- 将车轮螺栓拆卸扳手插入牵引环，一直拧到限位位置。

警告

- 无经验的驾驶员切勿试图牵引其它车辆，避免发生事故。
- 牵引环必须牢固的拧在螺纹孔里。否则，牵引时牵引环可能从螺纹孔内滑脱。

完成牵引后按照与上述内容相反的顺序拧下牵引环，盖好保险杠盖板。

注意

- 牵引环必须随车携带。
- 牵引车辆的驾驶员必须打开危险警报灯，但请遵守当地相关法规。
- 慢慢起步行驶，直至牵引绳绷紧然后在逐渐加速。
- 装备手动变速器的汽车汽车起步行驶时应该轻缓啮合离合器，装备自动变速器的汽车应慢慢踩下油门踏板。
- 切记，被牵引车的制动助力器和转向助力器均不起作用！故应比正常情况提前制动，但应轻踩制动踏板。

6.意外事故处理

在发生故障时的牵引要求

在变速器发生漏油故障时，车辆只可以抬起驱动轮进行牵引。

- 将换挡杆挂到 N 档。
- 不要以高于 50 Km/h 的速度牵引。
- 最大牵引距离为 50 Km。
- 使用牵引车拖行时，只能在抬起前轮的情况下被牵引。

注意

- 由于变速器油泵在发动机停止时不能工作，导致汽车在较高车速和较长距离拖行时，变速器处于不良润滑的工况中，会对变速器造成损害。因此，使用牵引车拖行时，必须将车辆前轮抬起。
- 如果提升汽车后部来牵引，会使车轮向后旋转，这样变速器中的齿轮将达到很高的转速，导致变速器在短时间内发生严重损坏。

6.意外事故处理

拖车

若您的车辆遇到故障需要拖车，建议用平台式载货汽车拖载。若条件不足，也可视情况用车轮提起式载货汽车拖载。

拖拽方式

根据您车辆的配置及故障情况，选择适当的拖拽方式进行拖车，但必须注意下列

事项：

- 请联系广汽传祺维修服务站或专业拖车公司进行拖车，若无十足把握，切勿自行拖车，否则极易损坏车辆。
- 所有方式拖拽都要使用安全链系统，并遵守相关的交通法规。
- 必须按照规定的方式进行拖车，否则不仅容易损坏车辆，且危及行车交通安全。

1. 用平台式载货汽车拖车

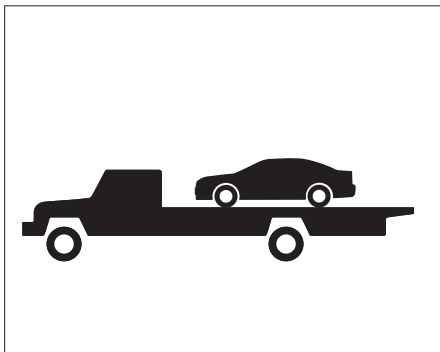

此种拖拽方式适合所有配置及故障的车，建议尽量使用。

注意

注意施加驻车制动，固定好四个车轮，防止车辆在拖车紧急制动时发生移动。

2. 用车轮提起式载货汽车从前方拖车

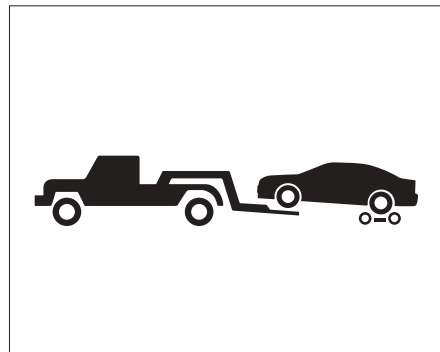

若使用此方式拖拽车辆，并且在被拖车辆的后轮下方放置拖拽台车，可拖拽所有配置及故障的车。

6.意外事故处理

注意

提起车轮时，须注意确认在被提起的相反一端（车辆后部）保有适当的离地间隙。否则在拖拽中，被拖拽车辆的后保险杠外罩或车身底板将受到损坏。

3.用车轮提起式载货汽车从后方拖车

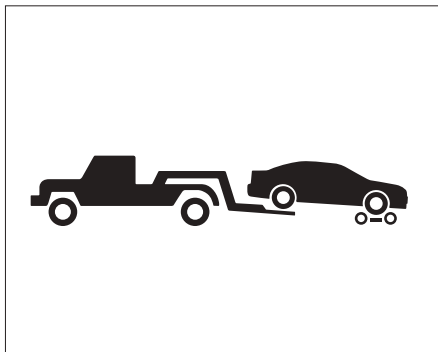

若使用此方式拖拽车辆，并且在被拖车辆的前轮下方放置拖拽台车，可拖拽所有配置及故障的车。

注意

切勿在前轮着地的情况下从后方拖拽车辆，这样会严重损坏变速器。

4.禁止使用吊起式载货汽车



不要从前方或后方使用吊起式载货汽车拖拽，否则将导致车身损坏。

本手册描述了传祺轿车全系列的配置、功能、性能参数及产品示意图等相关信息，其内容在被允许印刷时均为有效，但车辆的实际配置及功能以具体交付的车辆为准，产品示意图与具体交付的车辆有差异时，以产品实物为准。

广汽乘用车保留对本手册中的内容及技术规格变更、补充或终止而不另行通知的权力。

广汽乘用车公司对本手册享有版权，未经广汽乘用车公司书面同意，不得影印、摘录本手册中全部或部分内容。