



All'esterno

Chiave - Telecomando

Sbloccaggio completo del veicolo.
Bloccaggio completo del veicolo.



2a ▶ 15

Porta laterale scorrevole

Tirare la maniglia verso di sé e poi all'indietro, quindi aprire la porta accompagnando lo scorrimento posteriore fino a superare il punto di resistenza.



2b ▶ 19

2a



Legenda

- ◉ : contrassegno rubrica
- ▶ : contrassegno pagina

7a



2b

7b

Apertura cofano motore

Sollevarlo leggermente il cofano inserendo la mano orizzontalmente, con il palmo verso il basso, per facilitare l'accesso alla levetta. Inserire il piede dell'asta di sostegno nell'apposito foro per mantenere il cofano aperto.

Il lavaggio ad alta pressione del vano motore è vietato, per garantire il corretto funzionamento del veicolo.



7a ▶ 121

Sportello carburante aperto

Un sistema meccanico impedisce l'apertura della porta laterale sinistra quando lo sportello del serbatoio carburante è aperto.



7b ▶ 128

Porte posteriori battenti

Asimmetriche (2/3 - 1/3).



Questo lucchetto permette di mantenere chiusa la grande porta e di guidare con la piccola porta aperta.



Questo comando permette un'apertura di circa 180°.

2c ▶ 21

Sportello posteriore padiglione

Questo sportello è compatibile solo con le porte battenti e queste devono essere chiuse.



2 ▶ 23

Ruota di scorta

Gli attrezzi si trovano sotto il sedile destro.

Far risalire il cestello con la ruota ben a contatto con il pavimento.

Per un veicolo dotato di gancio traino, è necessario alzare il veicolo per liberare la ruota di scorta dal pannello.

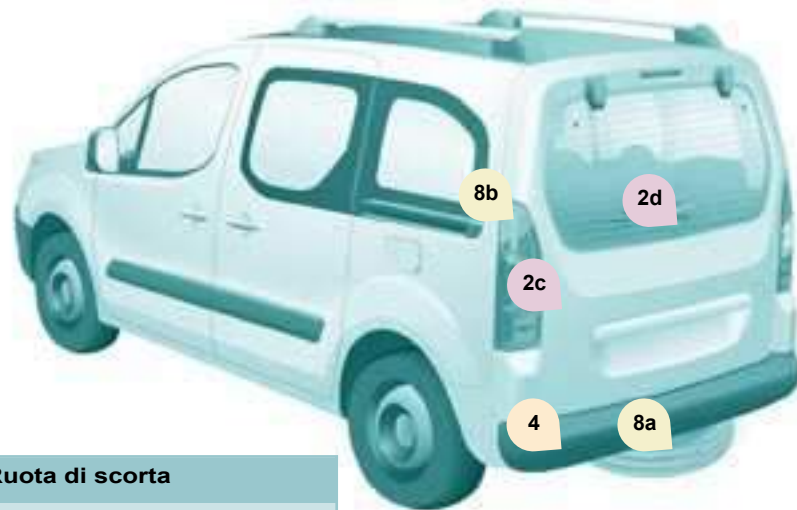

8a ▶ 131

**Portellone posteriore e lunotto**

2d ▶ 20

Aiuto al parcheggio

4 ▶ 100

Sostituzione delle lampadine

8b ▶ 136



POSTO DI GUIDA

1. Comando delle luci e degli indicatori di direzione.
2. Quadro strumenti con display.
3. Comandi del tergicristallo, lavacrystallo, computer di bordo.
4. Contatto.
5. Comando dell'autoradio RD4 mp3.
6. Airbag conducente, avvisatore acustico.
7. Regolazione altezza e profondità volante.
8. Comando del regolatore, limitatore di velocità.
9. Pannello dei comandi, aiuto al parcheggio, regolazione del fascio dei proiettori.
10. Apertura del cofano motore.
11. Regolazione retrovisore esterno a comando elettrico.



CONSOLE CENTRALE

1. Leva del cambio.
2. Barra dei comandi: alzacristallo.
3. Barra dei comandi: segnale di emergenza, bloccaggio centralizzato.
4. Accendisigari.
5. Comandi di riscaldamento-ventilazione.
6. Vano portaoggetti.
7. Autoradio RD4 mp3.
8. Display.

COMODITÀ

**Volante**

Regolare l'altezza e la profondità del volante.

2 ▶ 37

**Contenitori**

La borsa degli attrezzi e il cric si trovano sotto il sedile destro.

3 ▶ 68

Sedile conducente

1. Regolazione longitudinale.



2. Inclinazione.



3. Altezza della base.



4. Altezza ed inclinazione del poggiatesta.

3 ▶ 57

**Cinture di sicurezza**

Regolazione in altezza.
Bloccaggio.

5 ▶ 105

**Retrovisori**

Regolazioni manuali.
Regolazioni elettriche.

3 ▶ 82

VISIBILITÀ



Comando delle luci



Luci spente.



Luci di posizione.



Luci abbaglianti (blu).

Luci anabbaglianti (verde).

AUTO

AUTO, accensione automatica delle luci.

Funzione autostrada: un impulso verso l'alto o verso il basso del comando farà lampeggiare tre volte l'indicatore di direzione.

3 ▶ 40



Comando del tergicristallo

2 rapido.

1 normale.

I intermittente.

0 arresto.

↓ singola passata.



AUTO, dare un impulso al comando verso il basso. Riattivare dopo un'interruzione del contatto superiore ad un minuto.

3 ▶ 43

GUIDA CORRETTA



Regolatore di velocità, limitatore di velocità

La velocità del veicolo deve essere superiore ai 40 Km orari, con almeno la quarta marcia inserita.

3 ▶ 45, 48



Aiuto all'avvio in pendio

3 ▶ 39



RD4 mp3, kit vivavoce

4 ▶ 85

SPAZIO ABITACOLO

12



Allestimenti anteriori

3 ▶ 66



Tetto multifunzione, profumatore d'ambiente

Il padiglione del tetto è multifunzione e prolunga la mensola. Il profumo d'ambiente viene diffuso nell'abitacolo attraverso gli aeratori del padiglione.

3 ▶ 70, 72



Consolle supplementare amovibile

Fissata tra la fila 1 e la fila 2, offre un volume addizionale per riporre oggetti, oltre a 2 portabicchieri.

3 ▶ 67, 68



Bracciolo

Se vi è una consolle supplementare e un bracciolo, per ripiegare il sedile passeggero in posizione tavolino occorre rimuovere la consolle o il bracciolo.

3 ▶ 58

ALLESTIMENTI POSTERIORI



Divano posteriore

Ogni parte 1/3 - 2/3 può essere ripiegata in posizione "a portafoglio" e rimossa individualmente.

3 ▶ 59



Sedili posteriori

I tre sedili posteriori sono indipendenti e possono essere rimossi individualmente.

3 ▶ 62



Portabagagli interno

3 ▶ 80

Pesi massimi

Mensola: 5 Kg.

Tetto multifunzione:

- contenitori laterali: 3 Kg
- bagagliaio: 10 Kg
- barre da tetto posizionate longitudinalmente o trasversalmente: 35 Kg.

Barre da tetto trasversali: 75 Kg.

Portabagagli interno: 10 Kg per barra.

BAMBINI A BORDO



Sicurezza bambini porta laterale

5 ▶ 116



Antipizzicamento

3 ▶ 84



Specchietto di sorveglianza

3 ▶ 83

BAMBINI A BORDO



Disattivazione airbag

5 ▶ 110



Seggiolini per bambini

5 ▶ 111

CORRETTA VENTILAZIONE



Riscaldamento



Climatizzazione

3 ▶ 51



Climatizzazione automatica

3 ▶ 53

Consigli per la regolazione della Climatizzazione Manuale

Per un uso corretto del sistema, consigliamo:

Se si desidera...	Distribuzione d'aria	Temperatura	Quantità d'aria	Ricircolo d'aria	AC
Caldo					-
Freddo					A/C
Sbrinatorio Disappannamento					3 ▶ 55

Con la Climatizzazione Automatica, si consiglia di scegliere il funzionamento AUTO, qualunque siano i bisogni.



Non dimenticare di disattivare il ricircolo d'aria non appena possibile.



APERTURE CHIAVE

Consente di bloccare e sbloccare le serrature del veicolo e di mettere in moto il motore.



TELECOMANDO

Sbloccaggio centralizzato



Premendo questo comando si sbloccano tutte le aperture del veicolo.

Gli indicatori di direzione lampeggiano due volte.

Bloccaggio centralizzato



Una pressione su questo comando consente di bloccare tutte le aperture del veicolo.

Gli indicatori di direzione lampeggiano una volta.

Se una delle porte è aperta o chiusa male, il bloccaggio centralizzato non può essere effettuato.

Bloccaggio a doppia azione

Una seconda pressione sul lucchetto chiuso del telecomando entro cinque secondi dal bloccaggio trasforma quest'ultimo in bloccaggio a doppia azione, segnalato dall'accensione fissa degli indicatori di direzione per circa due secondi.

Il bloccaggio a doppia azione impedisce di utilizzare le maniglie delle aperture esterne ed interne delle porte: non lasciare nessuno all'interno del veicolo quando è azionato il bloccaggio a doppia azione.

Se il bloccaggio a doppia azione viene attivato dall'interno del veicolo con il telecomando, questo passerà in bloccaggio semplice all'avvio del veicolo.

Aperture

Ripiegamento/Apertura della chiave



Premere questo pulsante per far uscire la chiave dal suo alloggiamento.

Per ripiegare la chiave, premere questo tasto cromato e ripiegare la chiave nel suo alloggiamento. Se non si preme il pulsante, si rischia di danneggiare il meccanismo.

Per un corretto utilizzo

Fare attenzione a non mettere il telecomando a contatto con grasso, polvere, pioggia o in un ambiente umido.

Un oggetto pesante appeso alla chiave (portachiave, ecc.), che grava sull'asse della chiave nel contattore, può provocare un disfunzionamento.

TELECOMANDO

Sostituzione della pila

Pila codice: CR1620/3 Volt.

L'informazione "pila usata" viene indicata da un segnale acustico accompagnato da un messaggio sul display.

Per sostituire la pila, aprire il telecomando premendo con una moneta a livello dell'anello.

Se il telecomando non funziona dopo aver sostituito la pila, effettuare una procedura di reinizializzazione.

Il telecomando rischia di essere danneggiato se la pila di sostituzione non è conforme.



Utilizzare solo pile identiche o dello stesso tipo di quelle raccomandate dalla rete PEUGEOT.

Non buttare le pile del telecomando, in quanto contengono metalli nocivi per l'ambiente.

Consegnarle alla rete PEUGEOT o a qualsiasi altro punto di raccolta autorizzato.

Reinizializzazione del telecomando

Dopo una sostituzione di pila o uno scollegamento di batteria, occorre reinizializzare il telecomando.

Aspettare almeno un minuto prima di utilizzare il telecomando.

Inserire la chiave nel contattore con i pulsanti (lucchetto) del telecomando di fronte a sé.

Inserire il contatto.

Entro dieci secondi, premere sul lucchetto di bloccaggio per almeno cinque secondi.

Disinserire il contatto.

Aspettare almeno un minuto prima di utilizzare il telecomando.

Il telecomando funziona di nuovo.

ANTIUVVIAMENTO ELETTRONICO

Tutte le chiavi contengono un dispositivo di antiavviamento elettronico.

Questo dispositivo blocca il sistema di alimentazione del motore. Si attiva automaticamente quando si toglie la chiave dal contatto.

Dopo aver inserito il contatto, si attiva un dialogo tra la chiave ed il dispositivo di antiavviamento elettronico.

La parte metallica della chiave deve essere correttamente spiegata per poter stabilire il dialogo.

In caso di perdita delle chiavi

Recarsi presso la rete PEUGEOT con il libretto di circolazione e un documento d'identità.

La rete PEUGEOT potrà ritrovare il codice della chiave e il codice transponder per ordinare una nuova chiave.

Per un corretto utilizzo

Non modificare in alcun modo il sistema di antiavviamento elettronico.

La manipolazione del telecomando anche nella tasca può provocare lo sbloccaggio accidentale delle porte.

L'utilizzo simultaneo di altri apparecchi ad alta frequenza (cellulari, allarmi domestici...) può disturbare temporaneamente il funzionamento del telecomando.

Il telecomando non può funzionare finché la chiave è inserita nel bloccasterzo, anche con il contatto disinserito.

Per ragioni di sicurezza (bambini a bordo), togliere la chiave dal bloccasterzo quando si scende dal veicolo, anche per pochi istanti.

Quando si acquista un veicolo usato:

- far memorizzare le chiavi dalla rete PEUGEOT, per essere sicuri che le chiavi possedute siano le sole a poter mettere in moto il veicolo.

Aperture



PORTE ANTERIORI

Dall'esterno

Utilizzare il telecomando per bloccare/sbloccare il veicolo.

Inserire la parte metallica della chiave nella serratura lato conducente se il telecomando non è attivo.



Dall'interno

Utilizzare il comando di apertura della porta per sbloccare ed aprire la porta interessata.



PORTE LATERALI SCORREVOLI

Dall'esterno

Tirare la maniglia verso di sé e poi all'indietro ed aprire la porta laterale accompagnando lo scorrimento posteriore fino a superare il punto di resistenza per mantenerla aperta.

Un sistema meccanico impedisce l'apertura della porta laterale sinistra quando lo sportello del carburante è aperto.



Dall'interno

Sbloccare con questa maniglia ed aprire la porta laterale accompagnando lo scorrimento posteriore fino al punto di resistenza. Superate questo punto, per mantenere la porta aperta.



Richiudere la porta laterale con la maniglia per avviare lo scorrimento e superare il punto di resistenza. Quindi utilizzare l'impronta situata sulla parte superiore del montante della porta per accompagnarla fino al bloccaggio. Non utilizzare la maniglia di sostegno per far scorrere la porta.



Per un uso corretto

Attenzione a non ingombrare lo spazio della guida sul pavimento, per un corretto scorrimento della porta.

Se il veicolo si trova in pendio, accompagnare lo scorrimento della porta laterale. Infatti la porta potrebbe aprirsi o chiudersi più rapidamente a causa dell'inclinazione del terreno e rischierebbe di provocare ferite.

Per ragioni di sicurezza e di funzionamento, non guidare con le porte laterali scorrevoli aperte.



PORTELLONE POSTERIORE

Dall'esterno

Il bloccaggio/sbloccaggio va effettuato con il telecomando.

Per aprirlo, azionare il comando sotto il fregio cromato e sollevare il portellone.

Una maniglia morbida è disponibile per richiudere il portellone in posizione alta.

Accompagnare la chiusura del portellone fino al punto di equilibrio della corsa, quindi dare un ultimo impulso al portellone per chiuderlo completamente.

Dall'interno

Comando di emergenza

In caso di guasto del sistema di sbloccaggio centralizzato, questo comando permette di sbloccare il portellone posteriore dall'interno.

Inserire un piccolo cacciavite nell'orifizio, tra la porta e il pavimento. Per sbloccare la serratura, spostare il chiavistello verso sinistra e spingere il portellone.

Lunotto del portellone

Il lunotto apribile permette di accedere direttamente alla parte posteriore del veicolo, senza dover aprire il portellone.

Apertura

Dopo lo sbloccaggio del veicolo con il telecomando o con la chiave, premere sul comando ed alzare il lunotto posteriore per aprirlo.

Chiusura

Richiudere il lunotto posteriore premendo al centro del vetro, fino a chiusura completa.

Il portellone posteriore e il lunotto del portellone non possono essere aperti contemporaneamente, onde evitare di danneggiare il vetro e il lunotto stesso.



PORTE POSTERIORI BATTENTI

Le porte battenti posteriori sono asimmetriche (2/3 - 1/3), con la parte più piccola a destra. Sono dotate di una serratura centrale.

Dall'esterno

Per aprire, tirare la maniglia verso di sé.



Tirare la leva per aprire la porta destra. Per chiudere, iniziare dalla porta destra, quindi chiudere la porta sinistra. Insieme allo sportello posteriore del padiglione, il paraurti posteriore è stato rinforzato per fungere da predellino e facilitare l'accesso al veicolo.



Pratico

È possibile guidare con la porta destra aperta per facilitare il trasporto di carichi lunghi. La porta sinistra è mantenuta chiusa dal lucchetto "giallo", situato alla base della porta. Questa porta chiusa non deve servire a fermare il carico.

Guidare con la porta destra aperta è un'eccezione. Rispettare le codifiche di sicurezza in uso, per attirare l'attenzione degli altri conducenti ed il codice della strada.



Apertura a circa 180°

Un sistema a tirante permette di aumentare l'apertura da circa 90° a circa 180°.

Tirare il comando giallo quando la porta è aperta.

Il tirante si riaggancerà automaticamente alla chiusura.



Dall'interno

Tirare la maniglia verso di sé per aprire la porta sinistra.



SPORTELLO POSTERIORE DEL PADIGLIONE

Questo sportello del padiglione del tetto è compatibile solo con le porte battenti e queste devono essere chiuse.

Per aprire lo sportello posteriore del padiglione:

- tirare la leva
- sollevare lo sportello posteriore
- andare oltre il punto di resistenza per bloccarla con i puntelli di mantenimento.

Per chiudere lo sportello posteriore del padiglione:

- verificare il corretto bloccaggio della barra di appoggio,
- abbassare lo sportello per bloccarlo.



Barra di appoggio

È disponibile una barra di appoggio per trasportare carichi lunghi, dopo avere aperto lo sportello posteriore del padiglione.

Ribaltare la barra d'appoggio sollevando la leva.

Accompagnarla fino al montante della porta.

Mantenere i carichi lunghi da trasportare, sollevarli e riposizionare la barra di appoggio con una sola mano.

Assicurarsi che sia correttamente bloccata e attaccare bene i carichi.

- i supporti laterali possono essere utilizzati come punti di fissaggio.

i - il paraurti posteriore è stato rinforzato per fungere da pedana di accesso al veicolo.

Non viaggiate senza che la barra sia in posizione.

o Le porte posteriori si bloccano solo se la barra di appoggio è installata.

Quando lo sportello posteriore del padiglione è aperto, prestare attenzione ai passaggi ad altezza limitata.

Non appoggiare direttamente i carichi sulle porte posteriori.

Rispettare le codifiche di sicurezza per attirare l'attenzione degli altri conducenti ed il codice della strada.



BLOCCAGGIO CENTRALIZZATO



Una prima pressione permette il bloccaggio centralizzato del veicolo, quando tutte le porte sono chiuse.

Una seconda pressione permette lo sbloccaggio centralizzato del veicolo.

Il comando non è attivo quando il veicolo è stato bloccato con il telecomando o con la chiave dall'esterno.

L'apertura delle porte è sempre possibile dall'interno.

Il diodo di comando:

- lampeggia quando le aperture sono bloccate e il motore è spento
- si accende quando le aperture sono bloccate e si inserisce il contatto.

Sicurezza antiaggressione

Bloccaggio mentre si guida

All'avvio del veicolo, non appena si raggiungono i 10 km orari circa, il sistema blocca le porte. Si sente un rumore caratteristico di chiusura centralizzata. Il diodo del comando sul pannello centrale del cruscotto è acceso.

Durante la guida, qualsiasi apertura di porta provoca lo sbloccaggio totale del veicolo.

In caso di urto violento, le aperture sono automaticamente sbloccate per permettere l'accesso ai soccorsi.

Attivazione/disattivazione della funzione



Quando il contatto è inserito, premere a lungo su questo pulsante per attivare o disattivare la funzione.

Spia di apertura



Se questa spia si accende, verificare la corretta chiusura di tutte le aperture del veicolo.



POSTO DI GUIDA QUADRO STRUMENTI

Quadranti

1. Contachilometri/miles.
2. Display.
3. Livello di carburante, temperatura del liquido di raffreddamento.
4. Contagiri.
5. Azzeramento del contachilometri giornaliero/dell'indicatore di manutenzione.
6. Reostato d'illuminazione del quadro strumenti.



Display

- Limitatore/regolatore di velocità.
- Chilometri/Miles percorsi.
- Indicatore di manutenzione, indicatore di livello dell'olio motore, chilometri/miles totali.
- Presenza di acqua nel filtro del gasolio.
- Preriscaldamento diesel.



Display



Le informazioni sono presentate a bordo del veicolo con formati di visualizzazione diversi, a seconda dell'equipaggiamento del veicolo.

SPIE





Ad ogni avvio: una serie di spie si accende applicando un autotest di controllo. Queste spie si spengono immediatamente. Quando il motore gira: la spia diventa un allarme se rimane accesa in permanenza o se lampeggia. Questo primo allarme può essere accompagnato da un segnale acustico e da un messaggio sul display.







Non trascurare questi avvertimenti.

Spia		è	segnala	Soluzione - azione
STOP	STOP	accesa, abbinata ad un'altra spia e accompagnata da un messaggio sul display.	anomalie importanti legate alle spie "Livello liquido freni", "Pressione e temperatura olio motore", "Temperatura liquido di raffreddamento", "Ripartitore elettronico di frenata", "Servosterzo".	È imperativo fermarsi, parcheggiare e togliere il contatto. Far verificare presso la rete PEUGEOT.
	Freno di stazionamento/ Livello del liquido di freno/REF	accesa.	un freno inserito o disinserito male.	Disinserire il freno, la spia si spegne.
		accesa.	un livello di liquido insufficiente.	Rabboccare con un liquido omologato PEUGEOT.
		rimasta accesa, nonostante il livello corretto e abbinato alla spia ABS.	un'anomalia del ripartitore elettronico di frenata.	È imperativo fermarsi, parcheggiare e togliere il contatto. Far verificare dalla rete PEUGEOT.
	Pressione e temperatura dell'olio motore	accesa mentre si guida.	una pressione insufficiente o una temperatura elevata.	Parcheggiare, togliere il contatto e lasciar raffreddare. Verificare il livello. Capitolo 7, rubrica "Livelli".
		rimasta accesa, nonostante il livello corretto.	un'anomalia importante.	Far verificare dalla rete PEUGEOT.

Spia		è	segnala	Soluzione - azione
	Temperatura e livello del liquido di raffreddamento	accesa con la lancetta nella zona rossa.	un aumento anomalo della temperatura.	Parcheggiare e togliere il contatto, quindi lasciar raffreddare. Verificare il livello.
		lampeggiante.	una riduzione del livello del liquido di raffreddamento.	Capitolo 7, rubrica "Livelli". Rivolgersi alla rete PEUGEOT.
	Servizio	momentaneamente accesa.	anomalie poco importanti o allarmi.	Consultare il giornale degli allarmi sul display. Se il veicolo è dotato di un computer di bordo o di uno schermo: vedere capitolo 4, rubrica "Autoradio - Computer di bordo". Rivolgersi alla rete PEUGEOT.
		rimasta accesa.	anomalie poco importanti.	
	Mancato allacciamento della cintura conducente	accesa e poi lampeggia.	il conducente non ha allacciato la cintura di sicurezza.	Tirare la cinghia e poi inserire l'estremità nel passa cinghia.
		accompagnata da un segnale acustico e poi rimane accesa.	il veicolo è in marcia e la cintura conducente non è allacciata.	Verificare l'allacciamento facendo una prova di trazione sulla cinghia. Capitolo 5, rubrica "Cinture di sicurezza".

Spia	è	segnala	Soluzione - azione
 Airbag frontale/laterale	lampeggiante o rimasta accesa.	un'anomalia di un airbag.	Far verificare immediatamente il sistema dalla rete PEUGEOT. Capitolo 5, rubrica "Airbag".
 Disattivazione dell'airbag frontale passeggero	accesa.	la disattivazione di questo airbag in presenza di un seggiolino per bambini con schienale rivolto alla strada.	Capitolo 5, rubrica "Airbag-bambini a bordo".
 Livello minimo di carburante	accesa con la lancetta dell'asta nella zona rossa.	la riserva di carburante cominciata.	Non tardare a rabboccare con carburante. La valutazione della riserva di carburante è un parametro sensibile allo stile di guida, al profilo della strada, al tempo trascorso e ai chilometri percorsi da quando la spia è accesa.
	lampeggiante.	un'interruzione dell'alimentazione dopo un urto violento.	Ripristinare l'alimentazione, Capitolo 7, rubrica "Carburante".
 Sistema antinquinamento EOBD	lampeggiante o rimasta accesa.	un'anomalia del sistema.	Si rischia di danneggiare il catalizzatore. Far verificare dalla rete PEUGEOT.
 Carica batteria	accesa.	un'anomalia del circuito di carica.	Verificare i terminali della batteria, ... Capitolo 8, rubrica "Batteria".
	lampeggiante.	uno stand-by delle funzioni attivi (modo economia).	Capitolo 8, rubrica "Batteria".
	rimasta accesa, nonostante le verifiche.	un circuito difettoso, un'anomalia di accensione o d'iniezione.	Far verificare dalla rete PEUGEOT.

Spia		è	segnala	Soluzione - azione
	Servosterzo	accesa.	il suo disfunzionamento.	Il veicolo conserva uno sterzo classico, senza assistenza. Far verificare dalla rete PEUGEOT.
	Rilevazione dell'apertura	accesa e accompagnata da un messaggio sul display.	un'apertura mal chiusa.	Verificare la chiusura di tutte le aperture.
	ABS	rimasta accesa.	un'anomalia del sistema di antibloccaggio delle ruote.	Il veicolo conserva una frenata classica. Rivolgersi alla rete PEUGEOT.
	ESP	lampeggiante.	un 'attivazione della regolazione dell'ASR o dell'ESP.	Il sistema ottimizza la motricità e permette di migliorare la stabilità direzionale del veicolo. Capitolo 5, rubrica "Sicurezza durante la guida".
		rimasta accesa.	il suo disfunzionamento. Ad es.: un sottogonfiaggio dei pneumatici.	Ad es.: controllare la pressione dei pneumatici. Far verificare dalla rete PEUGEOT. (Sensore di velocità ruota, blocco idraulico, ecc.).
		rimasta accesa con il diodo del pulsante (sul cruscotto) acceso.	la sua disattivazione su richiesta del conducente.	Il funzionamento del sistema è disattivato. La riattivazione è automatica oltre i 50 Km orari e dopo aver premuto il pulsante (sul cruscotto).

Spia	è	segnala	Soluzione - azione
 Filtro antiparticolato	accesa.	un'anomalia del filtro antiparticolato (livello additivo gasolio, rischio di intasamento, ecc.).	Far verificare il filtro dalla rete PEUGEOT. Capitolo 7, sezione "Livelli".
 Luci anabbaglianti/ Luci diurne	accesa.	una selezione manuale o un'accensione automatica.	Ruotare la ghiera del comando di illuminazione portandola sulla seconda posizione.
		un'accensione delle luci anabbaglianti non appena si inserisce il contatto: luci diurne (a seconda del paese di commercializzazione).	Capitolo 3, sezione "Comandi al volante".
 Luci abbaglianti		un'azione del comando verso di sé.	Tirare il comando per tornare sulla posizione luci anabbaglianti.
 Indicatori di direzione	lampeggiante con cicalino.	un cambiamento di direzione con il comando d'illuminazione, a sinistra del volante.	A destra: comando da azionare verso l'alto. A sinistra: comando da azionare verso il basso.
 Proiettori antinebbia anteriori	accesa.	una selezione manuale.	I proiettori funzionano solo se le luci di posizione sono accese.
 Luci antinebbia posteriori	accesa.	una selezione manuale.	Le luci antinebbia funzionano solo se le luci di posizione sono accese. Spegnerle in condizioni normali di visibilità, per evitare una multa. "Queste luci sono rosse abbaglianti".

Posto di guida

Spie sul display		è	segnala	Soluzione - azione
	Regolatore di velocità	accesa.	il regolatore selezionato.	Selezione manuale. Capitolo 3, rubrica "Comandi al volante".
	Limitatore di velocità	accesa.	il limitatore selezionato.	Selezione manuale. Capitolo 3, sezione "Comandi al volante".
	Preriscaldamento Diesel	accesa.	condizioni climatiche che richiedono un preriscaldamento.	Aspettare che la spia si spegna per azionare l'avviatore.
	Presenza d'acqua nel filtro del gasolio	accesa ed accompagnata da un messaggio sul display.	dell'acqua nel filtro del gasolio.	Far spurgare immediatamente il filtro dalla rete PEUGEOT. Capitolo 7, rubrica "Controlli". A seconda della destinazione.
	Chiave di manutenzione	accesa.	la scadenza di una manutenzione.	Fare riferimento all'elenco delle manutenzioni del libretto di manutenzione. Effettuare la visita presso la rete PEUGEOT.
	Ora	lampeggiante.	una regolazione dell'ora.	Utilizzare il pulsante sinistro del cruscotto. Capitolo 2, all'inizio della rubrica "Posto di guida".



INDICATORE DEL CARBURANTE

Il livello di carburante viene testato ogni volta che si mette la chiave nella posizione "contatto marcia".

L'indicatore è posizionato su:

- **1**: il serbatoio è pieno, circa 60 litri.
- **0**: la riserva è intaccata, la spia luminosa si accende in modo permanente. La riserva all'inizio dell'accensione della spia ammonta a circa 8 litri.

 Vedi capitolo 7 nella parte "Carburante".



TEMPERATURA DEL LIQUIDO DI RAFFREDDAMENTO

La lancetta è posizionata tra la zona blu e la zona rossa: funzionamento normale.

In condizioni di utilizzo impegnative o in condizioni di clima caldo, la lancetta potrà avvicinarsi alla parte rossa dell'indicatore.

Cosa fare se la lancetta è nella zona rossa:

Rallentare o far girare il motore al minimo.

Cosa fare se la spia si accende:

- fermarsi immediatamente, disinserire il contatto. L'elettroventola può continuare a funzionare per un certo periodo, fino a 10 minuti circa.
- attendere il raffreddamento del motore per verificare il livello del liquido di raffreddamento e se necessario, effettuare un rabbocco.

Il circuito di raffreddamento è sotto pressione seguire quindi questi consigli, onde evitare il rischio di ustioni:

- aspettare almeno un'ora dopo l'arresto del motore prima di intervenire,
- svitare il tappo di 1/4 di giro per diminuire la pressione,
- quando la pressione è calata, controllare il livello sul vaso di espansione,
- se necessario, togliere il tappo per effettuare il rabbocco.

Se la lancetta rimane nella zona rossa, rivolgersi alla rete PEUGEOT.

 Vedi capitolo 7 nella parte "Livelli".

DISINQUINAMENTO



L'EODB (European On Board Diagnosis) è un sistema europeo di diagnosi imbarcato che risponde, tra l'altro, alle norme sulle emissioni autorizzate di:

- CO (monossido di carbonio)
- HC (idrocarburi incombusti),
- NOx (ossidi di azoto) o particolato,

rilevati da sonde ad ossigeno sistemate a monte e a valle dei catalizzatori.

Il conducente viene avvisato delle anomalie di funzionamento del dispositivo antinquinamento con l'accensione di questa spia specifica sul quadro strumenti.

Si rischia di danneggiare il catalizzatore. Far verificare dalla rete PEUGEOT.

RILEVAZIONE DEL SOTTOGONFIAGGIO

Dei sensori controllano la pressione dei pneumatici in marcia (velocità superiore ai 20 Km orari) ed attivano un allarme in caso di anomalia o di foratura.



Le rilevazioni (ruota sgonfia o forata, anomalia di un sensore) sono segnalate da un'informazione grafica e sonora,

accompagnata da un messaggio sul display.

Ruota sgonfia

Far controllare al più presto la pressione dei pneumatici.

Ruota forata

Fermarsi immediatamente evitando di effettuare manovre brusche con il volante e i freni.

Sostituire la ruota rovinata (forata o molto sgonfia) e far controllare la pressione dei pneumatici appena possibile.



Capitolo 8, sezione "Sostituire una ruota".

Se la ruota rovinata viene conservata provvisoriamente all'interno del veicolo, emetterà di nuovo questo messaggio per ricordare che deve essere riparata, impedendo la visualizzazione di un altro allarme dello stesso tipo.

Sensore/i non rilevato/i

Una o più ruote non sono più rilevate. Rivolgersi alla rete PEUGEOT per sostituire il/i sensore/i difettoso/i.

Questo messaggio viene visualizzato anche quando una delle ruote è lontana dal veicolo, (in riparazione) o durante il montaggio di una ruota sprovvista di sensore.

Qualsiasi riparazione, sostituzione di pneumatico su una ruota dotata di questo sistema deve essere effettuata dalla rete PEUGEOT.

Il sistema di rilevazione del sottogonfiaggio è un'assistenza alla guida che non sostituisce né la vigilanza né la responsabilità del conducente.

Questo sistema non esime dal far controllare regolarmente la pressione dei pneumatici (compresa quella della ruota di scorta) per accertarsi che il comportamento dinamico del veicolo rimanga ottimale e per evitare un'usura precoce dei pneumatici, soprattutto in condizioni di guida estreme (carico pesante, velocità elevata).

Il sistema può essere momentaneamente disturbato da emissioni radioelettriche di frequenza vicina.

INDICATORE DI MANUTENZIONE

Modula gli intervalli tra le manutenzioni in funzione dell'utilizzo del veicolo.

Funzionamento

Non appena si inserisce il contatto e per alcuni secondi, si accende la chiave che simboleggia le operazioni di manutenzione; il display del contachilometri totale indica il numero di chilometri (arrotondato per difetto) che si possono ancora percorrere fino alla prossima manutenzione.

Le scadenze di manutenzione vengono calcolate a partire dall'ultimo azzeramento dell'indicatore.

Questa scadenza è determinata da due parametri:

- chilometraggio percorso
- tempo trascorso dall'ultima manutenzione.

i Il chilometraggio che rimane da percorrere può essere ponderato dal fattore tempo, in funzione della abitudini di guida del conducente.

Scadenza di manutenzione superiore a 1.000 Km

Esempio: si possono ancora percorrere 4.800 Km prima della prossima manutenzione. All'inserimento del contatto e per alcuni secondi, il display indica:



Qualche secondo dopo l'inserimento del contatto viene visualizzato il livello d'olio, quindi il contachilometri totale torna a funzionare e indica il chilometraggio totale e giornaliero.

Scadenza di manutenzione inferiore a 1.000 Km.

All'inserimento del contatto e per alcuni secondi, la chiave lampeggia e viene visualizzato il numero di chilometri rimanenti:



Qualche secondo dopo l'inserimento del contatto, viene visualizzato il livello d'olio, quindi il contachilometri totale torna a funzionare normalmente e la chiave rimane accesa. Sta a segnalare che fra poco dovrà essere effettuata una manutenzione.

Scadenza di manutenzione superata



All'inserimento del contatto e per alcuni secondi, la chiave lampeggia e viene visualizzato il numero di chilometri percorsi dopo la scadenza della manutenzione.

i Con il motore in moto, la chiave rimane accesa fino a quando la manutenzione è stata effettuata.

Prima delle due scadenze raggiunte: la chiave si accende anche qualora venga superata la scadenza di due anni.

Posto di guida

Azzeramento

Le rete PEUGEOT effettua questa operazione dopo ogni manutenzione.

Se si decide invece di effettuare da soli la manutenzione del veicolo, la procedura di azzeramento è la seguente:

- togliere il contatto
- premere il pulsante di azzeramento del contachilometri giornaliero e mantenerlo premuto
- inserire il contatto.

Il display dei chilometri inizia un conteggio alla rovescia.

Quando il display indica "**=0**", rilasciare il pulsante; la chiave sparisce.

i Dopo questa operazione, se si vuole scollegare la batteria, chiudere il veicolo ed aspettare almeno cinque minuti, altrimenti l'azzeramento non verrà preso in considerazione.

Indicatore di livello olio motore

All'inserimento del contatto, il livello d'olio del motore è indicato per alcuni secondi, dopo l'informazione sulla manutenzione.



Livello d'olio corretto



Mancanza d'olio

Il lampeggiamento di "OIL", accoppiato alla spia di servizio, ad un segnale acustico e ad

un messaggio sul display, indica una mancanza d'olio che può danneggiare il motore.

Se la mancanza d'olio è confermata dalla verifica sull'asta manuale, rabboccare imperativamente.



Anomalia sensore livello d'olio

Il lampeggiamento di "OIL --" indica un disfunzionamento

del sensore di livello d'olio motore. Rivolgersi alla rete PEUGEOT.



La verifica del livello è valida solo se il veicolo si trova su un terreno piano, con il motore fermo da almeno 15 minuti.



Asta manuale

A = max, non superare mai questo livello, un'eccedenza d'olio può provocare danni al motore.

Rivolgersi rapidamente alla rete PEUGEOT.

B = min, ripristinare il livello attraverso il tappo del serbatoio d'olio, usando il tipo di olio adatto alla motorizzazione.

Pulsante di azzeramento del contachilometri giornaliero



Con il contatto inserito, premere il pulsante fino alla comparsa degli zeri.

Reostato d'illuminazione



Con le luci accese, premere il pulsante per modificare l'intensità dell'illuminazione del posto di guida. Quando l'illuminazione raggiunge la regolazione minima

(o massima), rilasciare il pulsante e poi premerlo di nuovo per aumentarla (o diminuirla).

Non appena l'illuminazione raggiunge l'intensità voluta, rilasciare il pulsante.



Cambio a 5 marce - retromarcia

CAMBIO

Per cambiare marcia agevolmente, premere sempre a fondo il pedale della frizione.

Per evitare intralci sotto il pedale:

- controllare il posizionamento del tappetino di rivestimento e dei fissaggi sul pavimento
- non sovrapporre mai più tappetini di rivestimento.

Quando si guida, evitare di tenere la mano sul pomello perché lo sforzo esercitato, anche leggero, può alla lunga provocare l'usura degli elementi interni del cambio.

Per inserire la retromarcia, aspettare l'arresto completo del veicolo, spingere la leva del cambio verso destra e poi verso il basso.

Il movimento deve essere effettuato lentamente per ridurre il rumore di inserimento della retromarcia.



REGOLAZIONE DEL VOLANTE

Quando il veicolo è fermo, sbloccare il volante tirando il comando.

Regolare l'altezza e la profondità del volante, quindi bloccare premendo completamente il comando.

Avviare e arrestare



AVVIARE E SPEGNERE

Posizione Marcia ed accessori.

Per sbloccare lo sterzo, manovrare leggermente il volante girando la chiave, senza forzare. In questa posizione, alcuni accessori possono funzionare.

Posizione Avviamento.

Il motorino di avviamento viene azionato, il motore gira, rilasciare la chiave.

Posizione STOP: bloccasterzo.

Il contatto è disinserito. Girare il volante fino al bloccaggio dello sterzo. Togliere la chiave.

Per un corretto utilizzo in fase di avviamento



Spia apertura

Se si accende, un'apertura del veicolo è chiusa male, controllare!



Spia preriscaldamento diesel

Se la temperatura è sufficiente, la spia si accende per meno di un secondo: è possibile avviare il motore senza aspettare.

Con basse temperature, attendere lo spegnimento di questa spia poi azionare il motorino di avviamento (posizione Avviamento) fino all'accensione del motore.

Corretto utilizzo in fase di spegnimento

Salvaguardare il motore ed il cambio

Al momento di disinserire il contatto, lasciar girare per qualche secondo il motore, il tempo di permettere al turbocompressore (motore Diesel) di rallentare.

Non dare un colpo di acceleratore quando si disinserisce il contatto.

Inutile innestare una marcia dopo aver parcheggiato il veicolo.

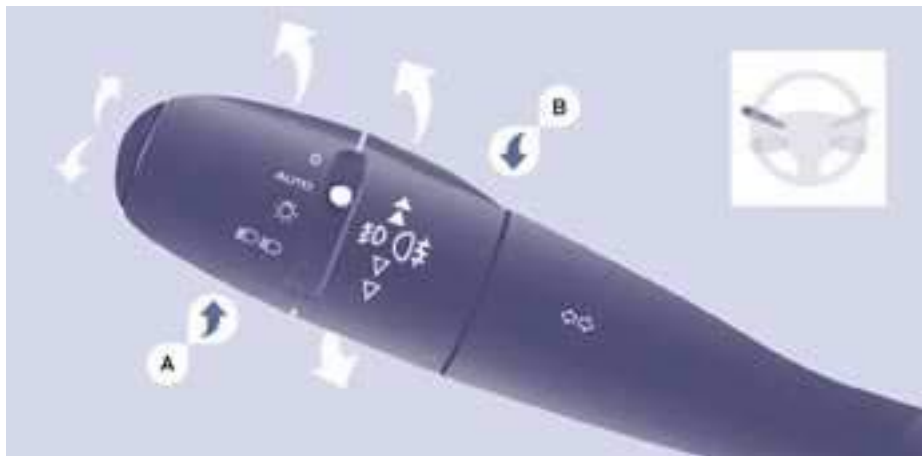

INDICATORI DI DIREZIONE (verdi lampeggianti)



Sinistra: verso il basso passando dal punto di resistenza.

Destra: verso l'alto passando dal punto di resistenza.

Funzione "autostrada"

Dando un impulso verso l'alto o verso il basso del comando il relativo indicatore di direzione lampeggerà tre volte.

COMANDO DELLE LUCI

Luci anteriori e posteriori

Selezionarle girando la ghiera **A**.



La verifica tramite le spie sul quadro strumenti è trattata nel capitolo 2, rubrica "Posto di guida".



Luci spente



Luci con accensione automatica



Luci di posizione



Luci anabbaglianti (verdi)

Luci abbaglianti (blu)

Inversione anabbaglianti/abbaglianti

Tirare il commutatore a fondo verso di sé.

Dimenticanza delle luci accese

A contatto tolto, all'apertura della porta conducente, se si dimenticano le luci accese, viene emesso un segnale acustico.

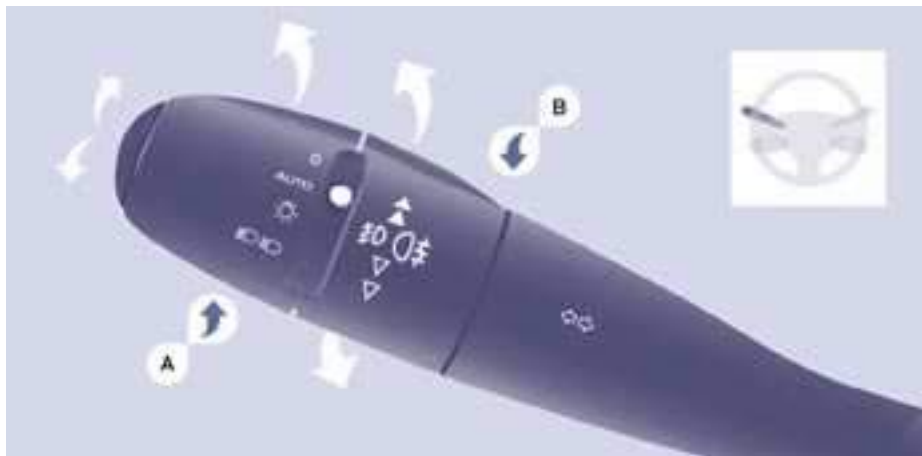

INDICATORI DI DIREZIONE (verdi lampeggianti)



Sinistra: verso il basso passando dal punto di resistenza.

Destra: verso l'alto passando dal punto di resistenza.

Funzione "autostrada"

Dando un impulso verso l'alto o verso il basso del comando il relativo indicatore di direzione lampeggerà tre volte.

COMANDO DELLE LUCI

Luci anteriori e posteriori

Selezionarle girando la ghiera **A**.



La verifica tramite le spie sul quadro strumenti è trattata nel capitolo 2, rubrica "Posto di guida".



Luci spente

AUTO

Luci con accensione automatica



Luci di posizione



Luci anabbaglianti
(verdi)

Luci abbaglianti (blu)

Inversione anabbaglianti/abbaglianti

Tirare il commutatore a fondo verso di sé.

Dimenticanza delle luci accese

A contatto tolto, all'apertura della porta conducente, se si dimenticano le luci accese, viene emesso un segnale acustico.

Proiettori antinebbia anteriori e luci antinebbia posteriori

Selezionarli ruotando la ghiera ad impulsi **B**, in avanti per accendere, indietro per spegnere. Lo stato è visualizzato dalla spia sul quadro strumenti.

Funzionano contemporaneamente alle luci di posizione e agli anabbaglianti.



Proiettori antinebbia anteriori (verdi, prima rotazione della ghiera in avanti).



Luci antinebbia posteriori (ambra, seconda rotazione della ghiera in avanti).

Per spegnere le luci antinebbia posteriori e i proiettori antinebbia anteriori, girare la ghiera due volte di seguito, indietro.

Sia di giorno che di notte, con la pioggia o con il sole, le luci antinebbia posteriori accese abbagliano e sono quindi vietate.

i Non dimenticare di spegnerle non appena non sono più necessarie.

L'accensione automatica delle luci spegne le luci antinebbia posteriori, ma i proiettori antinebbia anteriori rimangono accesi.

Luci diurne

A seconda del paese di commercializzazione, il veicolo può essere equipaggiato con luci diurne. Le luci anabbaglianti si accendono all'avviamento del veicolo.



La relativa spia si accende sul quadro.

i Il posto di guida (quadro strumenti, display, frontale aria condizionata, ...) non si illumina, salvo nel caso del passaggio alla modalità accensione automatica o quando si accendono le luci manualmente.

Accensione automatica delle luci



Le luci di posizione e anabbaglianti si accendono automaticamente in caso di scarsa luminosità o di funzionamento dei tergilcristalli. Si spengono non appena la luminosità ridiventa sufficiente o i tergilcristalli vengono disattivati.

Questa funzione non è compatibile con le luci diurne.

i In caso di nebbia o di neve, il sensore di luminosità può rilevare una luce sufficiente. In questo caso, le luci non si accenderanno automaticamente.

i Non ricoprire il sensore di luminosità che si trova sul parabrezza, dietro il retrovisore. Serve per l'accensione automatica delle luci e per il funzionamento dei tergilcristalli automatici.

Attivazione

Portare la ghiera sulla posizione **AUTO**. L'attivazione della funzione è accompagnata da un messaggio sul display.

Disattivazione

Ruotare la ghiera in avanti o indietro. La disattivazione è accompagnata da un messaggio sul display.

La funzione viene temporaneamente disattivata quando si utilizza il comando manuale delle luci.

Comandi al volante



In caso di disfunzionamento del sensore di luminosità, le luci si accendono, accompagnate dalla spia di servizio, da un segnale acustico e da un messaggio sul display. Rivolgersi alla rete PEUGEOT.

Luci di accompagnamento (Follow me home)

Mantenere temporaneamente accesi gli anabbaglianti dopo aver tolto il contatto agevola l'uscita del conducente in caso di scarsa luminosità.

Funzionamento manuale

- Con il contatto disinserito, fare un lampeggio di fari entro un minuto dal disinserimento del contatto.

Le luci di accompagnamento si spengono automaticamente dopo un determinato periodo di tempo.

Funzionamento automatico



Attivare la funzione con il menù "Configurazione veicolo".

 Fare riferimento al capitolo 4 nella parte "Struttura display".



FASCIO DEI PROIETTORI

A seconda del carico della vettura, è necessario adattare l'orientamento del fascio.

0 - A vuoto.

1 - Con carico parziale.

2 - Con carico medio.

3 - Con carico massimo autorizzato.

Regolazione iniziale sulla posizione 0.

Comandi al volante



In caso di disfunzionamento del sensore di luminosità, le luci si accendono, accompagnate dalla spia di servizio, da un segnale acustico e da un messaggio sul display. Rivolgersi alla rete PEUGEOT.

Luci di accompagnamento (Follow me home)

Mantenere temporaneamente accesi gli anabbaglianti dopo aver tolto il contatto agevola l'uscita del conducente in caso di scarsa luminosità.

Funzionamento manuale

- Con il contatto disinserito, fare un lampeggio di fari entro un minuto dal disinserimento del contatto.

Le luci di accompagnamento si spengono automaticamente dopo un determinato periodo di tempo.

Funzionamento automatico



Attivare la funzione con il menù "Configurazione veicolo".

 Fare riferimento al capitolo 4 nella parte "Struttura display".



FASCIO DEI PROIETTORI

A seconda del carico della vettura, è necessario adattare l'orientamento del fascio.

0 - A vuoto.

1 - Con carico parziale.

2 - Con carico medio.

3 - Con carico massimo autorizzato.

Regolazione iniziale sulla posizione 0.

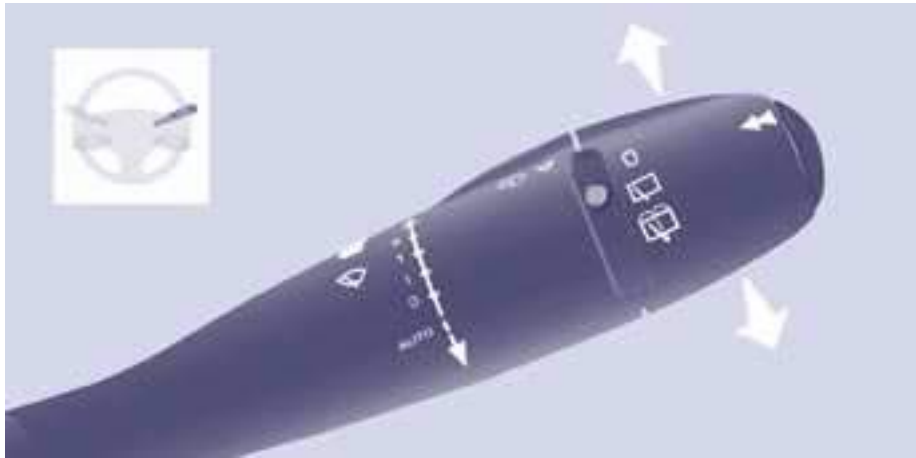

COMANDO DEL TERGICRISTALLO

Tergicristallo anteriore manuale

- 2 Funzionamento rapido (forti precipitazioni).
- 1 Funzionamento normale (poggia moderata).
- I Funzionamento intermittente.
- 0 Arresto.
- ↓ Singola passata (spingere verso il basso).

Sulla posizione Intermittente, la cadenza di funzionamento è proporzionale alla velocità del veicolo.

È necessario riattivare il comando dopo ogni interruzione del contatto

superiore a un minuto, con il comando del tergicristallo in posizione 2:

- portare il comando su una posizione qualsiasi
- quindi rimetterlo nella posizione desiderata.

Tergicristallo automatico



Non ricoprire il sensore di pioggia, che si trova al centro del parabrezza, dietro il retrovisore.

Nella posizione **AUTO** il tergicristallo funziona automaticamente e adatta la sua velocità in funzione delle precipitazioni.

Usciti dal modo **AUTO**, per le altre posizioni riferirsi al Tergicristallo anteriore manuale.

Attivazione

Premere il comando verso il basso. L'attivazione della funzione è accompagnata da un messaggio sul display.

È necessario riattivare il funzionamento automatico ogni volta che si disinserisce il contatto per più di un minuto, dando un impulso verso il basso sul comando.

Disattivazione/Neutralizzazione

Porre il comando del tergicristallo in posizione **I**, **1** o **2**. La disattivazione della funzione è accompagnata da un messaggio sul display.

In caso di anomalia del funzionamento automatico, il tergicristallo funzionerà in modo intermittente.

Rivolgersi alla rete PEUGEOT per far verificare il sistema.



In caso di lavaggio automatico del veicolo, disinserire il contatto per evitare l'attivazione del tergicristallo automatico.

In inverno, si consiglia di aspettare lo sbrinamento completo del parabrezza prima di azionare il funzionamento automatico.

Comandi al volante

Lavacrystalli e lavaproiettori

Azionare il comando tirando verso di sé, il lavacrystalli è accompagnato da un funzionamento temporizzato dei tergicristalli.

Il lavaproiettori è associato al lavacrystalli, si aziona se i fari anabbaglianti sono accesi.

- ➕ Per controllare i livelli, far riferimento al capitolo 7 nella parte "Livelli".

Posizione particolare del tergicristallo anteriore

Entro un minuto dal disinserimento del contatto, qualsiasi azione effettuata sul comando del tergicristallo posiziona le spazzole lungo i montanti del parabrezza.

Questa azione consente di posizionare le spazzole in caso di parcheggio d'inverno, di pulizia o sostituzione.

- ➕ Fare riferimento al capitolo 8, sezione "Sostituzione di una spazzola del tergicristallo".

Per rimettere le spazzole in posizione normale dopo l'intervento, inserire il contatto e spostare il comando.

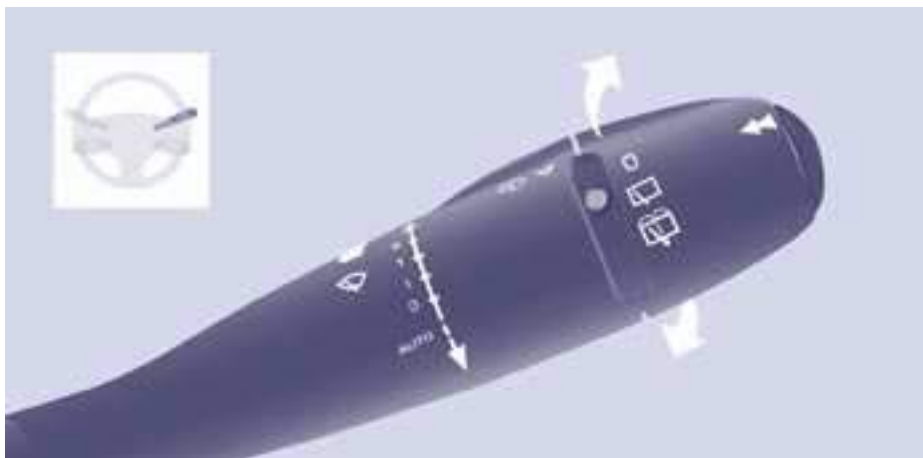

Tergicristallo posteriore



Ruotare la ghiera fino alla prima tacca.

Lavacrystallo posteriore



Ruotare la ghiera oltre la prima tacca: il lavacrystallo e poi il tergicristallo funzionano per una determinata durata.

- i In inverno, in caso di neve o brina abbondante, azionare lo sbrinatorio del lunotto posteriore. Una volta terminato lo sbrinatorio, togliere la neve o la brina che si è accumulata sulla spazzola del tergicristallo posteriore prima di azionarlo.



REGOLATORE DI VELOCITÀ "CRUISE"

"È l'andatura desiderata dal conducente".

Questa assistenza alla guida consente, in caso di traffico fluido, di mantenere costante la velocità programmata dal conducente, tranne in caso di forte pendio.

Per poter essere programmata od attivata, la velocità della vettura deve essere superiore ai 40 Km orari, con almeno la quarta marcia inserita.

Questo regolatore visualizza lo stato della selezione della funzione e visualizza la velocità programmata:



Funzione selezionata, visualizzazione del simbolo "Regolatore di velocità".



Funzione disattivata, **OFF** (esempio a 107 Km orari).



Funzione attivata (esempio a 107 Km orari).



Velocità del veicolo superiore (ex. 118 Km orari), la velocità programmata lampeggia.



Rilevazione di un'anomalia di funzionamento, **OFF** - i trattini lampeggiano.



Selezione della funzione

- Portare la manopola sulla posizione **CRUISE**. Il regolatore è selezionato ma non è ancora attivato e non è programmata nessuna velocità.

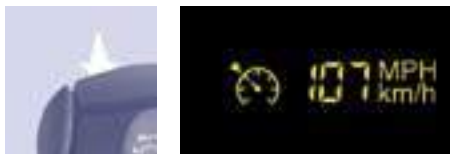

Prima attivazione/ programmazione di una velocità

- Raggiungere la velocità voluta premendo sull'acceleratore.
- Premere il tasto **SET-** o **SET +**.

La velocità è programmata/attivata e il veicolo manterrà questa velocità.

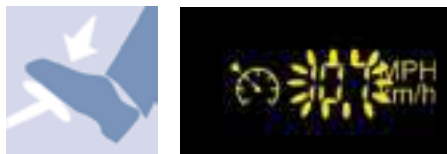

Superamento temporaneo della velocità

È possibile **accelerare** e viaggiare momentaneamente ad una velocità superiore a quella programmata. Il valore programmato lampeggia.

Quando viene rilasciato il pedale dell'acceleratore, il veicolo torna alla velocità programmata.

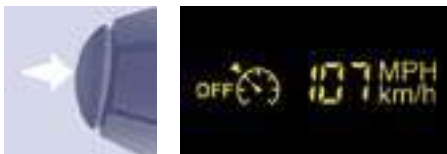

Disattivazione (off)

- Premere questo pulsante o il pedale del freno o della frizione.

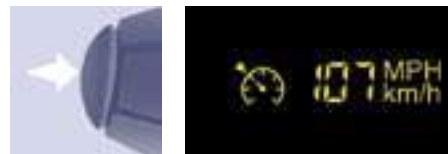

Riattivazione

- Dopo la disattivazione dell'impostazione, premere questo tasto.

Il veicolo torna all'ultima velocità programmata.

Si può anche riprendere la procedura della "prima attivazione".



Modifica di una velocità programmata

Per memorizzare una velocità superiore alla precedente, vi sono due possibilità:

Senza utilizzare l'acceleratore:

- premere il tasto **Set +**.

Una pressione breve aumenta la velocità di 1 Km orario.

Una pressione mantenuta aumenta la velocità con passi di 5 Km orari.

Utilizzando l'acceleratore:

- superare la velocità memorizzata fino a raggiungere la velocità desiderata.
- premere il tasto **Set +** o **Set -**.

Per memorizzare una velocità inferiore alla precedente:

- premere il tasto **Set -**.

Una pressione breve riduce la velocità di 1 Km orario.

Una pressione mantenuta riduce la velocità con passi di 5 Km orari.



Arresto della funzione

- Portare la manopola sulla posizione **0** o disinserire il contatto.

Annullamento della velocità programmata

All'arresto del veicolo, dopo aver disinserito il contatto, le velocità non vengono più memorizzate dal sistema.



Anomalia di funzionamento

La velocità programmata viene cancellata e sostituita da tre trattini. Rivolgersi alla rete PEUGEOT per far controllare il sistema.

Per un corretto utilizzo

Fare attenzione quando si modifica la velocità programmata con una pressione mantenuta, in quanto la velocità può aumentare o diminuire rapidamente.

Non utilizzare il regolatore di velocità su una strada scivolosa o con un traffico intenso.

In caso di forte discesa, il regolatore di velocità non potrà impedire al veicolo di superare la velocità programmata.

Il regolatore non può, in nessun caso, sostituire il rispetto dei limiti di velocità, né la vigilanza e la responsabilità del conducente.

Per evitare di intralciare il funzionamento della pedaliera:

- verificare che il tappetino e i fissaggi sul pavimento siano correttamente posizionati,
- non sovrapporre più tappetini.



LIMITATORE DI VELOCITÀ "LIMIT"

"È la velocità che il conducente non desidera superare".

Questa selezione può essere fatta con il motore in moto, con il veicolo fermo o in marcia. La velocità minima da programmare è 30 Km orari.

L'andatura del veicolo risponde alle sollecitazioni del piede del conducente fino al punto di resistenza del pedale di accelerazione, ad indicare che è stata raggiunta la velocità programmata.

Tuttavia, la pressione sul pedale dell'acceleratore al di là di questo punto di resistenza permette di superare la velocità programmata. Per ritrovare l'uso del limitatore, è sufficiente rilasciare progressivamente la pressione sul pedale dell'acceleratore e tornare al di sotto della velocità programmata.

Le manipolazioni possono essere effettuate sia quando il veicolo è fermo e con il motore in moto che quando il veicolo è in marcia.

Questo limitatore visualizza lo stato di selezione della funzione e la velocità programmata:



Funzione selezionata, visualizzazione del simbolo "Limitatore di velocità".



Funzione disattivata, ultima velocità programmata - OFF (esempio a 107 Km orari).



Funzione attivata (esempio a 107 Km orari).



Velocità del veicolo superiore (esempio a 118 Km orari), la velocità programmata lampeggia.



Rilevazione di un'anomalia di funzionamento, **OFF** - i trattini lampeggiano.



Selezione della funzione

- Posizionare la manopola su **LIMIT**. Il limitatore è selezionato ma non è ancora attivo. Il display indica l'ultima velocità programmata.



Programmazione di una velocità

Questa programmazione può essere effettuata senza attivare il limitatore, ma con il motore in moto.

Per memorizzare una velocità superiore alla precedente:

- premere il tasto **Set +**.

Una pressione breve aumenta la velocità di 1 Km orario.

Una pressione mantenuta aumenta la velocità con passi di 5 Km orari.

Per memorizzare una velocità inferiore alla precedente:

- premere sul tasto **Set -**.

Una pressione breve riduce la velocità di 1 Km orario.

Una pressione mantenuta riduce la velocità con passi di 5 Km orari.

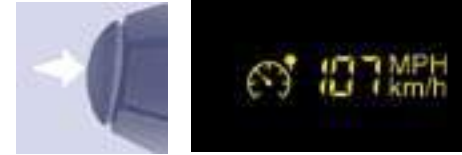

Attivazione/disattivazione (off)

Una prima pressione su questo tasto attiva il limitatore, una seconda pressione lo disattiva (OFF).



Superamento della velocità programmata

Una pressione sul pedale dell'acceleratore per superare la velocità programmata non avrà effetto, tranne se si preme **forte** sul pedale e si supera il **punto di resistenza**.

Il limitatore si disattiva temporaneamente e la velocità programmata lampeggia.

Per tornare alla funzione limitatore, ridurre la velocità fino ad arrivare ad un valore inferiore alla velocità programmata.

Lampeggiamento della velocità

Lampeggia:

- dopo aver forzato il punto di resistenza dell'acceleratore,
- quando il limitatore non può impedire l'aumento della velocità del veicolo a causa del profilo della strada o di un forte pendio,
- in caso di forte accelerazione.

Arresto della funzione

- Posizionare la manopola su **0** o togliere il contatto per arrestare il sistema.
L'ultima velocità programmata rimane memorizzata.

Anomalia di funzionamento

La velocità programmata viene cancellata e poi sostituita da tre trattini. Rivolgersi alla rete PEUGEOT per far verificare il sistema.

Per un corretto utilizzo

Il limitatore non può, in nessun caso, sostituire il rispetto dei limiti di velocità, né la vigilanza e la responsabilità del conducente.

Rimanere attenti al profilo della strada e alle forti accelerazioni.

Per evitare di intralciare il funzionamento della pedaliera:

- verificare il corretto posizionamento del tappetino e i fissaggi sul pavimento,
- non sovrapporre più tappetini.



Pannello riscaldamento



Pannello climatizzazione

VENTILAZIONE

Regolazioni manuali:

Temperatura

Comando posizionato:



sul colore blu, aziona la refrigerazione,



sul colore rosso, aziona il riscaldamento dell'aria interna.

Quantità d'aria



La forza dell'aria immessa a livello dei diffusori varia da 1 al più intenso 4. La posizione 0 l'azzerata.

Per avere un comfort ottimale dell'aria interna, regolare questo comando.

Distribuzione dell'aria

La distribuzione dell'aria immessa viene determinata dai seguenti simboli:



gli aeratori laterali e gli aeratori centrali,



i piedi,



il parabrezza ed i piedi,



il parabrezza.



La distribuzione d'aria può essere modulata mettendo il comando sulle posizioni intermedie, contrassegnate da "•".

Immissione di aria esterna



La spia del tasto si spegne.
Privilegiare questa posizione.

Ricircolo di aria interna



La spia del tasto è accesa. Il ricircolo isola momentaneamente l'abitacolo dagli odori e dai fumi esterni.

Utilizzata con la regolazione dell'intensità di aria immessa (da 1 a 4), il ricircolo dell'aria consente di ottenere più rapidamente il comfort di aria interna desiderato sia caldo che freddo.

Questa posizione deve essere temporanea. Una volta raggiunto il comfort desiderato, tornare alla posizione immissione di aria esterna. Essa consente il ricambio di aria nell'abitacolo ed evita l'appannamento. Preferire questa posizione.

Climatizzazione A/C

La climatizzazione funziona unicamente a motore in moto.



Premendo sul tasto si aziona la climatizzazione e la spia si accende. Premendo nuovamente si arresta la funzione e si spegne la spia.

La climatizzazione non funziona se la quantità d'aria è su 0.



SBRINAMENTO E DISAPPANNAMENTO

Modo manuale



Orientare il comando su questa regolazione della distribuzione di aria.



Orientare il comando su questa regolazione della temperatura.



Aumentare la variazione della quantità di aria.



Premere sulla climatizzazione.



Il ritorno all'immissione di aria esterna consente il ricambio di aria nell'abitacolo (diodo spento).

Sbrinamento del lunotto posteriore e/o dei retrovisori



Premendo su questo tasto con il motore in moto, si attiva il disappannamento e lo sbrinamento rapido del lunotto posteriore e/o dei retrovisori a comandi elettrici.

Questa funzione si spegne:

- premendo sul tasto,
- quando si spegne il motore,
- da sola, per evitare un consumo eccessivo di energia.



CLIMATIZZAZIONE AUTOMATICA A REGOLAZIONE SEPARATA CONDUCENTE E PASSEGGERO

Per un uso corretto

Per raffreddare o riscaldare al massimo l'abitacolo, è possibile superare il valore 15 o 27 girando il comando fino a visualizzare LO o HI.

Quando si entra nel veicolo, se la temperatura interna è molto più fredda (o più calda) rispetto al valore di comfort, è inutile modificare il valore visualizzato per raggiungere rapidamente il comfort desiderato. Il sistema utilizzerà le sue prestazioni massime per raggiungere il valore di comfort definito.

Funzionamento automatico

Programma comfort AUTO

È il modo normale di utilizzo del sistema di climatizzazione.



Premere su questo tasto, viene visualizzato il simbolo **AUTO**.

A seconda del valore di comfort selezionato, il sistema gestisce la distribuzione, la quantità e l'immissione d'aria per garantire il comfort ed un ricircolo d'aria sufficiente all'interno dell'abitacolo. Non c'è bisogno di intervenire.

Quando il motore è freddo, per evitare un'eccessiva diffusione d'aria fredda, il diffusore raggiunge il suo livello ottimale solo progressivamente.

Per un maggior comfort tra due avviamenti del veicolo, le regolazioni vengono conservate.

La funzione automatica non verrà più mantenuta se si modifica una regolazione manualmente (AUTO si cancella).

Valore di comfort lato conducente o passeggero

Il valore indicato sul display corrisponde ad un livello di comfort e non ad una temperatura in gradi Celsius o Fahrenheit.



Ruotare questo comando verso sinistra o destra per diminuire od aumentare il valore. Per ottenere un comfort ottimale, regolare la temperatura intorno al valore 21. Tuttavia, a seconda dei bisogni, la regolazione abituale va da 18 a 24.



Non ricoprire il sensore di soleggiamento che si trova sul cruscotto.

Funzionamento manuale

È possibile, a seconda dei gusti, fare una scelta diversa da quella proposta dal sistema, modificando una regolazione. Le altre funzioni continueranno ad essere gestite automaticamente. Una pressione sul tasto **AUTO** permette di tornare al funzionamento interamente automatico.



Distribuzione d'aria

Premendo più volte su questo tasto si orienta il flusso d'aria verso:

- il parabrezza
- il parabrezza e i piedi
- i piedi
- gli aeratori laterali, gli aeratori centrali e i piedi
- gli aeratori laterali e gli aeratori centrali.



Quantità d'aria

Premere sul tasto **piccola elica** per diminuire la quantità o **grande elica** per aumentare la quantità.

Sul display, le pale del ventilatore si riempiono quando si aumenta la quantità.



Disattivazione del sistema

Premere sul tasto **piccola elica** della quantità d'aria fino a quando il simbolo dell'elica sparisce dal display.

Questa azione disattiva tutte le funzioni del sistema, tranne il ricircolo d'aria e lo sbrinamento del lunotto posteriore (se il veicolo ne è dotato). La regolazione di comfort non è più mantenuta e si spegne.



Per un comfort ottimale, evitare di rimanere sulla posizione di disattivazione.

Agendo di nuovo sul tasto **grande elica** o sul tasto **AUTO** si riattiva il sistema ripristinando i valori precedenti alla disattivazione.



Immissione d'aria esterna/ Ricircolo d'aria interna

Premere questo tasto per farvi circolare l'aria interna. Viene visualizzato il simbolo del ricircolo.

Il ricircolo d'aria isola l'abitacolo dagli odori e dai fumi esterni. Evitare il funzionamento prolungato del ricircolo d'aria interna (rischio di appannamento, di cattivi odori e di umidità).

Premendo di nuovo questo tasto si attiva l'immissione d'aria esterna.



Attivazione/Disattivazione della climatizzazione

Quando si preme su questo tasto, viene visualizzato il simbolo **A/C** e si attiva la climatizzazione.

Premendo di nuovo il tasto si interrompe il funzionamento della refrigerazione.



L'aeratore di ventilazione, situato nel cassetto ripostiglio, diffonde aria fresca (se la climatizzazione è attivata) qualunque sia la temperatura richiesta nell'abitacolo e qualunque sia la temperatura esterna.



SBRINAMENTO E DISAPPANNAMENTO

Modo automatico: programma visibilità

Per disappannare o sbrinare rapidamente i vetri (umidità, passeggeri numerosi, brina), il programma comfort (AUTO) può rivelarsi insufficiente.

Selezionare allora il programma visibilità. La spia del programma visibilità si accende.

Attiva la climatizzazione, la quantità d'aria e distribuisce la ventilazione in modo ottimale verso il parabrezza e i vetri laterali.

Viene disattivato il ricircolo d'aria.

PER UN CORRETTO UTILIZZO

Aeratori

"Lasciarli aperti"

Per una distribuzione ottimale della diffusione di aria calda o fredda nell'abitacolo sono disponibili dei diffusori centrali e laterali oscillanti ed orientabili lateralmente (destra o sinistra) o verticalmente (parte alta o bassa). Per un maggior comfort mentre si guida, non chiuderli ma orientare il flusso d'aria verso i finestrini.

Diffusori di aria a livello dei piedi e verso il parabrezza completano l'equipaggiamento.

Non ostruire i diffusori situati a livello del parabrezza e l'estrazione d'aria situata nel bagagliaio.

Filtro antipolveri/filtro antiodori (carbone attivo)

Questo filtro permette di fermare alcune polveri e di limitare gli odori.

Verificare lo stato di questo filtro e far sostituire periodicamente tutti gli elementi filtranti.



Capitolo 7, rubrica "Controlli".

Climatizzazione

In qualsiasi stagione, la climatizzazione deve essere utilizzata solo con i vetri chiusi. Tuttavia, dopo una sosta prolungata al sole, se la temperatura interna rimane elevata, non esitare ad aerare l'abitacolo per qualche istante.

Utilizzare al massimo il modo AUTO in quanto permette di gestire tutte le funzioni in modo ottimale: afflusso d'aria, temperatura di comfort nell'abitacolo, distribuzione d'aria, modo immissione d'aria o ricircolo d'aria nell'abitacolo.

Far funzionare il sistema di climatizzazione da 5 a 10 minuti, una o due volte al mese per mantenerlo in condizioni di funzionamento perfette.

La condensa creata dal sistema di climatizzazione provoca una fuoriuscita di acqua normale, che può formare una pozza di acqua sotto il veicolo in sosta.

Se il sistema non produce freddo, non utilizzarlo e contattare la rete PEUGEOT.



SEDILI ANTERIORI

Si dispone delle seguenti regolazioni:



1- Regolazione longitudinale

Alzare la barra e far scorrere il sedile in avanti o indietro.



3- Regolazione in altezza del sedile conducente

Per far salire il sedile, tirare il comando verso l'alto, quindi sollevare il corpo dal sedile.

Per far scendere il sedile, tirare il comando verso l'alto quindi spingere la base.



2- Regolazione dell'inclinazione dello schienale

Con la schiena appoggiata allo schienale, azionare la leva in avanti e regolare l'inclinazione desiderata.





Regolazione dell'altezza del poggiatesta

Per far salire il poggiatesta, farlo scorrere verticalmente verso l'alto.

Per farlo scendere, premere sul pulsante e far scorrere il poggiatesta verticalmente verso il basso.

La regolazione è corretta quando il bordo superiore del poggiatesta è alla stessa altezza della parte superiore della testa.

Per rimuoverlo, premere sul pulsante e tirare il poggiatesta verso l'alto.

Per rimontarlo, inserire le aste del poggiatesta nei fori rimanendole parallele allo schienale.



Non guidare mai senza i poggiatesta, che devono essere in posizione e correttamente regolati.

Bracciolo regolabile

Per accedere alla posizione verticale, rialzare il bracciolo fino a quando si blocca.

Abbassare il bracciolo per rimetterlo nella posizione di utilizzo.

Per toglierlo, premere il pulsante di sbloccaggio a partire dalla posizione verticale.

Per rimetterlo, agganciare il bracciolo in posizione verticale.

Se vi è una consolle supplementare e un bracciolo, per ripiegare il sedile passeggero in posizione tavolino occorre rimuovere la mensola o il bracciolo.



Comando dei sedili riscaldanti anteriori

Ogni sedile anteriore può essere equipaggiato con un comando situato sulla parte laterale della base del sedile.

Una pressione accende il riscaldamento della base.

Una seconda pressione lo spegne.



DIVANO POSTERIORE

Il divano posteriore 1/3 - 2/3 è dotato di un poggiatesta a forma di virgola.

Ogni parte 1/3 - 2/3 del divano può essere ripiegata a portafoglio e rimossa individualmente.

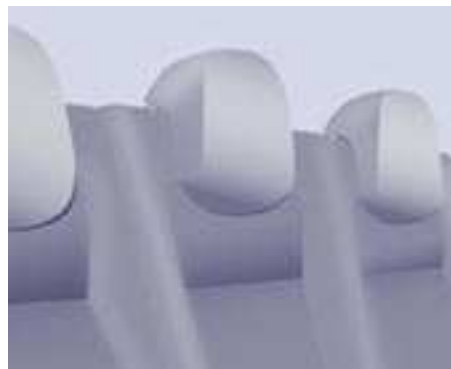

Poggiatesta

Posizione alta: alzarlo e farlo salire.

Posizione bassa: premervi sopra per farlo scendere.

Per rimuoverlo dopo averlo rimontato, premere sulla linguetta e alzarlo.

Per rimontarlo, inserire le aste nei fori rimanendo verticali allo schienale.

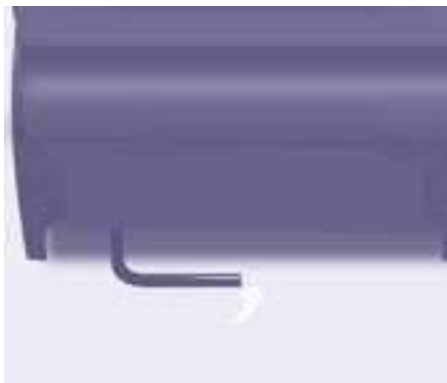

Posizione "a portafoglio"

Esempio di manipolazioni per la parte 1/3. Le manipolazioni sono identiche per la parte 2/3.

- Mettere il poggiatesta in posizione bassa.
- Se necessario, far avanzare i sedili anteriori.
- Premere il comando grigio situato sulla parte superiore dello schienale.
- Ripiegare lo schienale sulla base del sedile.

- Sollevare la barra di comando grigia, situata dietro la base del sedile.

- Ribaltare tutto il sedile in avanti.



Riposizionamento

Premere il comando rosso e ribaltare tutto il sedile all'indietro, fino a quando si blocca.

Raddrizzare lo schienale.

Il sedile è bloccato correttamente quando il comando rosso (sulla parte superiore dello schienale) non è più visibile.

Verificare il bloccaggio sul pavimento quando il sedile è tornato in posizione seduta.

Rimozione del divano

- Se necessario, avanzare i sedili anteriori.
- Mettere il divano (parte 1/3 e/o 2/3) in posizione "a portafoglio".

+ Consultare il paragrafo "posizione a portafoglio" della pagina precedente.

- Premere sulla leva rossa, al centro del veicolo, per sbloccare i piedi anteriori.
- Inclinare tutto il sedile di circa 45° all'indietro senza rilasciare la leva.
- Rilasciare la leva.
- Alzare il divano spingendo all'indietro per rimuoverlo.

Rimontaggio del divano

- Mettere il divano (parte 1/3 e/o 2/3) in posizione verticale.
- Mettere i ganci tra le due barre.
- Ribaltare il divano all'indietro.

+ Per rimontare il divano (parte 1/3 e/o 2/3) in posizione "trasporto di passeggeri", consultare il paragrafo "posizione a portafoglio" alla pagina precedente.



SEDILI POSTERIORI

I tre sedili posteriori indipendenti sono dotati di poggiatesta a virgola.

Lo schienale del sedile centrale, ripiegato sulla base, dispone di una scocca che funge da tavolino con portabicchiere.

Ogni sedile può essere rimosso separatamente.

Quando si rimette un sedile in posizione seduta o dopo aver tolto e rimesso un sedile, verificarne il corretto bloccaggio sul pavimento.



Poggiatesta

Posizione alta: alzarlo e farlo risalire.

Posizione bassa: premervi sopra per farlo riscendere.

Per toglierlo dopo averlo rimosso, premere sulla linguetta ed alzare il poggiatesta.

Per rimontarlo, inserire le aste del poggiatesta nei fori rimanendo verticali allo schienale.



Inclinare lo schienale

- Azionare il comando e regolare l'inclinazione dello schienale.



Mettere lo schienale in posizione tavolino

- Tirare il comando per ripiegare lo schienale sulla base del sedile.

Non mettere oggetti duri o pesanti sul tavolino. Potrebbero diventare pericolosi proiettili in caso di frenata brusca o di collisione.

Rimettere a posto lo schienale

- Sbloccare lo schienale tirando il comando, quindi rimetterlo nella posizione iniziale.

Quando si rimette a posto lo schienale, verificare che sia bloccato.



Mettere il sedile in posizione "a portafoglio"

- Tirare il comando per mettere lo schienale in posizione tavolino.
- Alzare la barra situata dietro il sedile per liberare i punti di ancoraggio posteriori.
- Ribaltare tutto il sedile in avanti, fino a quando si blocca.



Rimettere a posto il sedile

- Premere il comando rosso.
- Ripiegare il sedile per fissare i punti di ancoraggi posteriori.
- Rialzare lo schienale tirando il comando.

Verificare il corretto ancoraggio dell'insieme.

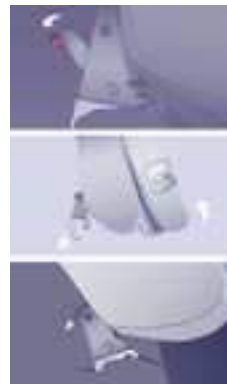

Comando rosso.



Portafoglio.



Ancoraggio.



Togliere il sedile

- Se necessario, far avanzare i sedili anteriori ed abbassare il poggiatesta.
- Mettere il sedile in posizione "a portafoglio".



Fare riferimento alla "posizione a portafoglio" descritta alla pagina precedente.

- Premere la leva rossa per sbloccare i piedi anteriori.
- Inclinare l'insieme di circa 45° all'indietro senza rilasciare la leva.
- Rilasciare la leva.
- Alzare il sedile posteriormente per toglierlo.



Rimettere a posto il sedile

- Inclinare il sedile di 45° in avanti.
- Posizionare i ganci tra le due barre.
- Ripiegare il sedile per fissare i punti di ancoraggio posteriori.
- Tirare il comando per rimettere lo schienale nella posizione iniziale.
- Far risalire il poggiatesta.

Verificare che non vi siano oggetti che ostruiscono i fori di ancoraggio ed impediscono il corretto bloccaggio dei sedili.

Uso corretto

In seguito alle varie manipolazioni:

- dopo aver rimosso un poggiatesta, riporlo e fissarlo ad un supporto,
- verificare che le cinture di sicurezza siano sempre accessibili e facili da allacciare per il passeggero,
- i passeggeri devono sempre regolare ed allacciare la cintura di sicurezza.

CONFIGURAZIONI

Esempi di sistemazioni che abbinano piacere e praticità

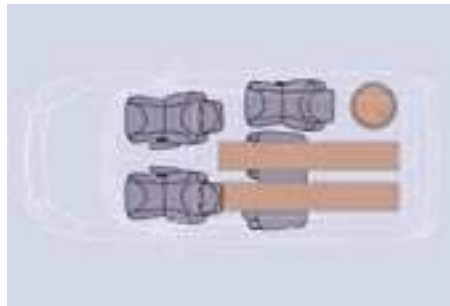
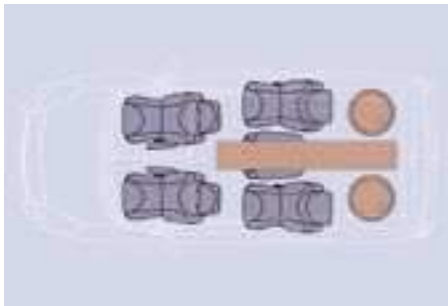
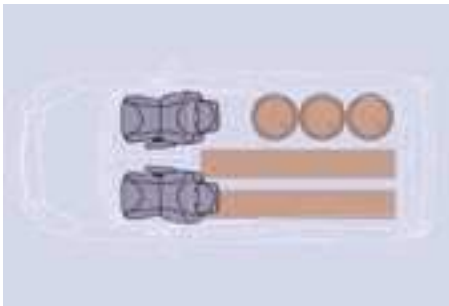
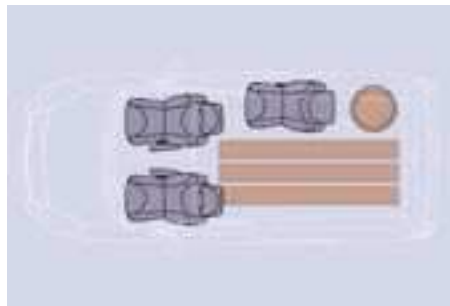
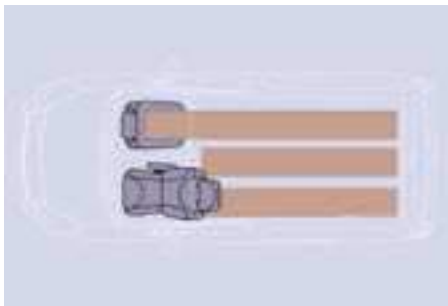
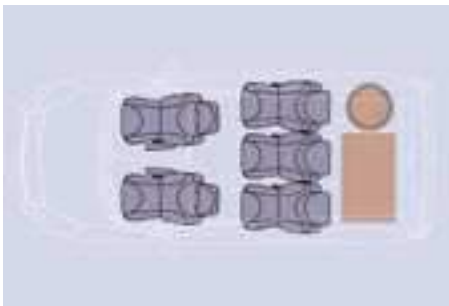

Le varie manipolazioni vanno effettuate quando il veicolo è fermo.

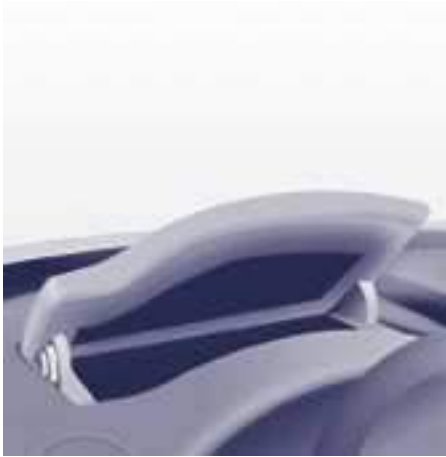

ALLESTIMENTI ANTERIORI

Vano portaoggetti superiore

E' situato sulla plancia di bordo, dietro il volante.

Un incavo facilita il sollevamento del coperchio per l'apertura. Accompagnarlo fino alla posizione di arresto.

Per richiuderlo, accompagnare il coperchio quindi esercitare una leggera pressione al centro.

Qualsiasi liquido che rischia di rovesciarsi può provocare un cortocircuito e quindi un incendio potenziale.

1. Vano portaoggetti inferiore

Può essere dotato o meno di coperchio.

Con coperchio, può essere refrigerato sui veicoli dotati di climatizzazione.

In questa configurazione, un aeratore diffonde aria fresca (se la climatizzazione è attivata) qualunque sia la temperatura richiesta nell'abitacolo e la temperatura esterna.

2. Contenitore e portabottiglie (1,5 L)

3. Contenitore laterale

4. Gancio portaborsa

Appendere solo borse morbide e non troppo pesanti.

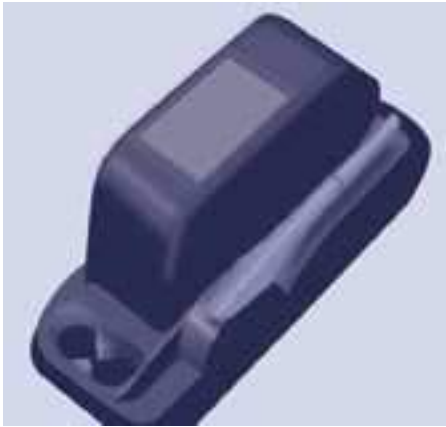

Consolle centrale

Questa mensola offre un volume supplementare: è amovibile e si aggancia ad uno zoccolo che comprende inoltre due vani portabicchieri nella parte posteriore. L'oggetto (bottiglia, lattina, ecc.) situato nel portabicchiere deve essere mantenuto bene, in modo da non cadere quando il veicolo è in marcia. Qualsiasi liquido può rovesciarsi e presenta quindi un rischio se viene a contatto con i comandi del posto di guida e della consolle centrale. Siate prudenti.



Mensola sottotetto

Si trova sopra i parasole e permette di riporre vari oggetti (maglione, cartella, guanti, ecc). Le aperture nascoste dai parasole permettono di visualizzare e di accedere agli oggetti riposti in questa mensola. Il peso massimo autorizzato è di 5 Kg. Non riporre oggetti che possono presentare un rischio per i passeggeri.

Parasole

Per evitare l'abbagliamento frontale, ripiegare il parasole verso il basso. Nel parasole lato conducente vi è una tasca che permette di riporre i Telepass, i biglietti, ecc.



Cassetti sotto i sedili

Sotto ogni sedile anteriore è disponibile un cassetto.



Contenitori sotto i sedili

Nel pavimento sotto il sedile anteriore sono disponibili inoltre dei contenitori, con o senza coperchio.

Per accedervi, fare avanzare il sedile. Il coperchio va sollevato passando dalla parte posteriore del sedile.



ALLESTIMENTI POSTI SEDUTI

Bauli da pavimento

Sotto i piedi dei passeggeri posteriori sono disponibili due bauli.
Per aprirli, inserire le dita nella tacca e sollevare il coperchio.



Tavolino aviazione

Per sistemarlo, tirarlo verso l'alto e ripiegarlo.
Per ragioni di sicurezza, al di là di una forte pressione, il tavolino si stacca. Per rimetterlo a posto, ossia verticalmente, inserire un lato e poi l'altro, forzando leggermente.

Non posare oggetti duri o pesanti sul tavolino. Potrebbero trasformarsi in pericolosi proiettili in caso di frenata brusca o di collisione.

Sul lato di ogni tavolino vi è un gancio portaborsa.



Tendine laterali

Delle tendine laterali possono essere disponibili sulle porte laterali scorrevoli. Tirare la tendina laterale dalla linguetta per installarla.

Per evitare di danneggiare la tendina all'apertura della porta, verificare il corretto aggancio della linguetta.

 Accompagnare sempre la tendina lentamente con la linguetta, sia per farla salire che per farla scendere.



TETTO MULTIFUNZIONE

Il padiglione è multifunzione e prolunga la mensola. È costituito dai seguenti elementi:



Contenitori

Su ogni lato del padiglione sono disponibili dei contenitori. Il peso massimo è di 6 Kg.

Il fondo traslucido aiuta a trovare gli oggetti riposti all'interno.

Non depositarvi oggetti che possono presentare un rischio per i passeggeri.



Plafoniera

Il suo funzionamento è identico a quello della plafoniera anteriore.

 Fare riferimento al capitolo 3, rubrica "Vita a bordo", sezione "Plafoniere".



Dall'interno

Bagagliaio posteriore

Questo bagagliaio da tetto è accessibile dai posti posteriori e dal bagagliaio.

Dai posti posteriori, far scorrere gli sportelli per aprirlo.



Dall'esterno

Dal bagagliaio del veicolo, tirare la maniglia per aprirlo.

-  Aprire con prudenza per evitare l'eventuale caduta di oggetti riposti in questo bagagliaio interno da tetto. Il peso massimo autorizzato è di 10 Kg.



Aeratori

Un comando a 3 posizioni permette di regolare la quantità di aria.

La temperatura dell'aria diffusa da questi aeratori è identica a quella scelta per gli aeratori anteriori.

Questi aeratori sono completati da un profumatore d'ambiente.



BARRE DA TETTO MULTIFUNZIONE

Queste due barre da tetto multifunzione longitudinali sono amovibili.

Raccomandazioni per il caricamento del tetto:

- Aprire le protezioni.
- Utilizzare il cacciavite (che si trova nella borsa degli attrezzi, sotto il sedile destro) per togliere le 4 viti.
- Ruotare le barre di 90° mettendo le parti cave davanti.
- Riavvitare le 4 viti.
- Richiudere le protezioni.
- Per fissare il carico, utilizzare solo i passa cinghia **A**.



In tutti i casi, il carico deve appoggiare sulle strisce antiscivolo previste all'uso e non deve toccare né il padiglione né i vetri del tetto multifunzione.

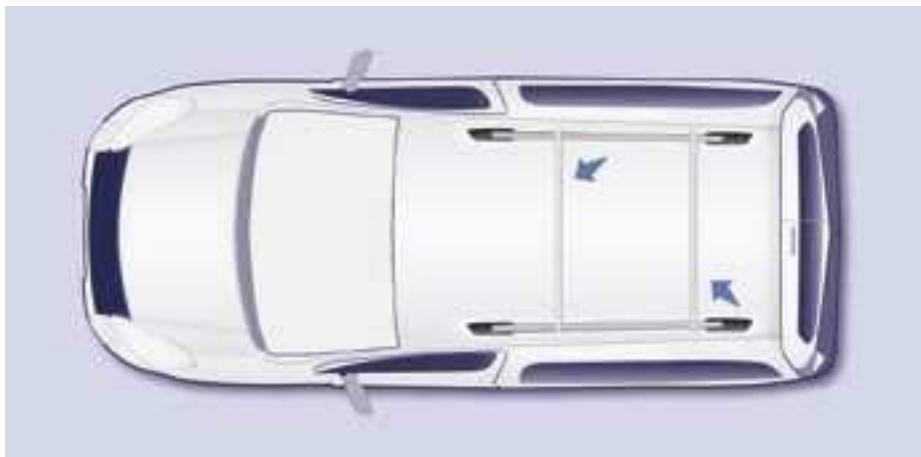

BARRE DA TETTO

Se si montano barre trasversali su queste barre, fare riferimento al peso del fabbricante, senza superare i 75 Kg.



Plafoniera anteriore



Plafoniera anteriore



Spot di lettura individuali anteriori

PLAFONIERE D

Accensione/spengimento automatico

La plafoniera anteriore si accende quando si estrae la chiave di contatto, quando si sblocca il veicolo, quando si apre una delle porte anteriori o quando si vuole localizzare il veicolo con il telecomando.

Si spegne progressivamente dopo l'inserimento del contatto e la chiusura del veicolo.



Luce permanente, contatto inserito.



Sedili anteriori: luce all'apertura di una delle porte anteriori.



Sedili posteriori: luce all'apertura di una delle porte posteriori.
Se le porte rimangono aperte per alcuni minuti, le plafoniere si spengono.



Spenta in permanenza.



Si accendono e si spengono con un interruttore manuale, quando il contatto è inserito.



TORCIA PORTATILE

Una torcia portatile, integrata nella parete del bagagliaio, svolge la doppia funzione di:

- lampada per bagagliaio,
- lampada esterna.

La lampada per bagagliaio funziona automaticamente quando si apre il bagagliaio.

La torcia portatile funziona con accumulatori di tipo NiMH.

Rispettare le polarità quando si inseriscono gli accumulatori.

Uso della torcia portatile

Estrarla dal suo alloggiamento tirandola dall'alto.

Premere sull'interruttore situato sul retro della torcia, per accenderla o spegnerla.

La linguetta di sostegno permette di posizionare la torcia per un uso preciso (ad esempio, illuminazione durante la sostituzione di una ruota).

Riposizionamento della torcia portatile

Inserire la torcia nel suo alloggiamento iniziando dalla parte bassa.

Se è inserita male, rischia di non ricaricarsi e di non accendersi all'apertura del bagagliaio.

Il riposizionamento permette di spegnere automaticamente la torcia se non è stato fatto in precedenza.

La torcia ha un'autonomia di 45 minuti e si ricarica in qualche ora quando il veicolo è in marcia.

Non sostituire mai gli accumulatori con pile.

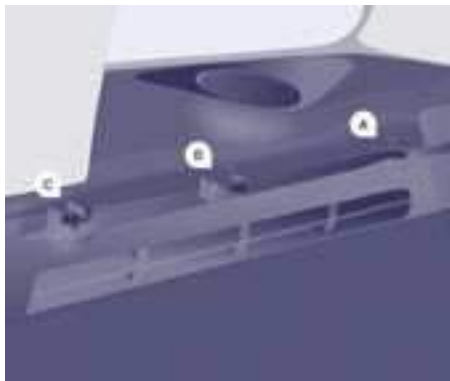

COPRIBAGAGLI

Questo ripiano rigido permette di nascondere gli oggetti sistemati nel bagagliaio.

Ripiegarlo

A partire dal bagaglio, ripiegare il mezzo ripiano sollevandolo per liberarlo dalla tacca **C**.



Rimuoverlo

Ripiegarlo.

Liberarlo dalle tacche **A** e **B** tirando verso di sé.

Sollevarlo e togliere l'insieme.

Rimetterlo

Posare il copribagagli davanti ad **A** e **B**.

Spingere in avanti per introdurre i naselli nelle tacche.

Spiegarlo e fissarlo nelle tacche **C**.



Riporlo (a seconda della versione)

Nello schienale dei sedili posteriore è previsto un alloggiamento per accogliere il copribagagli ripiegato.

Inserirlo verticalmente tra le guide laterali situate a metà altezza degli schienali.

Introdurre prima la cerniera, con le ali girate verso l'alto.

Questo copribagagli rigido può formare un tavolino. Tuttavia, per ragioni di sicurezza, non posarvi oggetti che possono trasformarsi in pericolosi proiettili in caso di brusca frenata o di collisione.



Preso 12 Volt (120 W Max)

Si consiglia di limitarne l'uso per non scaricare la batteria.



Anelli di ancoraggio

Utilizzare questi anelli per fissare i carichi sul pavimento.



Rete di protezione

Aprire la protezione situata nel supporto del gancio.

Fissare la parte superiore della rete nelle tacche, dopo aver ruotato la barra di 1/4 di giro.

Verificare il corretto inserimento dell'estremità della barra nella parte metallica del suo alloggiamento.

Fissare le cinghie negli alloggi previsti sul pavimento.

Tendere la rete con le cinghie.



PORTABAGAGLI INTERNO

Il portabagagli interno è costituito da due barre da montare nella parte superiore dello spazio, lasciando libera la zona bassa dell'abitacolo.

Permette di trasportare carichi lunghi in posizione alta nel veicolo, con le porte o il portellone chiusi.

Le due barre interne sono in rivestite di gomma e comprendono un passacinghia per fissare gli oggetti caricati.

Rispettare tuttavia i carichi e i pesi autorizzati.



Carico massimo: 10 chilogrammi per ogni barra.

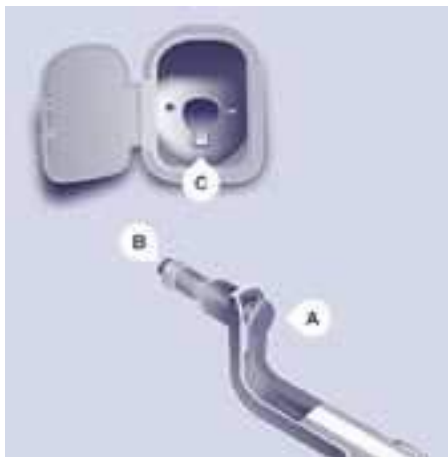

Montaggio delle barre

- Sganciare le protezioni in plastica **A**.
- Svitare al massimo le rosette situate alle estremità delle barre.
- Prendere la barra dalle estremità **B** e farle scorrere verso l'interno.
- Introdurre la barra nell'alloggio **A** su un lato, quindi farla scendere per fissarla alla parte bassa della tacca **C**.
- Effettuare le stesse operazioni sull'altro lato.
- Verificare che le barre sono ben inserite nella tacca **C**.
- Avvitare le rosette e verificare il serraggio sollecitando lateralmente la barra.

Per lo smontaggio, effettuare le stesse operazioni in senso inverso.

Sistemazione

In caso di non utilizzo delle barre, allentare parzialmente le rosette, ruotare le barre di 180° verso l'alto e stringere le rosette.

Per un uso corretto

In caso di urto frontale, è previsto un disinnesto del portabagagli per non ferire i passeggeri. Il leggero gioco notato nella barra è legato a questo disinnesto di sicurezza.

Non allentare o sistemare le barre in una posizione diversa da quella descritta sopra.

Il carico sul portabagagli deve essere attaccato con i passaciglia presenti sulle barre.

Il portabagagli interno non è compatibile con il tetto multifunzione.

Le barre non sono maniglie di sostegno per i passeggeri.



RETROVISORI

Retrovisori esterni a comando manuale

Per regolarli, muovere la levetta nelle quattro direzioni.

Quando la vettura è parcheggiata, i retrovisori esterni possono essere ripiegati manualmente.

Non sono dotati di sbrinamento automatico.

Retrovisori esterni a comandi elettrici

- Spostare il comando a destra o a sinistra per selezionare il retrovisore corrispondente.
- Spostare il comando nelle quattro direzioni per effettuare la regolazione.
- Rimettere il comando in posizione centrale.

Ripiegamento/apertura elettrica

I retrovisori possono essere ripiegati o aperti elettricamente dall'interno, quando il veicolo è parcheggiato e il contatto è inserito:

- Mettere il comando in posizione centrale.
- Ruotare il comando verso il basso.

Retrovisori con sbrinamento

I retrovisori associati alle regolazioni elettriche possono essere sbrinati.



Premere il tasto di sbrinamento del lunotto posteriore.

Ripiegamento forzato

Se il retrovisore è uscito dal suo alloggiamento iniziale, quando il veicolo è fermo riposizionarlo manualmente o utilizzare il comando di ripiegamento elettrico.



Retrovisore interno manuale

Il retrovisore interno è dotato di due posizioni:

- giorno (normale),
- notte (antiabbagliamento).

Per passare dall'una all'altra, premere o tirare la levetta che si trova sul bordo inferiore del retrovisore.

Zone Telepass/parcheggio

Il parabrezza atermico comporta due zone non riflettenti poste ai lati della base del retrovisore interno.

Queste sono destinate al posizionamento dei trasmettitori Telepass e/o parcheggio.



SPECCHIETTO DI CONTROLLO

Questo specchietto, sovrapposto al retrovisore centrale, consente al conducente o al passeggero anteriore di osservare i sedili posteriori.

È ruotante, la regolazione manuale è semplice ed offre una veduta della parte posteriore dell'abitacolo.

Può anche essere regolato in modo da avere una migliore visibilità durante una manovra o un sorpasso.



FINESTRINI POSTERIORI

Per aprire i finestrini posteriori, ribaltare la levetta e spingerla a fondo per bloccare i finestrini in posizione di apertura.



Retrovisore interno manuale

Il retrovisore interno è dotato di due posizioni:

- giorno (normale),
- notte (antiabbagliamento).

Per passare dall'una all'altra, premere o tirare la levetta che si trova sul bordo inferiore del retrovisore.

Zone Telepass/parcheggio

Il parabrezza atermico comporta due zone non riflettenti poste ai lati della base del retrovisore interno.

Queste sono destinate al posizionamento dei trasmettitori Telepass e/o parcheggio.



SPECCHIETTO DI CONTROLLO

Questo specchietto, sovrapposto al retrovisore centrale, consente al conducente o al passeggero anteriore di osservare i sedili posteriori.

È ruotante, la regolazione manuale è semplice ed offre una veduta della parte posteriore dell'abitacolo.

Può anche essere regolato in modo da avere una migliore visibilità durante una manovra o un sorpasso.



FINESTRINI POSTERIORI

Per aprire i finestrini posteriori, ribaltare la levetta e spingerla a fondo per bloccare i finestrini in posizione di apertura.



ALZACRISTALLI ELETTRICI

1. Comando alzacristallo conducente
 2. Comando alzacristallo passeggero
- Vi sono due modi di funzionamento:

Modo manuale

Premere il comando o tirarlo, senza oltrepassare il punto di resistenza. Il vetro si ferma non appena si lascia il comando.

Modo automatico

Premere il comando o tirarlo, oltre il punto di resistenza. Il vetro si apre o si chiude completamente dopo aver rilasciato il comando: un nuovo impulso arresta il movimento del vetro.

Le funzioni elettriche dell'alzacristalli vengono disattivate:

- 45 secondi circa dopo il disinserimento del contatto,
- dopo l'apertura di una delle porte anteriori, se il contatto è disinserito.

Sistema di sicurezza

Quando il finestrino risale ed incontra un ostacolo, si ferma e riscende parzialmente.

Reinizializzazione

Dopo uno scollegamento della batteria o in caso di disfunzionamento occorre reinizializzare la funzione di sicurezza.

Far scendere completamente il finestrino, quindi farlo risalire. Risalirà progressivamente, qualche centimetro ad ogni pressione. Ripetere l'operazione fino a chiusura completa del finestrino.

Mantenere il comando premuto per almeno un secondo dopo la chiusura completa del finestrino.

Durante queste operazioni, il sistema di sicurezza non è operativo.

Per un corretto utilizzo

In caso di pizzicamento quando si utilizza l'alzacristalli, è necessario invertire il movimento del vetro. Per questo, premere il relativo tasto.

Quando il conducente aziona i comandi degli alzacristalli dei passeggeri, egli deve accertarsi che nessuno impedisca la corretta chiusura dei vetri.

Il conducente deve assicurarsi che i passeggeri utilizzino correttamente gli alzacristalli.

Fare attenzione ai bambini quando si manovrano gli alzacristalli.

Dopo numerose sollecitazioni di chiusura/apertura del comando dell'alzacristalli, si attiva una protezione che autorizza solo la chiusura del vetro. Dopo la chiusura, aspettare circa 40 minuti prima che il comando sia di nuovo funzionante.

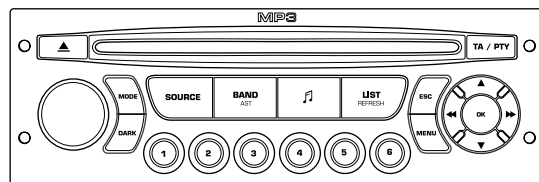

RD4

AUTORADIO MP3/KIT VIVAVOCE

SOMMARIO

- **01 Primi passi** p. 86
- **02 Display e menù A** p. 87
- **03 Display e menù C** p. 88
- **04 Audio CD mp3** p. 89
- **05 Kit vivavoce** p. 92
- **06 Computer di bordo** p. 93
- **07 Comandi rapidi** p. 94
- **08 Configurazione** p. 95
- **09 Struttura delle schermate A** p. 96
- **10 Struttura delle schermate C** p. 97



Ritrovate le prestazioni dell'equipaggiamento sul sito <http://public.servicebox.peugeot.com> - l'accesso è gratuito. A partire dalla guida telematica interattiva del veicolo, fate la vostra selezione, manipolate, seguite le azioni, passo a passo stampate. Consultate la rubrica "modo Esperto" e le FAQ.



L'autoradio RD4 è codificata in modo da poter funzionare unicamente sul vostro veicolo. Per poterla montare su un altro veicolo, rivolgersi alla rete PEUGEOT per la configurazione del sistema.



Per ragioni di sicurezza, il conducente deve effettuare le operazioni che necessitano di una certa attenzione con il veicolo fermo.

Quando il motore è fermo ed allo scopo di preservare la batteria, l'autoradio RD4 si può spegnere dopo qualche minuto.

01 PRIMI PASSI

Espulsione del CD.

 Accensione - Spegnimento.
Manopola del volume sonoro.

Modo: Selezione del modo visualizzazione display.
Dark: Occultamento della visualizzazione display, fino al nero totale, con impulsi successivi. Ulteriore impulso per riattivare la visualizzazione.

BAND - AST: Memorizzazione dei 6 migliori trasmettitori FM.



 È necessaria una pressione lunga.

 Tasti per la selezione delle scelte precedenti o per avanzare passo a passo o in modo rapido.
Una pressione lunga convalida la scelta ma non la memorizza.

Source: Selezione della sorgente: radio, CD e caricatore CD.

Band : Selezione delle gamme d'onda FM1, FM2, FMast e AM.

 : Regolazione delle opzioni audio:
Bilanciamento davanti/dietro, sinistra/destra, loudness, ambienti sonori.

List: Visualizzazione delle stazioni locali, dei brani del CD o delle cartelle MP3.

- Memorizzazione di una stazione.
 - Selezione stazione radio memorizzata.
 - Selezione CD nel caricatore CD.
-  aggiornamento delle stazioni captate.

ESC: Uscire dall'operazione in corso.
Menu: Visualizzazione del menù generale.



Per avere una veduta globale dei dettagli dei menù da scegliere, andare nella sezione "Struttura delle schermate" di questo capitolo RD4.

DISPLAY E MENU A 02

> DISPLAY A



Visualizza i seguenti dati, sul pannello di comando dell'autoradio RD4:

- ora,
- data,
- temperatura esterna (lampeggia in caso di rischio di ghiaccio),
- visualizzazione delle fonti audio (radio, CD, ...),
- controllo delle aperture (porte, bagagliaio, ...),
- messaggi di allarme o d'informazione visualizzati in modo temporaneo, che possono essere cancellati premendo il tasto "ESC",
- computer di bordo.

> MENÙ GENERALE

Premere sul tasto MENÙ e poi su OK.



RADIO: controllo RDS, modo REG.: introscan, lettura aleatoria, ripetizione.

CONFIG VEIC: attivazione/disattivazione degli equipaggiamenti.

OPZIONI: diagnosi sullo stato degli equipaggiamenti.

REGOLAZIONE DISPLAY: anno, mese, giorno, ora, minuti, modo 12 o 24 ore.

LINGUE.

UNITA: temperatura (°C o °F), consumi carburante (l/100, mpg o km/l).

03 DISPLAY E MENU C

> DISPLAY C



Visualizza i seguenti dati, sul pannello di comando dell'autoradio RD4:

- ora,
- data,
- temperatura esterna (lampeggia in caso di rischio di ghiaccio),
- visualizzazione delle fonti audio (radio, CD, ...),
- controllo delle aperture (porte, bagagliaio, ...),
- messaggi di allarme (ad es. "Anomalia sistema antinquinamento") o d'informazione (ad es. "Accensione automatica fari attivata") visualizzati in modo temporaneo, che possono essere cancellati premendo il tasto "ESC",
- computer di bordo,
- localizzazione della ruota sgonfia/bucata,
- rilevazione di un ostacolo posteriore.

> MENÙ GENERALE

FUNZIONI AUDIO: radio, CD, opzioni.

PERSONALIZZAZIONE-
CONFIGURAZIONE:
parametri veicolo,
visualizzazione, lingue.



COMPUTER DI BORDO:
immissione distanza, allarmi, stato
delle funzioni.



TELEFONO:
kit vivavoce,
abbinamento, gestione
di una comunicazione.



04 AUDIO





L'ambiente esterno (collina, palazzo, galleria, parcheggio sotterraneo...) può bloccare la ricezione, anche nel modo ricerca di frequenza RDS. Questo fenomeno è normale nella propagazione delle onde radio e non significa in alcun caso un difetto dell'autoradio.

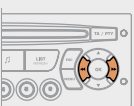

RADIO SELEZIONE DI UNA STAZIONE

1  Effettuare più pressioni successive sul tasto SOURCE e selezionare la radio. 

2  Premere il tasto BAND AST per selezionare una gamma d'onda: FM1, FM2, FMast o AM. 

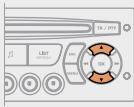

3  Premere brevemente su uno dei tasti per effettuare una ricerca automatica delle stazioni radio. 

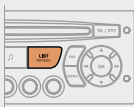

4  Premere su uno dei tasti per effettuare una ricerca manuale delle stazioni radio. 

 Premere sul tasto LIST REFRESH per visualizzare l'elenco delle stazioni ricevute localmente (massimo 30 stazioni). Per aggiornare questo elenco, premere per oltre due secondi.  

RDS

1  Premere il tasto MENU. 

2  Selezionare FUNZIONI AUDIO poi premere OK.  OK

3  Selezionare la funzione PREFERENZE BANDA FM poi premere OK.  PREFERENZE BANDA FM OK

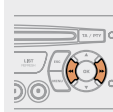
4  Selezionare ATTIVARE RICERCA DI FREQUENZA (RDS) poi premere OK. RDS appare sullo schermo.  ATTIVARE RICERCA DI FREQUENZA (RDS) OK

 Il modo RDS, se visualizzato, consente di continuare ad ascoltare la stessa emittente grazie alla ricerca di frequenza. Tuttavia, in alcune condizioni, la ricerca di frequenza di questa emittente RDS non è assicurata in tutto il paese, dal momento che le stazioni radio non coprono il 100 % del territorio. Questo spiega la perdita di ricezione della stazione durante il percorso.

CARICATORE CD - non compatibile MP3

Ascoltre un CD

1



Inserire i CD uno per uno nel caricatore.
Effettuare più pressioni successive sul tasto SOURCE e selezionare CARICATORE CD.

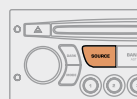

2



Premere su uno dei tasti della tastiera alfanumerica per selezionare il relativo CD.
Mantenere premuto uno dei tasti del caricatore per espellere il relativo CD.



3



Premere su uno dei tasti per selezionare un brano del CD.
Mantenere premuto uno dei tasti per un avanzamento o un ritorno rapido.

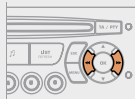

CD

ASCOLTO DI UN CD



Inserire solo CD di forma circolare.
Alcuni sistemi antipirateria su disco originale o CD copiati con un masterizzatore personale, possono generare disfunzionamenti indipendenti dalla qualità del lettore originale.



Senza premere il tasto EJECT, inserire nel lettore un CD: la lettura inizia automaticamente.

1



Per ascoltare un disco già inserito, effettuare più pressioni successive sul tasto SOURCE e selezionare CD.



2

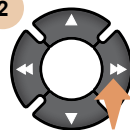

Premere su uno dei tasti per selezionare un brano del CD.
Premere sul tasto LIST REFRESH per visualizzare l'elenco dei brani del CD.

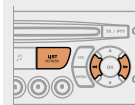

CD MP3 INFORMAZIONI E CONSIGLI



Il formato MP3, abbreviazione di MPEG 1,2 & 2.5 Audio Layer 3 è uno standard di compressione audio che consente di registrare diverse decine di file musicali su uno stesso disco.

La lettura e la visualizzazione di una raccolta MP3 possono dipendere dal programma di masterizzazione e/o dai parametri utilizzati.



Per poter leggere un CDR o un CDRW masterizzato, selezionare al momento dell'incisione gli standard ISO 9660 livello 1,2 o Joliet. Se il disco viene masterizzato in un altro formato, è possibile che la lettura non venga effettuata correttamente. Su uno stesso disco, si raccomanda di utilizzare lo stesso standard di masterizzazione con la minor velocità possibile per una qualità del suono ottimale. Nel caso particolare di un CD multi-sessions, si raccomanda lo standard Joliet.



L'autoradio legge unicamente i file audio con l'estensione ".mp3". Tutti gli altri tipi di file (.wma, .mp4...) non possono essere letti.



Si consiglia di nominare i file con meno di 20 caratteri, escludendo i caratteri particolari (es: " " ? ; ù) allo scopo di evitare problemi di lettura o di visualizzazione.

CD ASCOLTO DI UNA RACCOLTA MP3



Inserire una raccolta MP3 nel lettore. L'autoradio ricerca l'insieme dei brani musicali; l'operazione può durare da qualche secondo a diverse decine di secondi prima che la lettura abbia inizio.



Su di uno stesso disco, il lettore CD può leggere fino a 255 file MP3 distribuiti su 8 livelli di cartelle. Si raccomanda tuttavia di limitarsi a due livelli allo scopo di ridurre i tempi di accesso alla lettura del CD.

1



Per ascoltare un disco già inserito, effettuare pressioni successive sul tasto SOURCE e selezionare CD.

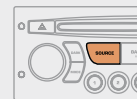

2



Premere uno dei tasti per selezionare un brano del CD. Premere il tasto LIST REFRESH per visualizzare la lista delle cartelle della raccolta MP3.

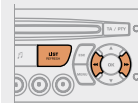

05 KIT VIVAVOCE



ABBINAMENTO DI UN TELEFONO DISPLAY C



Per ragioni di sicurezza e perché richiedono una particolare attenzione del conducente, le operazioni di abbinamento tra il telefono portatile Bluetooth e il sistema kit vivavoce dell'RD4 devono essere effettuate con il veicolo fermo e il contatto inserito.

- 1 Attivare la funzione Bluetooth del telefono ed effettuare una ricerca degli accessori Bluetooth presenti intorno al telefono.



- 2 Selezionare l'accessorio che corrisponde al nome del veicolo, sul display multifunzione appare una finestra di configurazione.



- 3 Inserire il codice di autenticazione del veicolo (=1234). Su alcuni telefoni, il codice può essere richiesto prima della visualizzazione della finestra di configurazione.



- 5 Selezionare la voce SI sul display usando i tasti, quindi convalidare premendo OK.



SI

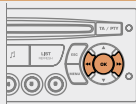

I servizi offerti dal kit vivavoce dipendono dalla rete, dalla scheda SIM e dalla compatibilità degli apparecchi Bluetooth utilizzati.

Verificare sul manuale del telefono e presso l'operatore quali sono i servizi a cui si ha accesso. Presso la rete PEUGEOT è disponibile inoltre un elenco dei telefoni cellulari che propongono la migliore offerta.

Alla fine della rubrica, fare riferimento al paragrafo "Corretto utilizzo del telefono kit vivavoce".

RICEZIONE DI UNA CHIAMATA

- 1 Una chiamata entrante è annunciata da una suoneria e da una finestra sul display multifunzione.

- 2 Selezionare la voce SI sul display usando i tasti e convalidare con OK.



SI

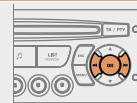

Premere sull'estremità del comando sotto il volante per accettare la chiamata.



EMISSIONE DI UNA CHIAMATA



Premere per più di due secondi sull'estremità del comando sotto il volante per accedere alla rubrica.



- 1 Per comporre un numero, utilizzare la tastierina del telefono.



Uso corretto del telefono kit vivavoce

L'abbinamento con un nuovo telefono mobile Bluetooth non funziona quando il veicolo è in marcia.

Per ragioni di sicurezza e perché richiedono un'attenzione particolare da parte del conducente, le operazioni di abbinamento tra il telefono mobile Bluetooth e il sistema kit vivavoce dell'RD4 devono essere realizzate quando il veicolo è fermo e il contatto inserito.

Quanti telefono mobili possono essere memorizzati nell'RD4?

Possono essere memorizzati da 1 a 4 telefoni mobili diversi. Il telefono mobile memorizzato in prima posizione verrà collegato in priorità, poi il secondo, e via di seguito...

È possibile far scorrere più in fretta (e non una linea per volta) i contatti della rubrica telefonica?

I comandi << >> sul pannello o sul comando sotto il volante permettono di accedere direttamente al primo contatto memorizzato che inizia con la lettera alfabetica successiva/precedente.

Tutti i numeri associati ad uno stesso contatto sono visualizzati sul display dell'RD4?

Viene visualizzato un massimo di 4 numeri diversi per uno stesso contatto, in formato Vcard: "Casa", "Ufficio", "Cellulare" e "Veicolo".

06 COMPUTER DI BORDO

DIAGNOSI VEICOLO



Ogni pressione sul pulsante, situato all'estremità del comando del tergicristallo, permette di visualizzare i vari dati del computer di bordo, in funzione del display.



- la scheda **"veicolo"** con:
 - l'autonomia, il consumo istantaneo e la distanza che rimane da percorrere,
- la scheda **"1"** (percorso 1) con:
 - la velocità media, il consumo medio e la distanza percorsa calcolati sul percorso **"1"**,
- la scheda **"2"** (percorso 2) con le stesse caratteristiche per un secondo percorso.



Azzeramento

Quando è visualizzato il percorso desiderato, premere per oltre due secondi sul comando.

Qualche definizione

Autonomia: visualizza il numero di chilometri che possono essere percorsi con il carburante rimanente, in funzione del consumo medio degli ultimi chilometri percorsi.

Questo valore visualizzato può fortemente variare a seguito di un cambiamento di velocità del veicolo o di una modifica rilevante del percorso.

Non appena l'autonomia diventa inferiore a 30 Km, vengono visualizzati dei trattini. Dopo un'aggiunta di carburante di almeno 5 litri, l'autonomia viene ricalcolata e visualizzata non appena supera 100 Km.

Se mentre si guida vengono visualizzati permanentemente dei trattini al posto dei numeri, .

Consumo istantaneo: calcolato e visualizzato a partire da 30 Km orari.

Consumo medio: è la quantità media di carburante consumata dall'ultimo azzeramento del computer.

Distanza percorsa: calcolata a partire dall'ultimo azzeramento del computer di bordo.

Distanza ancora da percorrere: calcolata in funzione della destinazione finale, immessa dall'utilizzatore.

Velocità media: è la velocità media calcolata dall'ultimo azzeramento del computer (contatto inserito).

07 COMANDI RAPIDI

COMANDI SOTTO IL VOLANTE

RADIO: selezione stazione memorizzata inferiore.
CARICATORE CD: selezione del CD precedente.
Selezione elemento precedente di un menù.

RADIO: selezione stazione memorizzata superiore.
CARICATORE CD: selezione del CD successivo.
Selezione elemento successivo di un menù.

RADIO: ricerca automatica frequenza superiore.
CD/CARICATORE CD/MP3: scelta del brano successivo.
CD/CARICATORE CD: pressione continua: avanzamento rapido.
Selezione elemento precedente.

Aumento del volume.

- Cambio sorgente sonora.
- Convalida di una selezione.
- Sganciare/Riagganciare il telefono.
- Pressione di oltre 2 secondi: accesso al menù del telefono.

Diminuzione del volume.

RADIO: ricerca automatica frequenza inferiore.
CD/CARICATORE CD/MP3: scelta del brano precedente.
CD/CARICATORE CD: pressione continua: ritorno rapido.
Selezione elemento successivo.

Silenzio: attivazione mediante pressione contemporanea sui tasti aumento e diminuzione del volume.

Ripristino del suono mediante pressione su uno dei due tasti del volume.

08 CONFIGURAZIONE



IMPOSTAZIONE DATA ED ORA DISPLAY C

1



Premere sul tasto MENU.

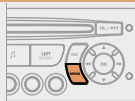

2



Selezionare la funzione
PERSONALIZZAZIONE-
CONFIGURAZIONE con i tasti freccia.



PERSONALIZZAZIONE-CONFIGURAZIONE

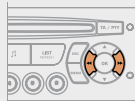

3



Premere per convalidare la scelta.



4



Selezionare la funzione
CONFIGURAZIONE
VISUALIZZATORE con i tasti freccia.

CONFIGURAZIONE VISUALIZZATORE

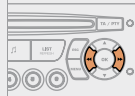

5



Premere per convalidare la scelta.



6



Selezionare la funzione REGOL.
DATA E ORA con i tasti freccia.

REGOL. DATA E ORA



7



Premere per convalidare la scelta.



8

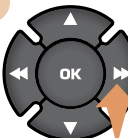

Impostare i parametri uno ad uno,
convalidando con il tasto OK.
Selezionare quindi la voce OK sul
display e convalidare.

OK

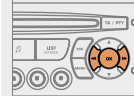

09 STRUTTURA DISPLAY A

A



1 FUNZIONE PRINCIPALE

- 2 SCELTA A
- 3 Scelta A1
- 3 Scelta A2
- 2 SCELTA B...

1 RADIO-CD

2 RICERCA RDS

- 3 attivato
- 3 disattivato

2 MODO REG

- 3 attivato
- 3 disattivato

2 INTROSCAN

- 3 attivato
- 3 disattivato

2 RIPETIZIONE CD

- 3 attivato
- 3 disattivato

2 LETT CASUALE

- 3 attivato
- 3 disattivato

1 CONFIG VEIC

2 TERGICR POST

- 3 attivato
- 3 disattivato

2 ACC TEMP

- 3 attivato
- 3 disattivato

1 OPZIONI

2 ABBANDONARE/CONSULTARE ELENCO DIFETTI

- 3 funz attivate/disattivate
- 3 messaggi allarme

1 REGOLAZIO ABB

2 ANNO

2 MESE

2 GIORNO

2 ORA

2 MINUTI

2 MODO 12/24 H

1 LINGUE

2 FRANCAIS

2 ITALIANO

2 NEDERLANDS

2 PORTUGUES

2 PORTUGUES-BRASIL

2 DEUTSCH

2 ENGLISH

2 ESPANOL

1 MISURA

2 TEMPERATURA: °CELSIUS/°FAHRENHEIT

2 CONSUMO CARBURANTE: KM/L - L/100 - MPG

10 STRUTTURA DISPLAY C



1 FUNZIONI AUDIO

2 PREFERENZA BANDA FM

3 ricerca di frequenza (RDS)

4 attivare/disatt.

3 modalità regionale (REG)

4 attivare/disatt.

3 visualiz. radiotext (RDTXT)

4 attivare/disatt.

2 PREFERENZA CD AUDIO

3 ripetizione CD (RPT)

4 attivare/disatt.

3 lettura casuale brani (RDM)

4 attivare/disatt.



1 COMPUTER DI BORDO

2 DIGITARE DISTANZA ALLA DESTINAZIONE

3 distanza: x Km

2 DIARIO DEGLI AVVERTIMENTI

3 diagnosi

2 STATO DELLE FUNZIONI*

3 funzioni attivate o disattivate



1 PERSONALIZZAZIONE-CONFIGURAZIONE

2 DEFINIRE I PARAMETRI VEICOLO*

2 CONFIGURAZIONE VISUALIZZATORE

3 regol. luminosità schermo

4 schermo normale

4 schermo inverso

4 luminosità (- +)

3 regol. data e ora

4 giorno/mese/anno

4 ora/minuti

4 12/24 ore

3 scelta delle unità

4 l/100 km - mpg - km/l

4 °Celsius/°Fahrenheit

2 SCELTA DELLA LINGUA

* I parametri variano a seconda del veicolo.

** A seconda della compatibilità del telefono Bluetooth e del servizio sottoscritto.



1 TELEFONO

2 CONSULTAZIONE DELLE RUBRICHE**

3 rubrica telefonica

3 diario delle chiamate

3 rubrica servizi

4 centro contatto clienti

4 chiamata d'assistenza

4 chiamata d'emergenza

2 CONFIGURAZIONE

3 eliminazione di un abbinamento

4 elenco abbinamenti

3 consultazione degli abbinamenti

4 elenco abbinamenti

3 scelta di un cellulare da collegare

4 elenco cellulari

2 GESTIONE DI UNA COMUNICAZIONE

3 commutare**

3 chiudere la chiamata in corso

3 modalità riservata

4 attivare/disattivare



CARICATORE CD - non compatibile MP3

Ascoltare un CD

Inserire i CD uno per uno nel caricatore.

Effettuare più pressioni successive sul tasto SOURCE e selezionare CARICATORE CD.

Premere su uno dei tasti della tastiera alfanumerica per selezionare il relativo CD.

Mantenere premuto uno dei tasti del caricatore per espellere il relativo CD.
Premere su uno dei tasti per selezionare un brano del CD.
Mantenere premuto uno dei tasti per un avanzamento o un ritorno rapido.



ASSISTENZA AL PARCHEGGIO POSTERIORE

L'aiuto al parcheggio posteriore sonoro e/o grafico ed è costituito da quattro sensori di prossimità sistemati sul paraurti posteriore. Essi individuano tutti gli ostacoli che entrano nel campo di visione: persone, veicoli, alberi, barriere che si trovano dietro il veicolo in manovra.

Alcuni oggetti individuati all'inizio della manovra non saranno più individuati a fine manovra, a causa delle zone cieche situate tra e sotto i sensori. Esempio: paletti, segnalazioni di cantiere o cordolo di marciapiede.

Innestare la retromarcia

Un segnale acustico conferma l'attivazione del sistema tramite inserimento della retromarcia.

L'informazione di prossimità è data da un segnale acustico, sempre più rapido man mano che il veicolo si avvicina all'ostacolo. Quando la distanza "retro del veicolo/ostacolo" è inferiore a trenta centimetri circa, il segnale acustico diventa continuo.



Visualizzazione sul display

Arrestare l'aiuto al parcheggio

Mettere in folle.



Attivazione/Disattivazione



È possibile attivare o disattivare il sistema premendo su questo pulsante.

L'attivazione e la disattivazione del sistema vengono memorizzate quando il veicolo si ferma.

Anomalia di funzionamento

In caso di anomalia di funzionamento quando si inserisce la retromarcia, il diodo del pulsante si accende, accompagnato da un segnale acustico e da un messaggio sul display. Rivolgersi alla rete PEUGEOT.

Per un corretto utilizzo

Con cattivo tempo o in inverno, accertarsi che i sensori non siano ricoperti di fango, brina o neve.

Il sistema verrà automaticamente disattivato in caso di traino di un rimorchio o di montaggio del portabicicletta (veicolo dotato di un gancio di traino o di un portabicicletta raccomandato dalla PEUGEOT).

L'assistenza al parcheggio non può in alcun caso sostituire la vigilanza né la responsabilità del conducente.

SICUREZZA NELLA GUIDA



SEGNALE DI EMERGENZA

Premere questo pulsante: gli indicatori di direzione lampeggiano.

Funziona anche con il contatto disinserito.

Accensione automatica delle luci di emergenza

Durante una frenata di emergenza, in funzione della forza di decelerazione, le luci di emergenza si accendono automaticamente. Si spengono automaticamente alla prima accelerazione.

Possono essere spente premendo il relativo pulsante.

AVVISATORE ACUSTICO

Premere al centro del volante.



FRENO DI STAZIONAMENTO

Bloccaggio

Tirare il freno di stazionamento per immobilizzare il veicolo.

Verificare che sia bene inserito prima di scendere dal veicolo.



Un freno di stazionamento che è rimasto inserito o che è disinserito male è segnalato da questa spia accesa sul quadro strumenti.

Se la macchina è parcheggiata su una strada in pendio, girare le ruote verso il marciapiede ed inserire il freno di stazionamento.

E' inutile ingranare una marcia dopo aver parcheggiato il veicolo, soprattutto se è carico.

Sbloccaggio

Tirare la maniglia e premere il pulsante per abbassare il freno di stazionamento.

SISTEMA ANTIBLOCCAGGIO DELLE RUOTE (ABS - REF)

I sistemi ABS e REF (ripartitore elettronico di frenata) aumentano la stabilità e la manovrabilità del veicolo durante la frenata, in particolare su fondo sconnesso o scivoloso.

L'ABS impedisce il bloccaggio delle ruote, il REF assicura la gestione integrale della pressione di frenata ruota per ruota.

Per un corretto utilizzo

Il dispositivo di antibloccaggio interviene automaticamente quando vi è un rischio di bloccaggio delle ruote. Non consente una frenata più corta.

Su fondo molto scivoloso (ghiaccio, olio, ecc...) l'ABS può allungare le distanze di frenata. In caso di frenata di emergenza, non esitare a premere con forza il pedale del freno, senza mai rilasciarlo, anche su fondo scivoloso. In questo modo si può continuare a manovrare il veicolo per evitare un ostacolo.

Il normale funzionamento del sistema ABS può manifestarsi con leggere vibrazioni sul pedale del freno.

In caso di sostituzione delle ruote (pneumatici e cerchi), controllare che siano referenziate da PEUGEOT.



ABS che può provocare una perdita di controllo del veicolo in frenata.

L'accensione di questa spia, accompagnata da un segnale acustico e da un messaggio sul display, indica un'anomalia del sistema che può provocare una perdita di controllo del veicolo in frenata.



ABS che può provocare una perdita di controllo del veicolo in frenata.

L'accensione di questa spia, associata alla spia del freno e STOP, accompagnata da un segnale acustico e da un messaggio sul display, indica un'anomalia del ripartitore elettronico di frenata che può provocare una perdita di controllo del veicolo in frenata.

E' indispensabile fermarsi.

In tutti e due i casi, consultare la rete PEUGEOT.

SISTEMA DI ASSISTENZA ALLA FRENATA DI EMERGENZA (AFU)

Questo sistema consente, in caso di emergenza, di raggiungere più in fretta la pressione ottimale di frenata.

Si attiva in funzione della velocità di azionamento del pedale del freno.

Questo modifica la resistenza del pedale sotto il piede.

Per prolungare gli effetti del sistema di assistenza alla frenata di emergenza: mantenere il piede sul pedale del freno.



ANTISLITTAMENTO DELLE RUOTE (ASR) E CONTROLLO DINAMICO DELLA STABILITÀ (ESP)

Questi sistemi sono associati e complementari all'ABS.

L'ASR è un dispositivo molto utile per mantenere una motricità ottimale ed evitare le perdite di controllo del veicolo in accelerazione.

Il sistema ottimizza la motricità per evitare lo slittamento delle ruote: agisce sui freni delle ruote motrici e sul motore. Consente inoltre di migliorare la stabilità direzionale del veicolo quando si accelera.

Con l'ESP, si mantiene la traiettoria senza tentare di controsterzare.

In caso di scarto tra la traiettoria seguita dal veicolo e quella voluta dal conducente, il sistema ESP agisce automaticamente sul freno di una o più ruote e sul motore per riportare il veicolo nella traiettoria desiderata.

Funzionamento dei sistemi ASR e ESP



Il diodo luminoso lampeggia quando l'ASR o l'ESP vengono sollecitati.

Disattivazione dei sistemi ASR/ESP

In condizioni eccezionali (avvio di un veicolo impantanato, bloccato dalla neve, da un terreno mobile, ecc.), può rivelarsi utile disattivare il sistema ASR ed ESP per far slittare le ruote e ritrovare l'aderenza.

- Premere il pulsante che si trova sulla consolle centrale.
- L'indicatore si accende: i sistemi ASR ed ESP non agiscono più.

Vengono di nuovo attivati:

- automaticamente, a partire da 50 Km orari,
- manualmente, premendo di nuovo il pulsante.

Controllo del funzionamento



Quando si verifica un'anomalia nei sistemi, la spia si accende, accompagnata da un segnale acustico e da un messaggio sul display.

Rivolgersi alla rete PEUGEOT per far verificare il sistema.

La spia può anche accendersi se i pneumatici non sono abbastanza gonfi. Verificare la pressione di ogni pneumatico.

Per un corretto utilizzo

I sistemi ASR/ESP aumentano la sicurezza in caso di guida normale, ma non devono spingere il conducente a prendere rischi o a guidare a velocità troppo elevata.

Il funzionamento di questi sistemi è garantito purché si rispettino le raccomandazioni del costruttore relativamente alle ruote (pneumatici e cerchi), ai componenti della frenata, ai componenti elettronici, nonché alle procedure di montaggio e di intervento della rete PEUGEOT.

Dopo una collisione, far verificare questi sistemi presso la rete PEUGEOT.



CINTURE DI SICUREZZA

Regolazione in altezza

Stringere tra le dita il comando con il rinvio e far scivolare l'insieme del lato sedile conducente e del lato sedile passeggero separatamente.

Bloccaggio

Tirare la cinghia e inserire il gancio nell'apposito alloggiamento. Verificare il corretto bloccaggio tirando sulla cinghia.



Sbloccaggio

Premere sul pulsante rosso.

Spia di cintura conducente non allacciata



All'avvio del veicolo, quando il conducente non ha allacciato la cintura, questa spia si accende.

Per un corretto utilizzo

In qualunque posto del veicolo ci si trovi, indossare sempre la cintura di sicurezza, anche per percorsi di breve durata.

Le cinture di sicurezza sono dotate di un avvolgitore che consente l'aggiustamento automatico della cinghia alla morfologia degli occupanti. L'avvolgimento della cintura avviene automaticamente quando questa non viene più utilizzata.

Assicurarsi che la cintura sia correttamente avvolta dopo l'utilizzo.

In funzione della natura e dell'intensità degli urti, il pretensionatore pirotecnico può scattare prima ed indipendentemente dagli airbag. Tende immediatamente le cinture sul corpo dei passeggeri.

L'attivazione dei pretensionatori è accompagnata da una leggera fuoriuscita di fumo inoffensivo e da un rumore, dovuti all'attivazione della cartuccia pirotecnica integrata nel sistema.

Il limitatore di carico attenua la pressione della cintura sul corpo dei passeggeri. Questo equipaggiamento funziona non appena si inserisce il contatto.

Gli avvolgitori sono dotati di un dispositivo di bloccaggio automatico in caso di collisione o di frenata di emergenza. E' possibile sbloccare la cintura tirando rapidamente la cinghia e rilasciandola.

La spia dell'airbag si accende se i pretensionatori sono stati attivati. Rivolgersi alla rete PEUGEOT.

Cinture di sicurezza

Per essere efficace, la cintura di sicurezza:

- deve mantenere una sola persona adulta,
- non deve essere attorcigliata, verificare tirandola davanti a sé con un movimento regolare,
- deve essere il più vicino possibile al corpo.

La parte alta della cintura deve essere posizionata nell'incavo della spalla.

La parte centrale deve essere collocata il più in basso possibile sul bacino.

Non invertire le fibbie delle cinture, altrimenti non funzionerebbero correttamente. Se i sedili sono dotati di braccioli, la parte addominale della cintura deve sempre passare sotto il bracciolo.

Verificare il corretto bloccaggio della cintura tirando la cinghia con un colpo secco.

Raccomandazioni per i bambini:

- utilizzare un seggiolino per bambini adatto, se il passeggero ha meno di 12 anni o misura meno di un metro e cinquanta.
- non trasportare mai un bambino in braccio, anche con la cintura di sicurezza allacciata.



Per maggiori informazioni sui seggiolini per bambini, consultare il capitolo 5, rubrica "Bambini a bordo".

Come da normativa di sicurezza in vigore, la rete PEUGEOT è garante di ogni intervento o controllo, dalla verifica alla manutenzione dell'equipaggiamento delle cinture di sicurezza.

Far controllare le cinture periodicamente (anche dopo un urto leggero) presso la rete PEUGEOT: esse non devono recare tracce di usura, di tagli o di sfilacciamento, né essere state trasformate o modificate.



Pulire le cinghie della cintura con acqua e sapone o con un prodotto per la pulizia dei tessuti, in vendita presso la rete PEUGEOT.

Cinture sui sedili anteriori

I sedili anteriori sono dotati di pretensionatori pirotecnici e di limitatori di carico.

Cinture sui sedili posteriori

I sedili posteriori sono dotati di cinture a tre punti di ancoraggio e di avvolgitori.

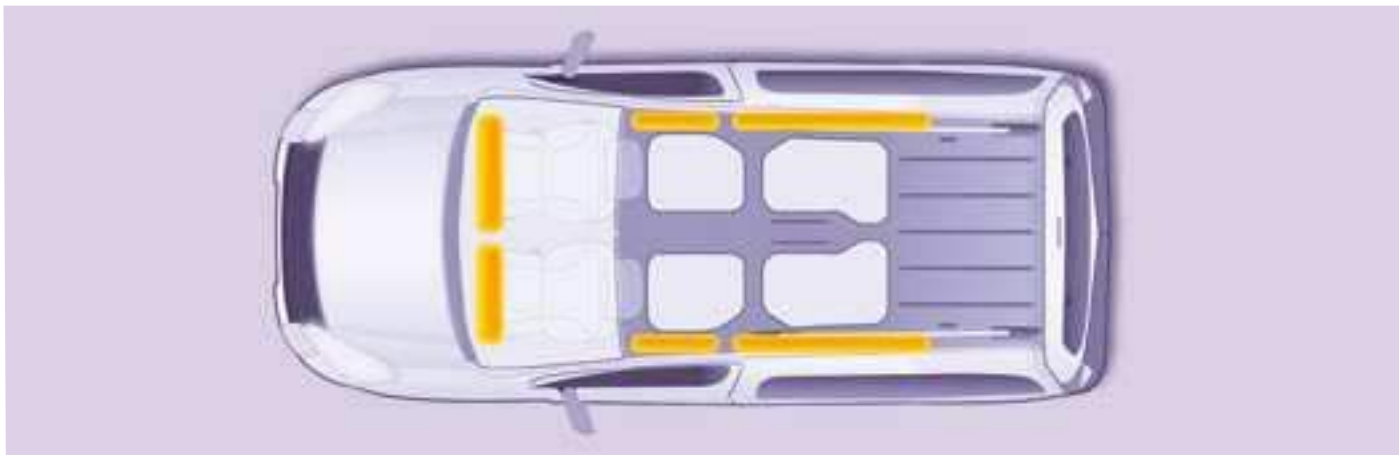

AIRBAG

Gli airbag sono stati progettati per ottimizzare la sicurezza dei passeggeri in caso di urti violenti e completano l'azione delle cinture di sicurezza con limitatore di carico.

In caso di urto, i sensori elettronici registrano ed analizzano gli urti frontali e laterali nelle zone di rilevazione dell'urto:

- in caso di urto violento, l'airbag si gonfia immediatamente e protegge i passeggeri della vettura. Subito dopo l'urto, l'airbag si sgonfia per non togliere la visuale e per consentire ai passeggeri di scendere dalla vettura,

- in caso di urto poco violento, d'impatto posteriore e in alcune condizioni di ribaltamento del veicolo, l'airbag non si gonfia; è sufficiente la cintura di sicurezza per garantire una protezione ottimale in queste situazioni.

L'importanza dell'urto dipende dal tipo di ostacolo e dalla velocità della vettura al momento dell'incidente.

i L'airbag funziona solo quando è inserito il contatto.

Questo equipaggiamento funziona una sola volta. Se si verifica un secondo urto (nello stesso incidente o in un altro incidente), l'airbag non funziona più.

L'attivazione del o degli airbag è accompagnata da una leggera fuoriuscita di fumo inoffensivo e da un rumore, dovuti all'attivazione della cartuccia pirotecnica integrata nel sistema.

Questo fumo non è nocivo, mai può rivelarsi irritante per le persone sensibili.

Il rumore della detonazione può provocare una leggera diminuzione della capacità auditiva durante un breve periodo di tempo.



+ L'airbag passeggero deve essere imperativamente disattivato se un seggiolino per bambini è montato con la schiena rivolta alla strada.
Capitolo 5, sezione "Bambini a bordo".

Per un corretto utilizzo

Sedersi in modo normale e verticale.

Allacciare la cintura di sicurezza e posizionarla correttamente.

Non lasciare niente tra i passeggeri anteriori e gli airbag (bambini, animali, oggetti, ecc.). Potrebbero intralciare il funzionamento degli airbag o ferire i passeggeri anteriori.

Dopo un incidente o un furto del veicolo, far verificare i sistemi di airbag.

Qualsiasi intervento sul sistema di airbag è rigorosamente vietato, a meno che non venga effettuato da personale qualificato della rete PEUGEOT.

Anche rispettando le precauzioni qui sopra, non sono esclusi i rischi di ferite o di leggere ustioni alla testa, al torace e alle braccia in caso di attivazione dell'airbag. Infatti l'airbag si gonfia quasi immediatamente (in pochi millisecondi) e poi si sgonfia emettendo gas caldi attraverso i fori previsti all'uopo.

Airbag laterali

Coprire i sedili solo con fodere omologate, per non rischiare di intralciare l'attivazione degli airbag laterali. Rivolgersi alla rete PEUGEOT.

Non fissare o incollare oggetti sugli schienali dei sedili: potrebbero ferire il torace o le braccia durante il gonfiaggio dell'airbag laterale.

Non avvicinare troppo il busto alla portiera.

Airbag frontali

Non guidare tenendo il volante per le razze o lasciando le mani sulla parte centrale del volante.

Non posare i piedi sulla plancia di bordolato passeggero.

Se possibile non fumare: l'attivazione degli airbag può provocare scottature o ferite causate dalla sigaretta o dalla pipa.

Non smontare né forare il volante, non fargli subire urti violenti.

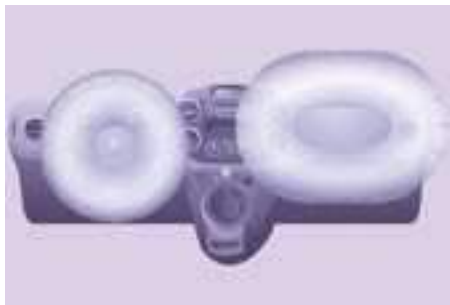

Airbag frontali

Sono integrati al centro del volante per il conducente e nella plancia di bordo per il passeggero anteriore.

Attivazione

Si gonfiano contemporaneamente, tranne se l'airbag passeggero è stato disattivato, in caso di urto frontale violento applicato su tutta la zona d'impatto frontale **A** o su una parte di essa, secondo l'asse longitudinale del veicolo su un piano orizzontale e partendo dalla parte anteriore a quella posteriore del veicolo.

L'airbag frontale s'interpone tra il passeggero anteriore del veicolo e la plancia di bordo, per attutire la proiezione in avanti.



Disattivazione

Può essere disattivato solo l'airbag frontale passeggero:

- **Con il contatto disinserito**, introdurre la chiave nel comando di disattivazione dell'airbag passeggero,
- girarla sulla posizione **"OFF"**,
- poi toglierla mantenendola in questa posizione.



La spia airbag sul quadro strumenti rimane accesa per tutta la durata della disattivazione.



Per garantire la sicurezza dei bambini, disattivare imperativamente l'airbag passeggero quando si sistema un seggiolino per bambini con lo schienale rivolto alla strada sul sedile anteriore del passeggero. Altrimenti lo spiegamento dell'airbag rischierebbe di uccidere o di ferire gravemente il bambino.

Riattivazione

In posizione **"OFF"**, l'airbag passeggero non si attiverà in caso di urto.

Non appena si toglie il seggiolino per bambini, mettere il comando dell'airbag sulla posizione **"ON"** per attivare di nuovo l'airbag e garantire la sicurezza del passeggero in caso di urto.

Anomalia airbag frontale



Se questa spia si accende, accompagnata da un segnale acustico e da un messaggio sul display, rivolgersi alla rete PEUGEOT per far verificare il sistema.



In caso di accensione permanente delle due spie di airbag, non sistemare un seggiolino per bambini con schienale rivolto alla strada. Rivolgersi alla rete PEUGEOT.

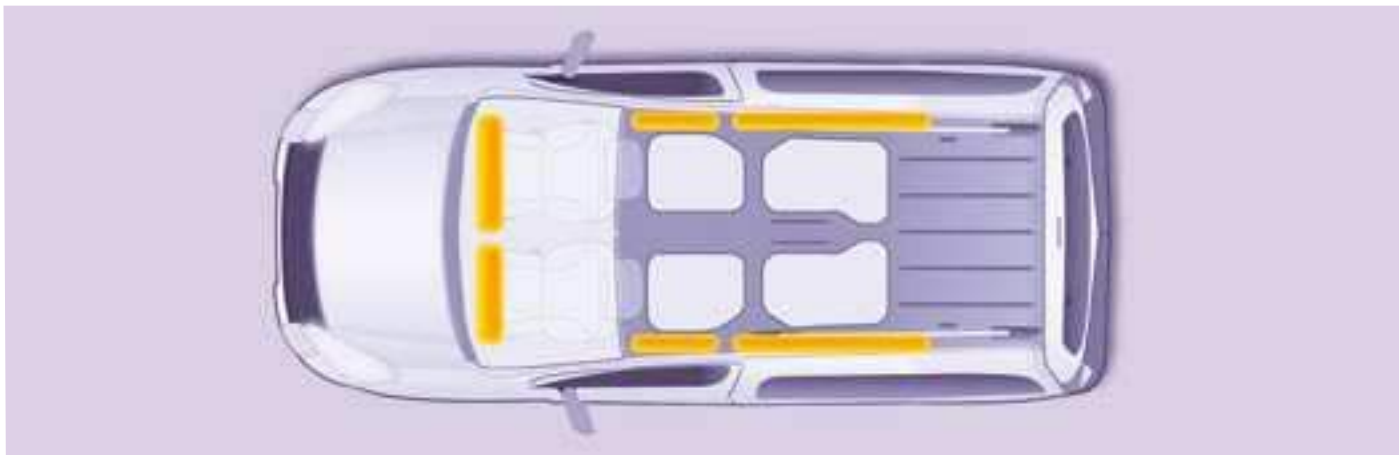

AIRBAG

Gli airbag sono stati progettati per ottimizzare la sicurezza dei passeggeri in caso di urti violenti e completano l'azione delle cinture di sicurezza con limitatore di carico.

In caso di urto, i sensori elettronici registrano ed analizzano gli urti frontali e laterali nelle zone di rilevazione dell'urto:

- in caso di urto violento, l'airbag si gonfia immediatamente e protegge i passeggeri della vettura. Subito dopo l'urto, l'airbag si sgonfia per non togliere la visuale e per consentire ai passeggeri di scendere dalla vettura,
- in caso di urto poco violento, d'impatto posteriore e in alcune condizioni di ribaltamento del veicolo, l'airbag non si gonfia; è sufficiente la cintura di sicurezza per garantire una protezione ottimale in queste situazioni.

L'importanza dell'urto dipende dal tipo di ostacolo e dalla velocità della vettura al momento dell'incidente.

i L'airbag funziona solo quando è inserito il contatto.

Questo equipaggiamento funziona una sola volta. Se si verifica un secondo urto (nello stesso incidente o in un altro incidente), l'airbag non funziona più.

L'attivazione del o degli airbag è accompagnata da una leggera fuoriuscita di fumo inoffensivo e da un rumore, dovuti all'attivazione della cartuccia pirotecnica integrata nel sistema.

Questo fumo non è nocivo, mai può rivelarsi irritante per le persone sensibili.

Il rumore della detonazione può provocare una leggera diminuzione della capacità auditiva durante un breve periodo di tempo.



+ L'airbag passeggero deve essere imperativamente disattivato se un seggiolino per bambini è montato con la schiena rivolta alla strada.
Capitolo 5, sezione "Bambini a bordo".

Per un corretto utilizzo

Sedersi in modo normale e verticale.

Allacciare la cintura di sicurezza e posizionarla correttamente.

Non lasciare niente tra i passeggeri anteriori e gli airbag (bambini, animali, oggetti, ecc.). Potrebbero intralciare il funzionamento degli airbag o ferire i passeggeri anteriori.

Dopo un incidente o un furto del veicolo, far verificare i sistemi di airbag.

Qualsiasi intervento sul sistema di airbag è rigorosamente vietato, a meno che non venga effettuato da personale qualificato della rete PEUGEOT.

Anche rispettando le precauzioni qui sopra, non sono esclusi i rischi di ferite o di leggere ustioni alla testa, al torace e alle braccia in caso di attivazione dell'airbag. Infatti l'airbag si gonfia quasi immediatamente (in pochi millisecondi) e poi si sgonfia emettendo gas caldi attraverso i fori previsti all'uopo.

Airbag laterali

Coprire i sedili solo con fodere omologate, per non rischiare di intralciare l'attivazione degli airbag laterali. Rivolgersi alla rete PEUGEOT.

Non fissare o incollare oggetti sugli schienali dei sedili: potrebbero ferire il torace o le braccia durante il gonfiaggio dell'airbag laterale.

Non avvicinare troppo il busto alla portiera.

Airbag frontali

Non guidare tenendo il volante per le razze o lasciando le mani sulla parte centrale del volante.

Non posare i piedi sulla plancia di bordolato passeggero.

Se possibile non fumare: l'attivazione degli airbag può provocare scottature o ferite causate dalla sigaretta o dalla pipa.

Non smontare né forare il volante, non fargli subire urti violenti.



Airbag laterali

Si tratta di un sistema che protegge il conducente e il passeggero anteriore in caso di urto laterale violento per limitare i rischi di traumi al torace.

Ogni airbag laterale è integrato nell'armatura dello schienale del sedile anteriore, lato porta.

Attivazione

Si gonfia unilateralmente in caso di urto laterale violento applicato su una parte o su tutta la zona d'impatto laterale **B**, perpendicolarmente all'asse longitudinale del veicolo su un piano orizzontale e nel senso dall'esterno all'interno del veicolo.

L'airbag laterale s'interpone tra il passeggero anteriore del veicolo e il pannello della relativa porta.

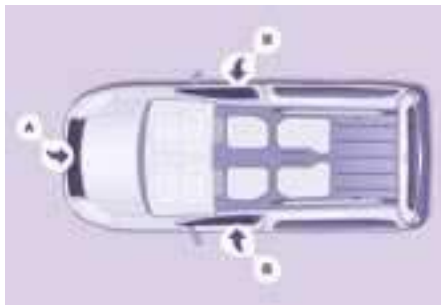

Zone di rilevazione dell'urto

- A.** Zona d'impatto frontale.
- B.** Zona d'impatto laterale.



In caso di piccolo urto o di leggera collisione sul lato del veicolo o in caso di ribaltamento, l'airbag può non attivarsi.

Anomalia di funzionamento



Se questa spia si accende sul quadro strumenti ed è accompagnata da un segnale acustico e da un messaggio sul display, rivolgersi alla rete PEUGEOT per far verificare il sistema. Gli airbag potrebbero non attivarsi in caso di urto violento.

Airbag a tendina

Si tratta di un sistema che protegge il conducente e i passeggeri in caso di urto laterale violento (tranne sul sedile centrale della seconda fila) per limitare i rischi di traumi alla testa.

Ogni airbag a tendina è integrato nei montanti e nella parte superiore dell'abitacolo.

Attivazione

Si gonfia contemporaneamente al relativo airbag laterale in caso di urto laterale violento applicato su una parte o su tutta la zona d'impatto laterale **B**, perpendicolarmente all'asse longitudinale del veicolo su un piano orizzontale e nel senso dall'esterno all'interno del veicolo.

L'airbag a tendina s'interpone tra il passeggero anteriore o posteriore del veicolo e i vetri.

GENERALITÀ SUL SEGGIOLINO PER BAMBINI

La sicurezza dei vostri bambini, che PEUGEOT ha curato in particolar modo al momento della progettazione del veicolo, dipende anche da voi.

Per viaggiare con la massima sicurezza, rispettare le seguenti raccomandazioni:

- in conformità con la Direttiva 2003/20, tutti i bambini di età inferiore ai 12 anni o di taglia inferiore ad un metro e cinquanta devono essere trasportati su seggiolini per bambini omologati, adatti al loro peso, da sistemare sui sedili dotati di cinture di sicurezza o di ancoraggi ISOFIX,
- statisticamente, i sedili più sicuri per il trasporto dei bambini sono i sedili posteriori del veicolo,
- un bambino di meno di 9 Kg deve obbligatoriamente essere trasportato nella posizione "con schienale rivolto alla strada" sia anteriormente che posteriormente.

PEUGEOT raccomanda di trasportare i bambini sui sedili posteriori del veicolo:

- "con schienale rivolto alla strada" fino a 2 anni,
- "nel senso della marcia" a partire da 2 anni.

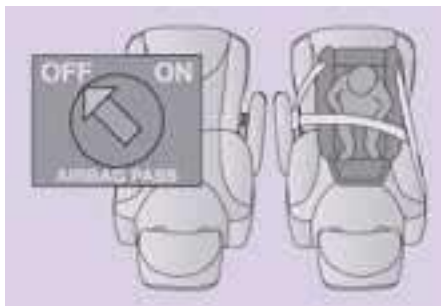

INSTALLAZIONE DI UN SEGGIOLINO PER BAMBINI CON CINTURA A TRE PUNTI

"Schienale rivolto alla strada"

Quando un seggiolino per bambini "con schienale rivolto alla strada" viene montato sul sedile passeggero anteriore, l'airbag passeggero deve assolutamente essere disattivato, altrimenti il bambino rischia di essere ucciso o gravemente ferito in caso di gonfiaggio dell'airbag.

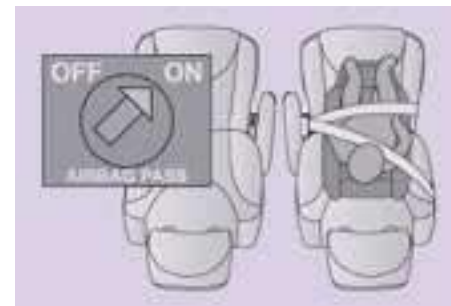

"Nel senso di marcia"

Quando un seggiolino per bambini viene montato "nel senso di marcia" sul sedile passeggero anteriore, lasciare l'airbag passeggero attivo.



+ Capitolo 5, rubrica "Airbag".

i La funzione dei seggiolini per bambini e quella della disattivazione dell'airbag sono comuni a tutta la gamma PEUGEOT. Il divano anteriore è fisso e non può essere regolato longitudinalmente. Il passeggero non deve viaggiare con un bambino in braccio. In assenza di disattivazione dell'airbag, è rigorosamente vietato sistemare un seggiolino per bambini "con schienale rivolto alla strada" sui sedili anteriori.

PEUGEOT SEGGIOLINI PER BAMBINI RACCOMANDATI DA

PEUGEOT raccomanda una gamma completa di seggiolini per bambini da fissare con una **cintura di sicurezza a tre punti**:

Gruppo 0: dalla nascita a 10 Kg
Gruppo 0+: dalla nascita a 13 Kg



L1

"RÖMER Baby-Safe Plus"

Da fissare con lo schienale rivolto alla strada.

Gruppo 1, 2 e 3: da 9 a 36 Kg



L2

"KIDDY Life"

Per la sicurezza dei bambini (da 9 a 18 Kg), PEUGEOT raccomanda di utilizzare il cuscino addominale.

Gruppo 2 e 3: da 15 a 36 Kg



L3

"RECARO Start".



L4

"KLIPPAN Optima"
 A partire dai 6 anni (circa 22 Kg), utilizzare solo il rialzo.

L3: per sistemare questo sedile in seconda fila, togliere il poggiatesta.

ANCORAGGI "ISOFIX"



Il veicolo è stato omologato secondo la nuova legislazione ISOFIX.

Si tratta di tre anelli per ogni seduta:

- due anelli anteriori situati tra lo schienale e la seduta del sedile del veicolo, segnalati da un'etichetta
- un anello posteriore per il fissaggio della cinghia alta, chiamata TOP TETHER.

Questo sistema di ancoraggio ISOFIX garantisce un montaggio affidabile, solido e rapido del seggiolino per bambini all'interno del veicolo, sui sedili laterali.

I seggiolini per bambini ISOFIX sono dotati di due sistemi di bloccaggio che vengono fissati facilmente sui due anelli anteriori.

Alcuni di essi dispongono inoltre di una cinghia alta da fissare all'anello posteriore.

Per fissare questa cinghia, alzare il poggiatesta del sedile del veicolo e far passare il gancio tra le due aste del poggiatesta. Quindi fissare il gancio all'anello posteriore e tendere la cinghia alta.

CONSIGLI PER I SEGGIOLINI PER BAMBINI

Un'errata installazione del seggiolino per bambini nel veicolo compromette la protezione del bambino in caso di collisione.

Non dimenticare di allacciare le cinture di sicurezza o le cinghie dei seggiolini per bambini **limitando al massimo il gioco** rispetto al corpo del bambino, anche per percorsi di breve durata.

Per un'installazione ottimale del seggiolino per bambini "nel senso di marcia", verificare che il suo schienale sia appoggiato allo schienale del sedile del veicolo e che il poggiatesta non sia d'intralcio.

Se si deve rimuovere il poggiatesta, riporlo correttamente o bloccarlo, onde evitare che si trasformi in proiettile in caso di forte frenata.

I bambini di età inferiore ai 10 anni non devono essere trasportati nella posizione "nel senso di marcia" sul sedile passeggero anteriore, tranne se i sedili posteriori sono già occupati da altri bambini o non possono essere utilizzati o sono assenti.

Quando si sistema un seggiolino per bambini "con schienale rivolto alla strada" sul sedile anteriore, disattivare l'airbag passeggero.

Altrimenti il bambino rischia di essere ucciso o gravemente ferito in caso di gonfiaggio dell'airbag.

Sistemazione di un rialzo

La parte toracica della cintura deve essere posizionata sulla spalla del bambino senza toccare il collo.

Verificare che la parte addominale della cintura di sicurezza passi sopra le cosce del bambino.

PEUGEOT raccomanda di utilizzare un rialzo con schienale, dotato di una guida per cintura a livello della spalla.

Per una maggiore sicurezza, non lasciare:

- uno o più bambini soli e senza sorveglianza nel veicolo,
- un bambino o un animale in un veicolo esposto al sole, con i finestrini chiusi,
- le chiavi a portata dei bambini all'interno del veicolo.

Per impedire l'apertura accidentale delle porte, utilizzare il dispositivo "Sicurezza bambini" se il veicolo lo prevede.

Non aprire i finestrini posteriori per più di un terzo se il veicolo lo prevede.

Per proteggere i bambini dai raggi solari, equipaggiate i vetri posteriori con tendine laterali.



+ Capitolo 5, rubrica "Airbag".

i La funzione dei seggiolini per bambini e quella della disattivazione dell'airbag sono comuni a tutta la gamma PEUGEOT. Il divano anteriore è fisso e non può essere regolato longitudinalmente. Il passeggero non deve viaggiare con un bambino in braccio. In assenza di disattivazione dell'airbag, è rigorosamente vietato sistemare un seggiolino per bambini "con schienale rivolto alla strada" sui sedili anteriori.

PEUGEOT SEGGIOLINI PER BAMBINI RACCOMANDATI DA

PEUGEOT raccomanda una gamma completa di seggiolini per bambini da fissare con una **cintura di sicurezza a tre punti**:

Gruppo 0: dalla nascita a 10 Kg

Gruppo 0+: dalla nascita a 13 Kg



L1

"RÖMER Baby-Safe Plus"

Da fissare con lo schienale rivolto alla strada.

Gruppo 1, 2 e 3: da 9 a 36 Kg



L2

"KIDDY Life"

Per la sicurezza dei bambini (da 9 a 18 Kg), PEUGEOT raccomanda di utilizzare il cuscino addominale.

Gruppo 2 e 3: da 15 a 36 Kg



L3

"RECARO Start".



L4



"KLIPPAN Optima"

A partire dai 6 anni (circa 22 Kg), utilizzare solo il rialzo.

L3: per sistemare questo sedile in seconda fila, togliere il poggiatesta.

MONTAGGIO DEI SEGGIOLINI PER BAMBINI CON CINTURA DI SICUREZZA

Conformemente alla legislazione europea (Direttiva 2005/40), questa tabella indica le possibilità di montaggio dei seggiolini per bambini da fissare con una cintura di sicurezza ed omologati nella categoria universale in funzione del peso del bambino e della posizione nel veicolo:-

Posizione			Peso del bambino ed età indicativa			
			Inferiore a 13 kg (gruppi 0 (a) e 0+) Fino ≈ 1 anno	Da 9 a 18 kg (gruppo 1) Da 1 a ≈ 3 anni	Da 15 a 25 kg (gruppo 2) Da 3 a ≈ 6 anni	Da 22 a 36 kg (gruppo 3) Da 6 a ≈ 10 anni
Fila1 (b)		Posto passeggero	U	U	U	U
		Posti laterali	U	U	U	U
Fila 2		Posto centrale	U	U	U	U

a: Gruppo 0: dalla nascita a 10 Kg.

b: consultare la legislazione in vigore nel proprio paese prima di sistemare il bambino su questo sedile.

U: posizione predisposta per installazione di un seggiolino per bambini da fissare con una cintura di sicurezza ed omologato nella categoria "universale" "con schienale rivolto alla strada" e/o "nel senso della marcia".

TABELLA RIASSUNTIVA PER IL MONTAGGIO DEI SEGGIOLINI PER BAMBINI ISOFIX

Conformemente alla legislazione europea (ECE 16), questa tabella indica le possibilità di montaggio dei seggiolini per bambini ISOFIX da fissare sui sedili dotati di ancoraggi ISOFIX nel veicolo.

Per i seggiolini per bambini ISOFIX universali e semi universali, la classe di dimensione ISOFIX è determinata da una lettera compresa tra **A** e **G** ed è indicata sul seggiolino accanto al logo ISOFIX.

Peso del bambino/età indicativa											
Tipo di sedile per bambini ISOFIX		Inferiore a 10 Kg (gruppo 0) Jusqu'à Fino a circa 6 mesi		Inferiore a 10 Kg (gruppo 0) Inferiore a 13 Kg (gruppo 0+) Jusqu'à Fino a circa 1 anno			Da 9 a 18 Kg (gruppo 1) Da 1 a 3 anni				
		A culla		"schienale rivolto alla strada"			"schienle rivolto alla strada"		"nel senso di marcia"		
Classe di dimensione ISOFIX		F	G	C	D	E	C	D	A	B	B1
Fila 1	Posto passeggero	X		IL-SU			IL-SU		IUF, IL-SU		
	Posti laterali	IL-SU		IL-SU			IL-SU		IUF, IL-SU		
Fila 2	Posto centrale	Posto non Isofix									

IUF: postazione predisposta per installazione di un seggiolino per bambini ISOFIX universale. Seggiolini per bambini ISOFIX "nel senso della marcia" dotato di cinghia alta da fissare all'anello superiore dei posti ISOFIX del veicolo.

IL-SU: postazione predisposta per installazione di un seggiolino per bambini ISOFIX nel senso di marcia.

X: postazione non predisposta per l'installazione di un seggiolino ISOFIX della classe di dimensione indicata.



Gruppo 1: Römer Duo più Isofix

ANCORAGGI "ISOFIX"



Il veicolo è stato omologato secondo la nuova legislazione ISOFIX.

Si tratta di tre anelli per ogni seduta:

- due anelli anteriori situati tra lo schienale e la seduta del sedile del veicolo, segnalati da un'etichetta
- un anello posteriore per il fissaggio della cinghia alta, chiamata TOP TETHER.

Questo sistema di ancoraggio ISOFIX garantisce un montaggio affidabile, solido e rapido del seggiolino per bambini all'interno del veicolo, sui sedili laterali.

I seggiolini per bambini ISOFIX sono dotati di due sistemi di bloccaggio che vengono fissati facilmente sui due anelli anteriori.

Alcuni di essi dispongono inoltre di una cinghia alta da fissare all'anello posteriore.

Per fissare questa cinghia, alzare il poggiatesta del sedile del veicolo e far passare il gancio tra le due aste del poggiatesta. Quindi fissare il gancio all'anello posteriore e tendere la cinghia alta.

CONSIGLI PER I SEGGIOLINI PER BAMBINI

Un'errata installazione del seggiolino per bambini nel veicolo compromette la protezione del bambino in caso di collisione.

Non dimenticare di allacciare le cinture di sicurezza o le cinghie dei seggiolini per bambini **limitando al massimo il gioco** rispetto al corpo del bambino, anche per percorsi di breve durata.

Per un'installazione ottimale del seggiolino per bambini "nel senso di marcia", verificare che il suo schienale sia appoggiato allo schienale del sedile del veicolo e che il poggiatesta non sia d'intralcio.

Se si deve rimuovere il poggiatesta, riporlo correttamente o bloccarlo, onde evitare che si trasformi in proiettile in caso di forte frenata.

I bambini di età inferiore ai 10 anni non devono essere trasportati nella posizione "nel senso di marcia" sul sedile passeggero anteriore, tranne se i sedili posteriori sono già occupati da altri bambini o non possono essere utilizzati o sono assenti.

Quando si sistema un seggiolino per bambini "con schienale rivolto alla strada" sul sedile anteriore, disattivare l'airbag passeggero.

Altrimenti il bambino rischia di essere ucciso o gravemente ferito in caso di gonfiaggio dell'airbag.

Sistemazione di un rialzo

La parte toracica della cintura deve essere posizionata sulla spalla del bambino senza toccare il collo.

Verificare che la parte addominale della cintura di sicurezza passi sopra le cosce del bambino.

PEUGEOT raccomanda di utilizzare un rialzo con schienale, dotato di una guida per cintura a livello della spalla.

Per una maggiore sicurezza, non lasciare:

- uno o più bambini soli e senza sorveglianza nel veicolo,
- un bambino o un animale in un veicolo esposto al sole, con i finestrini chiusi,
- le chiavi a portata dei bambini all'interno del veicolo.

Per impedire l'apertura accidentale delle porte, utilizzare il dispositivo "Sicurezza bambini" se il veicolo lo prevede.

Non aprire i finestrini posteriori per più di un terzo se il veicolo lo prevede.

Per proteggere i bambini dai raggi solari, equipaggiate i vetri posteriori con tendine laterali.

DISPOSITIVO DI SICUREZZA BAMBINI



Impedisce l'apertura delle porte laterali dall'interno.

Modo manuale

Un'etichetta indica la posizione del dispositivo di sicurezza.

- Aprire completamente superando il punto di resistenza.
- Ribaltare la leva situata sul taglio posteriore della porta, utilizzando se necessario la chiave di contatto.

A seconda della configurazione del veicolo, un messaggio appare sul display per confermare l'attivazione della sicurezza.

Modo elettrico



Quando il contatto è inserito, premere il pulsante. Il diodo si accende, accompagnato da un messaggio sul display.

Attenzione: questo dispositivo è indipendente dal comando del bloccaggio centralizzato.

Togliere sempre la chiave di contatto quando si esce dal veicolo, anche per un periodo breve.

Si consiglia di verificare l'attivazione della sicurezza bambini ogni volta che si inserisce il contatto.



RIMORCHIO DI CARAVAN, IMBARCAZIONI...

+ Per saperne di più sulle masse, consultare i documenti amministrativi (libretto di circolazione...) o il capitolo 9, rubrica "Pesi".

Consigli per la guida

Il veicolo trainato deve essere a ruota libera: cambio in folle.

Ripartizione dei carichi

Distribuire il carico nel rimorchio in modo che gli oggetti più pesanti si trovino il più vicino possibile all'assale e che il peso all'estremità del gancio non superi il valore massimo autorizzato.

Raffreddamento

Il traino di un rimorchio in salita fa aumentare la temperatura del liquido di raffreddamento.

Il ventilatore è azionato elettricamente e la sua capacità di raffreddamento non dipende quindi dal regime motore. Utilizzare un rapporto del cambio elevato per diminuire il regime motore e rallentare.

In tutti i casi, sorvegliare la temperatura del liquido di raffreddamento.

Rimorchio

Per un corretto utilizzo

In alcuni casi di utilizzo particolarmente esigente (traino del peso massimo con un forte pendio e con una temperatura elevata), il motore limita automaticamente la propria potenza. In questo caso, l'interruzione automatica della climatizzazione consente di recuperare una certa potenza del motore.



Se si accende la spia della temperatura del liquido di raffreddamento, fermare il veicolo e spegnere immediatamente il motore.



Capitolo 7, rubrica "Livelli".



Pneumatici: controllare la pressione dei pneumatici della vettura trainante (vedi capitolo 9 nella parte "Elementi di identificazione") e del rimorchio rispettando le pressioni raccomandate.

Freni

Il traino aumenta la distanza di frenata. Guidare a velocità moderata, scalare le marce in tempo e frenare progressivamente.

Vento laterale

La sensibilità al vento laterale aumenta. Guidare con dolcezza e a velocità moderata.

ABS

I sistemi ABS o ESP controllano solo il veicolo, non il rimorchio o il caravan.

Assistenza al parcheggio

L'aiuto non funziona.

Gancio traino

Raccomandiamo di utilizzare i dispositivi originali PEUGEOT, che sono stati collaudati ed omologati sin dalla progettazione del veicolo e di affidare il montaggio di questi dispositivi alla rete PEUGEOT.

Per un montaggio effettuato al di fuori della rete PEUGEOT, utilizzare imperativamente le predisposizioni elettriche situate nella parte posteriore del veicolo e seguire le istruzioni del costruttore.

Conformemente alle prescrizioni generali qui sopra, attiriamo l'attenzione sul rischio legato al montaggio di un gancio di traino o di un accessorio elettrico non omologato da Automobiles PEUGEOT. Questo montaggio può provocare un guasto del sistema elettronico del veicolo. Informarsi presso la rete PEUGEOT.

ALTRI ACCESSORI

Questi accessori e pezzi, dopo essere stati testati ed approvati a livello dell'affidabilità e della sicurezza, sono tutti adatti a questo veicolo. Un'ampia gamma di prodotti e di pezzi originali omologati da PEUGEOT è proposta presso "La Boutique", sul catalogo od online sulla rete PEUGEOT.

Rimorchio

Per un corretto utilizzo

In alcuni casi di utilizzo particolarmente esigente (traino del peso massimo con un forte pendio e con una temperatura elevata), il motore limita automaticamente la propria potenza. In questo caso, l'interruzione automatica della climatizzazione consente di recuperare una certa potenza del motore.



Se si accende la spia della temperatura del liquido di raffreddamento, fermare il veicolo e spegnere immediatamente il motore.



Capitolo 7, rubrica "Livelli".



Pneumatici: controllare la pressione dei pneumatici della vettura trainante (vedi capitolo 9 nella parte "Elementi di identificazione") e del rimorchio rispettando le pressioni raccomandate.

Freni

Il traino aumenta la distanza di frenata. Guidare a velocità moderata, scalare le marce in tempo e frenare progressivamente.

Vento laterale

La sensibilità al vento laterale aumenta. Guidare con dolcezza e a velocità moderata.

ABS

I sistemi ABS o ESP controllano solo il veicolo, non il rimorchio o il caravan.

Assistenza al parcheggio

L'aiuto non funziona.

Gancio traino

Raccomandiamo di utilizzare i dispositivi originali PEUGEOT, che sono stati collaudati ed omologati sin dalla progettazione del veicolo e di affidare il montaggio di questi dispositivi alla rete PEUGEOT.

Per un montaggio effettuato al di fuori della rete PEUGEOT, utilizzare imperativamente le predisposizioni elettriche situate nella parte posteriore del veicolo e seguire le istruzioni del costruttore.

Conformemente alle prescrizioni generali qui sopra, attiriamo l'attenzione sul rischio legato al montaggio di un gancio di traino o di un accessorio elettrico non omologato da Automobiles PEUGEOT. Questo montaggio può provocare un guasto del sistema elettronico del veicolo. Informarsi presso la rete PEUGEOT.

ALTRI ACCESSORI

Questi accessori e pezzi, dopo essere stati testati ed approvati a livello dell'affidabilità e della sicurezza, sono tutti adatti a questo veicolo. Un'ampia gamma di prodotti e di pezzi originali omologati da PEUGEOT è proposta presso "La Boutique", sul catalogo od online sulla rete PEUGEOT.

BOUTIQUE

Un'altra gamma è disponibile inoltre presso la Boutique PEUGEOT, strutturata in 5 famiglie:



"Protect": allarme anti-intrusione, incisione vetri, trousse farmaceutica, giubbotto rifrangente, aiuto al parcheggio posteriore, triangolo di presegnalazione, ecc.



"Confort": rivestimento sedili compatibile con l'airbag per il sedile anteriore, divano, tappetino in gomma, tappetino in moquette, catene per la neve, tendine, portabicicletta su portellone posteriore, ecc.

Per evitare di intralciare i pedali:

- posizionare correttamente il tappetino e i suoi fissaggi
- non sovrapporre mai più tappetini.



"Audio": autoradio, kit vivavoce, altoparlanti, caricatore CD, navigazione, ecc.

Qualunque sia il materiale audio e telematico proposto sul mercato, i vincoli tecnici legati al montaggio di un equipaggiamento di queste famiglie di prodotti esigono che si tenga conto delle specificità del materiale e della sua compatibilità con le capacità dell'equipaggiamento di serie del veicolo. Informarsi presso la rete PEUGEOT.

Peso massimo sulle barre da tetto

- Barre trasversali longitudinali: 75 Kg (queste barre non sono compatibili con il tetto multifunzione).

Montaggio di trasmettitore di radiocomunicazione

Prima di installare trasmettitori di radiocomunicazione in post-equipaggiamento, con antenna esterna sul veicolo, consigliamo di rivolgersi ad un rappresentante del marchio PEUGEOT.

La rete PEUGEOT vi comunicherà le caratteristiche dei trasmettitori (banda di frequenza, potenza massima di uscita, posizione dell'antenna, condizioni specifiche di montaggio) che possono essere utilizzate, in conformità con la Direttiva Compatibilità Elettromagnetica Automobilista (2004/104/CE).



"Design": paraspruzzi anteriori, paraspruzzi posteriori, ruote alluminio 15/17, rivestimento passaggio di ruota, volante in pelle, ecc.



"Tecnico": liquido lavacrystallo, prodotti per la pulizia e la manutenzione interna ed esterna, lampadine di ricambio, ecc.



Il montaggio di un equipaggiamento o di un accessorio elettrico non omologato da Automobiles PEUGEOT può provocare un guasto del sistema elettronico del veicolo. Vi preghiamo di fare attenzione a questo particolare e vi consigliamo di rivolgervi ad un rappresentante del Marchio per farvi presentare la gamma degli equipaggiamenti o accessori omologati.

A seconda dei paesi di commercializzazione, i giubbotti antirifrangenti ad alta sicurezza, i triangoli di presegnalazione, le lampadine di ricambio sono obbligatorie a bordo del veicolo.

Centralina telematica

La centralina telematica, collegata direttamente con il cuore del veicolo (rete multiplexata: "Full CAN"), permette, attraverso una prestazione di servizio "chiavi in mano", di inviare in tempo reale le seguenti informazioni:

- chilometri percorsi,
- chilometri rimanenti prima della prossima manutenzione,
- allarmi e difetti (livello olio, livello acqua, temperatura olio, temperatura acqua, ecc.).

I responsabili di "Parchi" possono così ottimizzare il controllo e la gestione dei loro veicoli professionali.

A seconda del paese, rivolgersi alla rete PEUGEOT per maggiori informazioni.



APERTURA DEL COFANO

All'interno

Tirare verso di sé il comando posizionato sotto la plancia di bordo. Il cofano motore è sbloccato.



All'esterno

Sollevarlo leggermente il cofano infilando la mano orizzontalmente, con il palmo rivolto verso il basso, per facilitare l'accesso alla levetta.

Con questa mano, spingere verso sinistra la levetta, quindi alzare il cofano.



Asta di sostegno del cofano

Fissare l'asta di sostegno nel suo alloggiamento, indicato da un'etichetta sul lato sinistro in lamiera del veicolo, per mantenere il cofano aperto.

Prima di chiudere il cofano, rimettere a posto l'asta.

Per chiudere

Abbassare il cofano e lasciarlo a fine corsa. Controllare il bloccaggio del cofano.

Evitare di manovrare il cofano in caso di forte vento.



MOTORE A BENZINA

- 1. Serbatoio lavacrystallo anteriore.
- 2. Scatola dei fusibili.
- 3. Serbatoio liquido di raffreddamento motore.
- 4. Serbatoio liquido dei freni e della frizione.
- 5. Filtro dell'aria.
- 6. Asta manuale livello olio.
- 7. Rabbocco dell'olio motore.
- 8. Serbatoio liquido del servosterzo.

i Collegamenti batteria:

- + Punto metallico positivo.
- Punto metallico negativo (massa).



MOTORE DIESEL

- | | | |
|--|--|---------------------------------------|
| 1. Serbatoio lavacrystallo anteriore. | 4. Serbatoio liquido dei freni e della frizione. | 7. Rabbocco dell'olio motore. |
| 2. Scatola dei fusibili. | 5. Filtro dell'aria. | 8. Serbatoio liquido del servosterzo. |
| 3. Serbatoio liquido di raffreddamento motore. | 6. Asta manuale livello olio. | 9. Pompa di reinnesco. |

i Collegamenti batteria:

- + Punto metallico positivo.
- Punto metallico negativo (massa).

Livelli

LIVELLI

i Si tratta di operazioni abituali destinate a mantenere il veicolo in uno stato di funzionamento corretto. Consultare le prescrizioni della rete PEUGEOT o del libretto di manutenzione allegato alla custodia che contiene i documenti di bordo.

o Se si deve smontare/rimontare il coperchio di abbellimento del motore, maneggiarlo con precauzione per non danneggiare le clip di fissaggio.

Livello d'olio

Effettuare questo controllo regolarmente e rabboccare tra due intervalli di manutenzione (il consumo massimo è di 0,5 litri ogni 1.000 Km). Il controllo va effettuato con la vettura in piano e il motore freddo, utilizzando l'asta manuale.

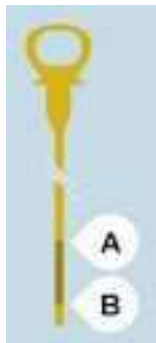

Asta manuale

Sull'asta di livello vi sono 2 tacche:

A = max

Se si supera questa tacca, rivolgersi alla rete PEUGEOT.

B = min

Non scendere mai al di sotto di questa tacca.

Per preservare l'affidabilità dei motori e i dispositivi antinquinamento, è vietato usare additivi nell'olio motore.



Sostituzione

Da effettuare assolutamente rispettando gli intervalli previsti. Il grado di viscosità dell'olio scelto dovrà corrispondere alle esigenze, in conformità con il piano di manutenzione del costruttore. Consultare le prescrizioni della rete PEUGEOT.

Prima del riempimento, estrarre l'asta manuale.

Controllare il livello dopo il riempimento (non superare mai il livello massimo).

Riavvitare il tappo del carter prima di chiudere il cofano.

Scelta del grado di viscosità

In tutti i casi l'olio scelto dovrà rispondere alle esigenze del costruttore.



Sostituzione del liquido freno

La sostituzione va effettuata rispettando assolutamente gli intervalli previsti, secondo il programma di manutenzione del costruttore.

Utilizzare liquidi raccomandati dal costruttore e conformi alle norme DOT4.

Il livello deve trovarsi tra le tacche MIN e MAX ubicate sul serbatoio.

La necessità di effettuare frequenti rabbocchi indica un'anomalia da far controllare al più presto dalla rete PEUGEOT.

Spie

+ La verifica mediante le spie sul quadro strumenti viene trattata al capitolo 2, vedi la rubrica "Posto di guida".

Livello liquido di raffreddamento

Utilizzare solo il liquido raccomandato dal costruttore, altrimenti si rischia di danneggiare gravemente il motore.

Quando il motore è caldo, la temperatura del liquido di raffreddamento è regolata dall'elettroventola. Poiché l'elettroventola può funzionare a chiave disinserita e il circuito di raffreddamento è pressurizzato, aspettare almeno un'ora dopo l'arresto del motore prima di effettuare qualsiasi intervento.

Per evitare di bruciarsi, svitare il tappo di 1/4 di giro per far scendere la pressione. Quando la pressione è scesa, togliere il tappo e ripristinare il livello aggiungendo del liquido di raffreddamento.

La necessità di effettuare frequenti rabbocchi indica un'anomalia da far controllare al più presto dalla rete PEUGEOT.

Complemento

Il livello deve trovarsi tra le tacche MIN e MAX ubicati sul vaso di espansione. Se il complemento è superiore ad un litro, far controllare il circuito dalla rete PEUGEOT.

Livello liquido servosterzo

Con il veicolo in piano e a motore freddo, svitare il tappo e controllare il livello che deve trovarsi tra le tacche MIN e MAX.

Livello del liquido del lavacrystallo e del lavaproiettori

Per una pulizia ottimale e per la massima sicurezza, utilizzare unicamente prodotti della gamma Tecnic PEUGEOT.

Capacità del serbatoio del lavacrystallo: circa 4,5 litri.

Se il veicolo è dotato di lavaproiettori, la capienza del serbatoio è di 7,5 litri.



Livello di additivo gasolio (Diesel con filtro antiparticolato)

Il livello minimo di questo additivo è indicato dall'accensione della spia di servizio, accompagnata da un segnale acustico e da un messaggio sul display.

Quando si presenta a motore acceso è dovuto ad un principio di saturazione del filtro antiparticolato (condizioni di guida di tipo urbano estremamente prolungate: velocità ridotta, imbottigliamenti protratti nel tempo, ...).

Per rigenerare il filtro, si consiglia di viaggiare non appena possibile,

quando le condizioni del traffico lo consentono, ad una velocità di 60 km/h o superiore per almeno cinque minuti (fino alla scomparsa del messaggio e allo spegnimento della spia di servizio).

Durante la rigenerazione del filtro antiparticolato si potrebbero avvertire rumorosità provenienti dai relè al di sotto della plancia di bordo.

Se il messaggio rimane visualizzato e se la spia di servizio resta accesa rivolgersi alla rete PEUGEOT.

Complemento

Il rabbocco di questo additivo deve essere effettuato imperativamente e rapidamente dalla rete PEUGEOT.

Prodotti usati

Evitare il contatto prolungato tra l'olio usato e la pelle.

Il liquido del freno è nocivo e molto corrosivo.

Non buttare l'olio usato, il liquido freno o il liquido di raffreddamento nelle fognature o in terra, ma solo nei container dedicati presso la rete PEUGEOT.

Controlli

CONTROLLI

Batteria

Poco prima dell'inverno, far verificare la batteria presso la rete PEUGEOT.

Pastiglie dei freni

L'usura dei freni dipende dallo stile di guida, in particolare per le vetture utilizzate in città, su brevi distanze, o in modo sportivo. Può essere necessario far controllare lo stato dei freni anche al di fuori delle manutenzioni del veicolo.

A meno che non si tratti di una perdita nel circuito, l'abbassamento del liquido dei freni indica un'usura delle pastiglie dei freni.

Stato di usura dei dischi/tamburi dei freni

Per le informazioni relative alla verifica dello stato di usura dei dischi/tamburi dei freni, rivolgersi alla rete PEUGEOT.

Freno di stazionamento

Se si nota un'eccessiva corsa del freno di stazionamento o una perdita di efficacia del sistema frenante, è necessaria una regolazione anche tra due manutenzioni.

Far verificare il sistema presso la rete PEUGEOT.



Filtro a carbone e filtro abitacolo

Uno sportellino d'accesso situato sotto il cassetto ripostiglio permette di sostituire i filtri.

Il filtro a carbone consente di filtrare le polveri in maniera continua e con ottime prestazioni.

Se il filtro abitacolo è sporco, può deteriorare le prestazioni del sistema di aria condizionata e generare odori non desiderati.

Consigliamo di dare la preferenza ad un filtro abitacolo combinato che, grazie al secondo filtro attivo specifico, contribuisce a purificare l'aria respirata dai passeggeri e a mantenere pulito l'abitacolo (riduzione di sintomatologie allergiche, di cattivi odori e depositi di grasso).

Fare riferimento al libretto di manutenzione per conoscere gli intervalli di sostituzione di questi elementi.

A seconda dell'ambiente (atmosfera polverosa, ecc.) e dell'utilizzo del veicolo (guida urbana, ecc.), raddoppiare se necessario il numero di sostituzioni.

Filtro dell'olio

Sostituire periodicamente la cartuccia secondo le raccomandazioni del piano di manutenzione.

Filtro antiparticolato (Diesel)

La manutenzione del filtro antiparticolato deve assolutamente essere effettuata presso la rete PEUGEOT.

Quando si accelera dopo un'andatura prolungata del veicolo a bassissima velocità o al regime minimo, si possono notare emissioni di vapore acqueo dal tubo di scarico. Queste emissioni non influiscono sul comportamento del veicolo ed il suo ambiente.

Spurgo dell'acqua contenuta nel filtro gasolio



Se questa spia si accende, spurgate il filtro. Altrimenti spurgate regolarmente il filtro ad ogni cambio dell'olio.

Per eliminare l'acqua, svitare la vite di spurgo situata sul filtro.

Far defluire l'acqua completamente nel tubo trasparente quindi;riavvitare la vite di spurgo.

I motori HDi si avvalgono di una tecnologia avanzata. Gli interventi necessitano di un' assistenza particolarmente qualificata che la rete PEUGEOT è in grado di garantirvi.

Secondo il paese di destinazione.

Cambio manuale

Far controllare il livello secondo il programma di manutenzione del costruttore.

i Per effettuare la verifica dei principali livelli e il controllo di alcuni elementi, in conformità con il programma di manutenzione del costruttore, fare riferimento alle pagine relative alla motorizzazione del veicolo nel libretto di manutenzione.

i Utilizzare solo prodotti raccomandati da PEUGEOT o prodotti che abbiano le stesse qualità e caratteristiche.

Per ottimizzare il funzionamento di organi importanti come il circuito di frenata, PEUGEOT seleziona e propone prodotti specifici.

Per non danneggiare gli organi elettrici, è assolutamente vietato lavare il cofano motore con un sistema ad alta pressione.

Carburante



Il rifornimento di carburante deve avvenire con il **motore fermo**.

- Aprire lo sportello del serbatoio.
- Introdurre la chiave e girare di un quarto di giro.
- Togliere il tappo e agganciarlo al gancio collocato sulla parte interna dello sportello.

Un'etichetta incollata all'interno dello sportello ricorda il tipo di carburante da usare.

Quando si fa il pieno, non insistere oltre il terzo scatto della pompa, altrimenti potrebbero prodursi delle anomalie di funzionamento.

La capacità del serbatoio è di circa 60 litri.

- Dopo aver riempito il serbatoio chiudere a chiave il tappo e richiudere lo sportello.

RIFORNIMENTO CARBURANTE

Livello minimo di carburante



Quando il livello minimo del serbatoio viene raggiunto, questa spia luminosa si accende.

Rimangono allora **8 litri circa**. Effettuare rapidamente un rifornimento di carburante per evitare di rimanere senza.

Al momento del rifornimento, un sistema meccanico impedisce l'apertura della porta laterale sinistra. Quando lo sportello del serbatoio è aperto, fare in modo che nessuno cerchi di far scorrere questa porta.

Dopo aver chiuso lo sportello, la porta laterale scorrevole può bloccarsi; spingere la porta per chiuderla e poi aprirla.

CIRCUITO DI CARBURANTE DISATTIVATO

In caso di urto violento, un dispositivo interrompe automaticamente l'afflusso di carburante verso il motore.



Il lampeggiamento di questa spia è accompagnato da un messaggio sul display.

Verificare l'assenza di odore e di perdite di carburante all'esterno del veicolo e ripristinare l'afflusso:

- togliere il contatto (posizione STOP),
- estrarre la chiave di contatto,
- rimettere la chiave di contatto,
- inserire il contatto ed avviare il motore.

POMPA DI REINNESCO DIESEL

In caso di mancanza di carburante, è necessario reinnescare il circuito:

- riempire il serbatoio di carburante con almeno cinque litri di gasolio,
- azionare la pompa manuale di reinnescamento, situata sotto il cofano motore sotto la protezione,
- azionare il motorino d'avviamento, fino a quando il motore si avvia.



Fare riferimento al capitolo 7, rubrica "Nel cofano".

BATTERIA

Per caricare la batteria con un caricabatteria

- scollegare la batteria,
- rispettare le istruzioni d'uso fornite dal fabbricante del caricatore,
- ricollegare la batteria iniziando dal morsetto (-),
- verificare la pulizia dei morsetti e dei terminali. Se sono ossidati (ricoperti di un deposito biancastro o verdastro), smontarli e pulirli.

Per avviare la vettura utilizzando un'altra batteria

- collegare il cavo rosso con i morsetti (+) delle due batterie,
- collegare un'estremità del cavo verde o nero con il morsetto (-) della batteria aggiuntiva,
- collegare l'altra estremità del cavo verde o nero con un punto di massa della vettura in cui la batteria è scarica, il più lontano possibile dalla batteria,
- azionare il motorino d'avviamento, lasciare girare il motore,
- aspettare il ritorno al regime minimo e scollegare i cavi.



i Se la vettura non viene utilizzata per più di un mese, si consiglia di scollegare la batteria.

Prima di scollegare la batteria, aspettare 2 minuti dopo l'interruzione del contatto.

Non scollegare i terminali quando il motore è acceso.

Non ricaricare le batterie senza aver scollegato i terminali.

Dopo ogni ricollegamento di batteria, inserire il contatto e aspettare 1 minuto prima di mettere in moto, per permettere l'inizializzazione dei sistemi elettronici. Se dopo questa manipolazione persistono leggere anomalie, rivolgersi alla rete PEUGEOT.

Dopo aver sostituito una lampadina, aspettare 3 minuti circa prima di ricollegare la batteria.

MODO ECONOMIA

Dopo l'arresto del motore, quando la chiave è sulla posizione contatto, alcune funzioni (tergicristalli, alzacristalli, plafoniere, autoradio, ecc.) possono essere usate solo per una durata massima di trenta minuti, per evitare che la batteria si scarichi.

Una volta trascorsi questi trenta minuti, le funzioni attive vengono messe in stand-by e la spia della batteria lampeggia, accompagnata da un messaggio sul display.

Per ritrovare l'uso immediato di queste funzioni, occorre avviare il motore e farlo girare per alcuni istanti.

Il tempo di cui si dispone sarà allora il doppio del tempo di avviamento del motore. Tuttavia, questo tempo sarà sempre compreso tra cinque e trenta minuti.

Se la batteria è scarica non si può avviare il motore.

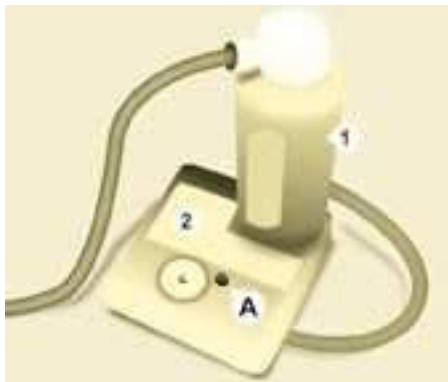

KIT ANTIFORATURA

Il kit antiforatura si trova in uno dei contenitori situati sotto i sedili anteriori. È un sistema completo costituito da un compressore e da un prodotto di riempimento.

Uso del kit

1. Spuntare la ruota sgonfia sull'etichetta autoadesiva di limitazione di velocità, quindi incollarla sul volante del veicolo, per ricordarsi che una ruota è ad uso temporaneo.
2. Fissare il flacone 1 sul compressore 2.
3. Raccordare il flacone 1 alla valvola del pneumatico da riparare.
4. Raccordare il tubo del compressore al flacone.
5. Collegare il filo elettrico ad una delle prese 12 V del veicolo.
6. Avviare il compressore premendo il pulsante **A** fino a quando la pressione del pneumatico raggiunge 2.0 bar. Se non si riesce a raggiungere questa pressione, il pneumatico non può essere riparato.
7. Togliere e mettere a posto il compressore.
8. Guidare immediatamente, per alcuni chilometri, a velocità moderata, per otturare il foro.
9. Regolare la pressione con il compressore, seguendo le raccomandazioni indicate per il veicolo, e verificare che il foro sia otturato (nessuna perdita di pressione).
10. Guidare a velocità moderata (80 Km orari). Il pneumatico deve essere esaminato e riparato da un professionista appena possibile.

Dopo l'uso, il flacone può essere riposto in un sacchetto di plastica, fornito con il kit, per non sporcare il veicolo con tracce di liquido.

Attenzione, il flacone di gel antiforatura contiene glicol etilene, un prodotto nocivo in caso d'ingestione e irritante per gli occhi.

Tenere fuori dalla portata dei bambini.

Dopo l'uso, non buttare il flacone nella natura, ma riportarlo alla rete PEUGEOT o ad un organismo specializzato.

Questo kit è disponibile presso la rete PEUGEOT.



SOSTITUIRE UNA RUOTA

1. STAZIONAMENTO DEL VEICOLO

- Parcheggiare possibilmente il veicolo su un terreno piano, stabile e non scivoloso.
- Inserire il freno di stazionamento, disinserire il contatto e inserire la prima marcia o la retromarcia.
- Se è disponibile un cuneo, sistemarlo sotto la ruota diagonalmente opposta a quella da sostituire.

Quando il veicolo è dotato di un gancio traino, è a volte necessario alzare leggermente il veicolo per facilitare l'estrazione della ruota di scorta dal cestello.

Su alcuni tipi di terreno e/o se si trasportano carichi pesanti, rivolgersi alla rete PEUGEOT.



2. ATTREZZI A DISPOSIZIONE

- Aprire il coperchio del contenitore situato sotto il sedile destro. Se necessario, far avanzare il sedile per accedere al contenitore dalla parte posteriore.
 - Svitare il dado ed estrarre il cric e la manovella.
1. Manovella smontaruota.
 2. Cric.
 3. Attrezzo per smontare il copricerchio delle ruote di alluminio.
 4. Cuneo.

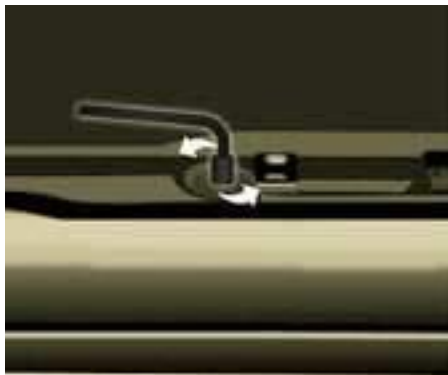

3. RUOTA DI SCORTA

- Aprire le porte posteriori per accedere alla ruota di scorta.
- Svitare la vite con la manovella smontaruota facendo scendere al massimo il cestello.
- Liberare il cestello dal gancio e mettere la ruota di scorta accanto alla ruota da sostituire.



4. MODO OPERATIVO

- Liberare il copricerchio tirandolo con lo smonta copricerchio.
- Sbloccare le viti della ruota.



- Mettere il cric a contatto con la posizione prevista, il più vicino possibile alla ruota da sostituire. Accertarsi che la base del cric sia a contatto con il suolo e perpendicolare.
- Girare il cric per sollevare la ruota dal suolo.
- Svitare completamente la ruota.
- Togliere le viti e smontare la ruota.

Girare il cric solo dopo aver iniziato a svitare la ruota da sostituire e dopo aver sistemato il cuneo sotto la ruota diagonalmente opposta.

Vite antifurto

Se il veicolo è dotato di ruote con cerchi in alluminio:

- Ogni ruota è dotata di una vite antifurto.
- Queste viti possono essere sbloccate con la bussola antifurto (consegnata insieme al veicolo) e con la manovella smontaruota.



5. RIMONTAGGIO DELLA RUOTA DI SCORTA

- Posizionare la ruota sul mozzo ed iniziare ad avvitare le viti a mano.
- Effettuare un primo serraggio con la manovella smontaruota.
- Abbassare completamente la vettura ripiegando il cric e toglierlo.
- Stringere di nuovo le viti della ruota con la manovella, bloccarle senza forzare.
- Rimettere la ruota da riparare nel cestello.
- Riagganciare il cestello al gancio e poi farlo risalire con la vite e la manovella.



Non mettersi mai sotto un veicolo alzato con il cric (usare un cavalletto). Non utilizzare mai un'avvitatrice al posto della manovella smontaruota.

6. RIMONTAGGIO DELLA RUOTA RIPARATA

Il rimontaggio della ruota è identico alla fase 5. Non dimenticare di rimettere il copricerchio.

+ Capitolo 9, rubrica "Elementi di identificazione", per localizzare l'etichetta dei pneumatici.

+ Capitolo 2, rubrica "Posto di guida", paragrafo "Rilevazione del sottogonfiaggio" per le raccomandazioni dopo la sostituzione di una ruota dotata di sensore di rilevazione del sottogonfiaggio.

i La ruota di scorta non è prevista per percorrere lunghe distanze: far controllare rapidamente il serraggio delle viti e la pressione della ruota di scorta dalla rete PEUGEOT. Inoltre far riparare e rimontare al più presto la ruota originale presso la rete PEUGEOT.



OTTURATORE PARANEVE AMOVIBILE

A seconda del paese di destinazione, l'otturatore paraneve amovibile va installato sulla parte bassa del paraurti anteriore onde evitare l'accumularsi di neve davanti alla ventola di raffreddamento del radiatore.

i Quando la temperatura esterna è superiore ai 10 °C (senza rischio di nevicata), non dimenticare di togliere l'otturatore amovibile paraneve.

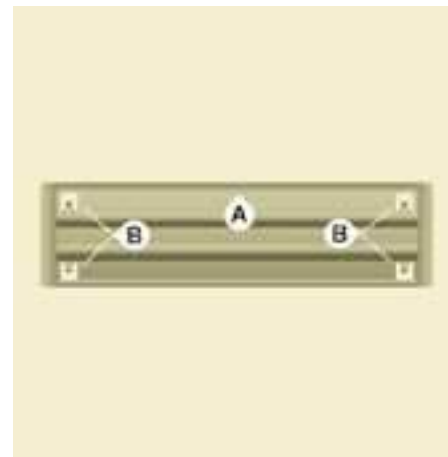

MONTAGGIO

- Posizionare l'otturatore amovibile davanti al perno di centratura **A** sui paraurti anteriore.
- Fissarlo premendo sui quattro agganci **B** posti agli angoli.

SMONTAGGIO

- Inserire un cacciavite nel foro posto vicino ad ogni aggancio.
- Fare leva per sganciare i quattro agganci **B**.

6. RIMONTAGGIO DELLA RUOTA RIPARATA

Il rimontaggio della ruota è identico alla fase 5. Non dimenticare di rimettere il copricerchio.

+ Capitolo 9, rubrica "Elementi di identificazione", per localizzare l'etichetta dei pneumatici.

+ Capitolo 2, rubrica "Posto di guida", paragrafo "Rilevazione del sottogonfiaggio" per le raccomandazioni dopo la sostituzione di una ruota dotata di sensore di rilevazione del sottogonfiaggio.

i La ruota di scorta non è prevista per percorrere lunghe distanze: far controllare rapidamente il serraggio delle viti e la pressione della ruota di scorta dalla rete PEUGEOT. Inoltre far riparare e rimontare al più presto la ruota originale presso la rete PEUGEOT.



OTTURATORE PARANEVE AMOVIBILE

A seconda del paese di destinazione, l'otturatore paraneve amovibile va installato sulla parte bassa del paraurti anteriore onde evitare l'accumularsi di neve davanti alla ventola di raffreddamento del radiatore.

i Quando la temperatura esterna è superiore ai 10 °C (senza rischio di nevicata), non dimenticare di togliere l'otturatore amovibile paraneve.

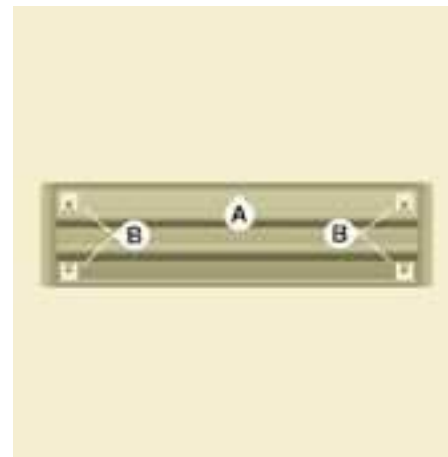

MONTAGGIO

- Posizionare l'otturatore amovibile davanti al perno di centratura **A** sui paraurti anteriore.
- Fissarlo premendo sui quattro agganci **B** posti agli angoli.

SMONTAGGIO

- Inserire un cacciavite nel foro posto vicino ad ogni aggancio.
- Fare leva per sganciare i quattro agganci **B**.

Sostituzione di una lampadina



SOSTITUIRE UNA LAMPADA

Aprire il cofano motore. Per accedere alle lampade, far passare la mano dietro il blocco ottico.

Per rimettere lampade nuove, effettuare le operazioni in senso inverso e verificare che il cofano sia ben chiuso.



La sostituzione delle lampade deve essere effettuata con il proiettore spento. Aspettare alcuni minuti (rischio di ustione grave). Non toccare direttamente la lampada con le dita, utilizzare un panno non peloso.

La formazione di condensa nei proiettori è naturale. L'uso corrente del veicolo la fa sparire.

La sostituzione della lampade va effettuata con il contatto disinserito o la batteria scollegata. Aspettare circa 3 minuti dopo la sostituzione prima di ricollegare la batteria.

Verificare il corretto funzionamento delle luci dopo ogni intervento.

Tipi di lampade

Sul veicolo sono installati vari tipi di lampade. Per rimuoverle :

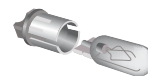

Tipo A

Lampada interamente in vetro: tirare piano perché viene montata a pressione.



Tipo B

Lampada a baionetta: premere sulla lampada poi girare in senso antiorario.



Tipo C

Lampada alogena: togliere la molla di bloccaggio dal suo alloggiamento.



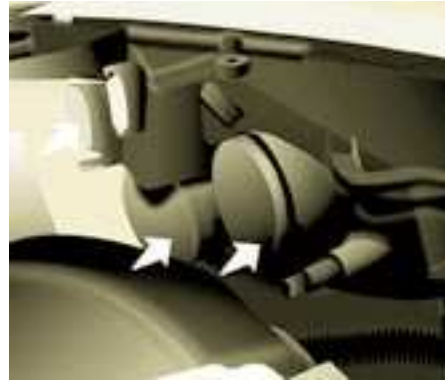

LUCI ANTERIORI

1. Luci anabbaglianti/Luci abbaglianti

Tipo C, H 4 - 55 W

- Rimuovere il coperchio centrale tirando sulla linguetta in gomma morbida.
- Scollegare il connettore elettrico.
- Liberare la linguetta di bloccaggio.
- Sostituire la lampada avendo cura di far corrispondere la parte metallica con le scanalature presenti sul faro.
- Rimettere la linguetta di bloccaggio.
- Rimettere bene il coperchio su tutta la periferia, per garantire la tenuta.

2. Luci di posizione

Tipo A, W 5 W - 5 W

- Rimuovere il coperchio tirando la linguetta in gomma morbida.
- Estrarre il portalampada montato a pressione tirando il connettore.
- Sostituire la lampada.
- Rimettere bene il coperchio su tutta la periferia, per garantire la tenuta.

3. Indicatori di direzione

Tipo B, PY 21 W - 21 W (ambra)

- Togliere il coperchio tirando sulla linguetta in gomma morbida.
- Girare il porta lampada di un quarto di giro, in senso antiorario.
- Rimuovere la lampada premendovi leggermente sopra e girando in senso antiorario.
- Sostituire la lampada.
- Verificare che il coperchio sia rimesso bene su tutta la periferia, per garantire la tenuta.

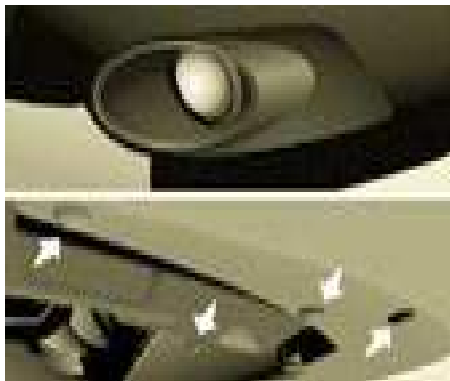

4. Proiettori antinebbia

Tipo C, H 1 - 55 W

- Smontare il proiettore antinebbia togliendo la vite accessibile attraverso il foro che si trova nei paraurti, utilizzando un cacciavite Torx® 30.
- Togliere i tre ganci di fissaggio del passaruota, situati sotto il paraurti.
- Spostare il passaruota verso l'alto.
- Sganciare l'antinebbia premendo la clip per liberarlo.
- Togliere l'antinebbia dall'esterno.
- Ruotare di 1/4 di giro la protezione gialla per aprirla.
- Allargare i ganci che stringono il piede della lampada sui due lati, per liberarla.
- Togliere la lampada tirandola.
- Inserire la nuova lampada, restringere i ganci intorno al piede della lampadina ed effettuare le operazioni inverse per rimettere il blocco ottico e il passaruota.



RIPETITORE LATERALE

Tipo A, WY 5 W (ambra)

- Spingere all'indietro il ripetitore e sganciarlo tirando la parte anteriore.
- Rivolgersi alla rete PEUGEOT per procurarsi un nuovo ripetitore, che viene fornito completo.
- Per rimontarlo, inserire il ripetitore all'indietro e riportarlo in avanti.



Anteriore/Posteriore

PLAFONIERE

Tipo A, 12 V 5 W - 5 W

- Sganciare la parte trasparente inserendo un cacciavite nelle fessure sui due lati della plafoniera.
- Tirare la lampadina e sostituirla.
- Fissare la parte trasparente nel suo alloggiamento ed assicurarsi che sia correttamente bloccata.



LUCI POSTERIORI

Per maggiori informazioni sulle lampade, vedi le tabelle "Tipi di lampade".

1. **Luci di stop/luci di posizione**
Tipo B, P21/5 W - 21/5 W
2. **Indicatori di direzione**
Tipo B, PY 21 W - 21 W (ambra)
3. **Luci retromarcia**
Tipo B, P21 W - 21 W
4. **Luci antinebbia**
Tipo B, P21 W - 21 W

- Individuare la lampadina guasta e aprire le porte posteriori a 180°.
Capitolo 2, rubrica "Aperture".
- Rimuovere le due viti di fissaggio con un cacciavite, che si trova nella borsa degli attrezzi sotto il sedile destro.
- Dall'esterno, tirare il blocco ottico.
- Tenendo la luce, scollegare il connettore elettrico.

- Allargare le 4 linguette ed estrarre il portalamпада.
- Rimuovere la lampada guasta premendovi leggermente sopra e girando in senso antiorario.
- Sostituire la lampada.

Quando si toglie il blocco ottico:

- con portellone, tirare il blocco verso il centro del veicolo,
- con porte battenti, tirare il blocco verso di sé.

i Al rimontaggio, fare attenzione a riposizionare correttamente le linguette e il filo di alimentazione per non incastrarlo.

Dopo aver sostituito la lampada dell'indicatore lampeggiante posteriore, il tempo di reinizializzazione è superiore a circa 2 minuti.

Sostituzione di una lampadina

140



LUCI TARGA

Tipo A, W 5 W - 5 W

Con portellone

- Smontare la protezione in plastica trasparente con un cacciavite.
- Sostituire la lampadina.
- Riposizionare la plastica trasparente e premervi sopra.

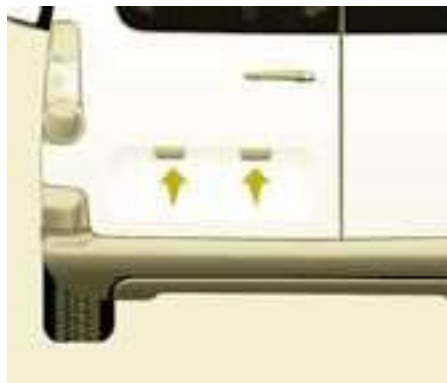

Con porte battenti

- Staccare il rivestimento interno.
- Scollegare il connettore allargandone la linguetta.
- Ruotare il portalamпада di un quarto di giro in senso antiorario.
- Sostituire la lampadina.
- Rimettere il portalamпада e ricollegare il connettore.
- Rimettere il rivestimento interno.



TERZA LUCE DI STOP

Tipo A, W 16 W - W 16 W

- Svitare i due dadi.
- Spingere le aste.
- Se necessario, scollegare il connettore per togliere il faro.
- Sostituire la lampadina.

SOSTITUIRE UN FUSIBILE

Le scatole dei fusibili sono situate:

- nella parte inferiore sinistra del cruscotto (dietro il coperchio)
- nel vano motore (accanto alla batteria).

Le denominazioni comuni solo i fusibili che possono essere sostituiti dal conducente con la pinza e i fusibili forniti, situati dietro il vano portaoggetti del cruscotto, lato destro. Per qualsiasi altro intervento, rivolgersi alla rete PEUGEOT.

i Avviso ai professionisti: per avere informazioni complete sui fusibili e i relè, consultare gli schemi dei "Metodi" via la Rete.

PEUGEOT declina qualsiasi responsabilità per spese o guasti derivanti dall'installazione di accessori ausiliari non forniti, non raccomandati dalla rete PEUGEOT e non montati secondo le sue istruzioni, in particolare quando il consumo di tutti gli apparecchi supplementari collegati supera i 10 milliampère.



Smontaggio e montaggio di un fusibile

Prima di sostituire un fusibile, è necessario conoscere la causa del guasto e rimediarevi.

- Utilizzare la pinza.

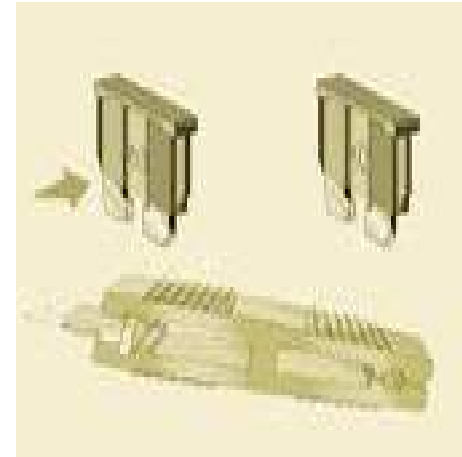

Sostituire sempre un fusibile guasto con un fusibile dello stesso calibro.

Sostituzione di un fusibile

FUSIBILI CRUSCOTTO

Ribaltare il coperchio per accedere ai fusibili.

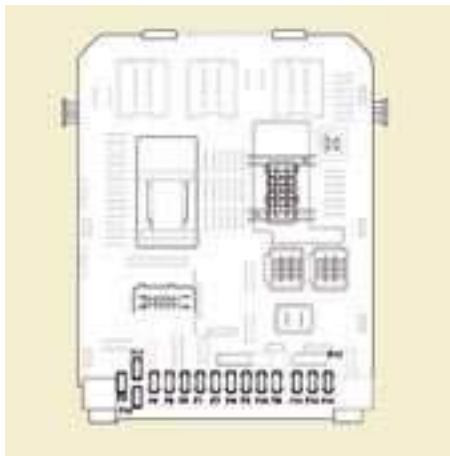

Fusibili F	Amperaggio A	Funzioni
1	15	Tergicristallo posteriore
2	-	Libero
3	5	Airbag
4	10	Climatizzazione, presa diagnostica, comando retrovisore, fascio dei proiettori
5	30	Lavacrystalli
6	30	Serrature
7	5	Plafoniera posteriore, luce leggicarte anteriore, padiglione del tetto
8	20	Autoradio, caricatore CD, display, rilevazione del sottogonfiaggio, allarme e sirena
9	30	Presa 12 V anteriore e posteriore
10	15	Colonna centrale
11	15	Antifurto corrente bassa
12	15	Sensore di pioggia e di luminosità, airbag
13	5	Quadro strumenti
14	15	Aiuto al parcheggio, comandi climatizzazione, kit vivavoce
15	30	Serrature
16	-	Libero
17	40	Sbrinamento lunotto posteriore/retrovisori

FUSIBILI ABITACOLO

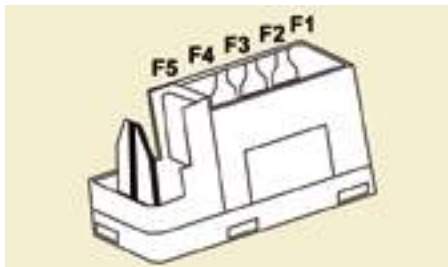

Fusibili F	Amperaggio A	Funzioni
1	-	Libero
2	20	Sedili riscaldanti
3	-	Libero
4	15	Relè retrovisori ripiegabili
5	15	Relè presa per equipaggiamento frigorifico

Sostituzione di un fusibile

FUSIBILI VANO MOTORE

Dopo aver aperto il cofano, sganciare ed aprire la scatola per accedere ai fusibili.

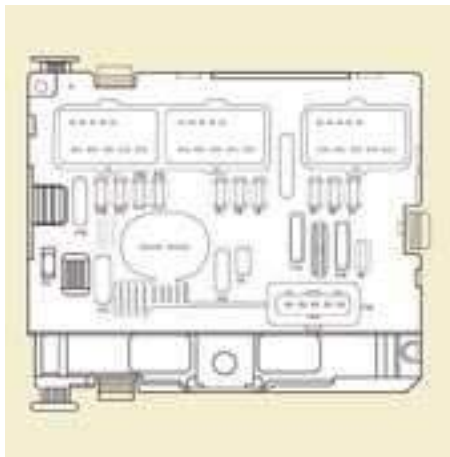

Fusibili F	Amperaggio A	Funzioni
1	20	Controllo motore
2	15	Avvisatore acustico
3	10	Pompa lavacrystallo anteriore e posteriore
4	20	Pompa lavaproiettori
5	15	Organi motore
6	10	Sensore angolare del volante, ESP
7	10	Contarrotte stop, contattore frizione
8	25	Avviatore
9	10	Motore fascio dei proiettori, centralina gestione parco
10	30	Organi del motore
11	40	Libero
12	30	Tergicristallo
13	40	Modulo unità centrale
14	30	Pompa
15	10	Luce abbagliante destra
16	10	Luce abbagliante sinistra
17	15	Luce anabbagliante destra
18	15	Luce anabbagliante sinistra

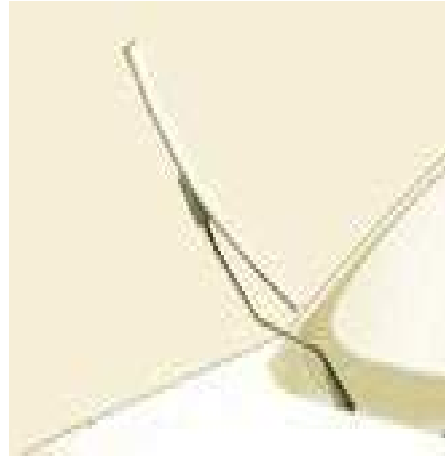

SOSTITUZIONE DI UNA SPAZZOLA DEL TERGICRISTALLO

Disposizione delle spazzole anteriori in posizione particolare

- Meno di un minuto dopo aver disinserito il contatto, azionare il comando del tergicristallo verso il basso per posizionare le spazzole lungo i montanti del parabrezza (posizione particolare).

Sostituzione di una spazzola anteriore

- Alzare il braccio.
- Sganciare la spazzola e rimuoverla.
- Montare la nuova spazzola.
- Ripiegare il braccio.

Per riportare le spazzole nella posizione iniziale, inserire il contatto ed azionare il comando del tergicristallo.

Sostituzione della spazzola posteriore

- Alzare il braccio, sganciare la spazzola e rimuoverla.
- Montare la nuova spazzola e riabbassare il braccio.

Farsi trainare

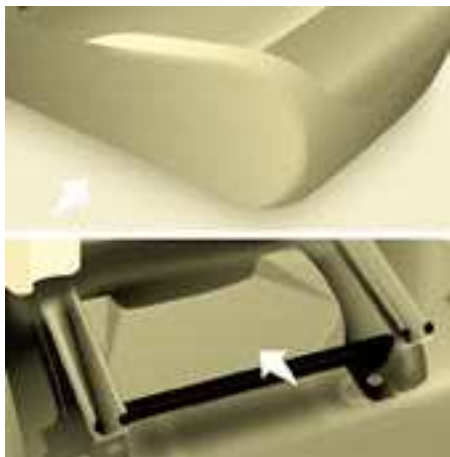

FARSI TRAINARE

L'anello di traino si trova nella borsa degli attrezzi, situata sotto il sedile destro.

Senza sollevamento (4 ruote al suolo)

Utilizzare sempre una barra di traino.



Anteriormente

- staccare l'elemento protettivo premendo sulla sua parte inferiore,
- avvitare a fondo l'anello di traino amovibile.

Posteriormente

- staccare l'elemento protettivo utilizzando una moneta o la parte piatta dell'anello di traino,
- avvitare a fondo l'anello di traino amovibile.

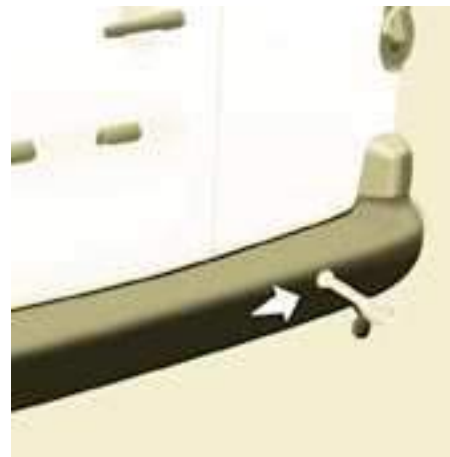

Con sollevamento (2 ruote al suolo)

È preferibile sollevare la vettura con un attrezzo di sollevamento professionale.

i Quando si effettua un traino con il motore fermo, il servosterzo e l'assistenza alla frenata non funzionano.



AMBIENTE

Insieme a lei, PEUGEOT agisce per la protezione dell'ambiente.

La invitiamo a consultare sul sito www.peugeot.com,

| Français | la parte < Univers PEUGEOT >, la rubrica < Environnement > e più precisamente visitare il vivaio dell' < Opération Carbone >.

| English | la parte < Univers PEUGEOT >, la rubrica < Environment > e più precisamente visitare il vivaio di < Visit the nursery of the Fazenda >.

I motori puliti PEUGEOT Diesel HDi
- iniezione diretta Diesel Common Rail
- si caratterizzano per i bassi consumi e le emissioni minime di CO₂. Al di là di questo contributo, questi motori danno un piacere di guida particolarmente apprezzato.

In quanto utente, anche lei può contribuire alla protezione dell'ambiente seguendo alcune regole:

- adottare uno stile di guida preventivo, senza accelerazioni frequenti e brusche.

- rispettare le scadenze delle manutenzioni, da effettuare presso la rete PEUGEOT, autorizzata a raccogliere le batterie e i liquidi esausti,
- bandire gli additivi nell'olio motore, per preservare l'affidabilità dei motori e dei dispositivi antinquinamento.

i Far riferimento, all'interno di questa guida, ai consigli "Per un corretto utilizzo", per l'avviamento e lo spegnimento, alla fine del capitolo 2.



DIMENSIONI (MM)

L	Lunghezza fuori tutto		4 380
H	Altezza fuori tutto		1 803
A	Passo		2 728
B	Sbalzo anteriore		925
C	Sbalzo posteriore		727
D	Larghezza	senza retrovisori	1 810
		con retrovisori	2 112
E	Carreggiata anteriore		1 505
F	Carreggiata posteriore		1 554
-	Lunghezza dalla superficie di carico	Fila 2	990
		Fila 2, sedile in posizione "a portafoglio"	1 343
		Con sedile passeggero anteriore ripiegato	3 000

Dimensioni

150



		PORTE POSTERIORI (mm)		
M	Soglia max con pneumatico 205/65 R15 e rivestimento del portellone	582		
		Porte battenti		Portellone
		Piccola	Grande	
N	Altezza utile d'apertura	1 118		1 313
O	Larghezza	495	543	1 582

PORTA LATERALE SCORREVOLE (mm)

P	Altezza	1 009
Q	Larghezza	650
-	Altezza sotto il portellone rialzato	1 892

Pesi

PESI E CARICHI RIMORCHIABILI (KG)

Generalità

Per maggiori informazioni, consultare il certificato d'immatricolazione.

In ogni paese, è imperativo rispettare i pesi rimorchiabili autorizzati dalla legislazione locale. Per conoscere le possibilità di traino del proprio veicolo e il suo peso massimo autorizzato a pieno carico con rimorchio, consultare la rete PEUGEOT.

In caso di veicolo trainante, è vietato superare la velocità di 100 km orari (rispettare la legislazione vigente nel paese).

Il peso del rimorchio frenato può essere incrementato, nei limiti dell'MTRA, riducendo in proporzione il peso massimo autorizzato a pieno carico; attenzione, il traino con un veicolo trainante poco carico può degradarne la tenuta su strada.

I valori dell'MTRA e dei carichi rimorchiabili indicati sono validi per un'altitudine massima di 1.000 metri; il carico rimorchiabile citato deve essere ridotto del 10 % ogni 1.000 metri supplementari.

Temperature esterne elevate possono provocare una diminuzione delle prestazioni del veicolo, a protezione del motore; quando la temperatura esterna è superiore ai 37 °C, limitare il peso rimorchiato.

MTRA: peso massimo autorizzato del veicolo a pieno carico più rimorchio

MOM: peso in ordine di marcia

CVA: carico verticale per traino

Pesi					Tipi varianti versioni		
Numero di posti	Motore	MTRA	MOM	CVA	Sagoma	Motorizzazione	Cambio
5	1.6 Benz 90	2 925	1 472	50	7J	NFR	C
	1.6 Benz 110	3 025	1 502	55		NFU	
	1.6 HDi 75	2 940	1 482	50		9HT	
	1.6 HDi 90	3 040	1 482	55		9HX	
	1.6 HDi 110	3 065	1 504	55		9HZ	

	MOTORIZZAZIONI E CAMBI				
	Benzina		Diesel		
	NFR	NFU	9HT	9HX	9HZ
TVV					
Denominazione	1.6 Benz	1.6 Benz	1.6 HDi	1.6 HDi	1.6 HDi
Potenza (CV)	90	110	75	90	110
Potenza massima norma CEE (KW/DIN)	66	80	55	66	80
Regime (giri/min)	5 500	5 800	4 000	4 000	4 000
Cilindrata (cm ³)	1 584	1 587	1 560	1 560	1 560
Cambio manuale (rapporti)	5	5	5	5	5
Alesaggio x corsa (mm)	78.5 x 82	78.5 x 82	75 x 88.3	75 x 88.3	75 x 88.3
Coppia massima norma CEE (Nm)	132	147	185	215	240
Regime di potenza massima (giri/min)	2 500	4 000	1 750	1 750	2 000
Carburante	Senza piombo		Gasolio		
Filtro antiparticolato	-	-	-	-	Sì
Marmitta catalitica	Sì	Sì	Sì	Sì	Sì

Motorizzazioni Diesel - Benzina

154

	CONSUMI				
	Benzina		Diesel		
TVV	NFR	NFU	9HT	9HX	9HZ
Denominazione	1.6 Benz	1.6 Benz	1.6 HDi	1.6 HDi	1.6 HDi
Circuito urbano (l/100 km)	-	-	-	-	-
Circuito extra-urbano (l/100 km)	-	-	-	-	-
Circuito misto (l/100 km)	8,2	8,2	5,7	5,7	5,6
Emissione massica di CO ₂ (g/km)	195	195	150	150	147

I consumi qui presentati corrispondono ai valori comunicati al momento della stampa. Questi valori di consumi sono elaborati seguendo la Direttiva 80/1268/CEE. Possono variare in funzione del comportamento al volante, delle condizioni di traffico, delle condizioni meteorologiche, del carico del veicolo, della manutenzione del veicolo e dell'utilizzo degli accessori.